



KLUBŲ LICENCIJAVIMO TAISYKLĖS



Spalis 2015 m.



LIETUVOS FUTBOLO FEDERACIJOS KLUBŲ LICENCIJAVIMO TAISYKLIŲ TURINYS

I.	Bendroji dalis	3
II.	Sporto kriterijai	18
III.	Infrastruktūros kriterijai	21
IV.	Personalo kriterijai	29
V.	Teisiniai kriterijai	32
VI.	Finansiniai kriterijai	36
VII.	Klubų stebėsenos kriterijai	46
1 Priedas:	Auditoriaus pasirinkimas	49
2 Priedas:	Audituotos metinės finansinės ataskaitos	51
3 Priedas:	Žaidėjų registracijos sąnaudų apskaitos reikalavimai	57
4 Priedas:	Minimalūs reikalavimai F.02 kriterijui	58
5 Priedas:	Minimalūs reikalavimai F.05 kriterijaus informacijai	59
6 Priedas:	Minimalūs reikalavimai perspektyvinei finansinei informacijai	60
7 Priedas:	Pareiga pranešti apie vėlesnius įvykius	60
8 Priedas:	Licencijos davėjo sprendimas	61
9 Priedas:	Reikalavimai LFF I lygos klubo finansinei dokumentacijai	72
10 Priedas:	Specialus UEFA klubų licencijavimo sistemos taikymas	73
11 Priedas:	Stebėsenos kriterijų įgyvendinimo reikalavimai	73
12 Priedas:	Licencijavimo procedūra	75
13 Priedas:	Sąvokos ir apibrėžimai	79



PATVIRTINTA

Lietuvos futbolo federacijos
Vykdomojo komiteto 2015 m.
Spalio 22 d. sprendimu.

**LIETUVOS FUTBOLO FEDERACIJA
KLUBŲ LICENCIJAVIMO Taisyklės**

I. BENDROJI DALIS

1. BENDROSIOS NUOSTATOS

- 1.1. LFF klubų licencijavimo sistema yra taikoma klubų dalyvavimui LFF (Aukščiausios, pirmosios ir antrosios lygos) ir UEFA klubų varžybose. Šių Taisyklių pagrindu, LFF suteikia trijų skirtingų rūšių licencijas:
 - 1.1.1. UEFA licencija, kuri yra privaloma, siekiant dalyvauti UEFA klubų varžybose, išskyrus Taisyklių 14 skyriuje numatytus atvejus;
 - 1.1.2. A lygos licencija, kuri yra privaloma, siekiant dalyvauti LFF Aukščiausios lygos varžybose, ir
 - 1.1.3. I lygos licencija, kuri yra privaloma, siekiant dalyvauti LFF pirmosios lygos varžybose.Licencijos, privalomos, siekiant dalyvauti LFF antrosios lygos varžybose, išdavimas yra reglamentuojamas atskiromis LFF priimtomis taisyklėmis.
- 1.2. Šios Taisyklės nustato UEFA licencijos, A lygos licencijos ir I lygos licencijos išdavimo, galiojimo ir anuliavimo tvarką, taip pat Licencijos gavėjų ir Licencijos davėjo teises ir pareigas bei taikomas sankcijas.
- 1.3. Taisyklėmis taip pat nustatomos visų LFF klubų stebėsenos procese dalyvaujančių asmenų teisės, pareigos ir atsakomybė tam, kad būtų pasiekti garbingo finansinio elgesio keliami tikslai.
- 1.4. Taisyklės įsigalioja nuo 2015 m. spalio 22d. ir yra taikomos licencijuojant klubus 2016/17 m. UEFA varžybų ir 2016 m. LFF varžybų sezonams.
- 1.5. Šios Taisyklės yra parengtos ir patvirtintos remiantis LFF įstatų 67 straipsniu bei UEFA klubų licencijavimo ir garbingo finansinio elgesio taisyklėmis (versija 2015).
- 1.6. Licencijos davėjas yra LFF, turinti išimtinę teisę išduoti ir anuliuoti šiose Taisyklėse nurodytų trijų rūšių licencijas. Visos LFF suteikiamos licencijos yra išduodamos tik vienam atitinkamam sezonui, todėl pasibaigus jos galiojimui būtina pateikti paraišką dėl naujos licencijos išdavimo.
- 1.7. Šios Taisyklės yra taikomos visiems futbolo klubams, sportinio principo pagrindu turintiems teisę ir pageidaujantiems dalyvauti LFF A lygos, I lygos varžybose ir Lietuvos futbolo klubams, sportinio principo pagrindu turintiems teisę ir pageidaujantiems dalyvauti UEFA futbolo klubų varžybose. Licencijavimo procedūra pagal šias Taisykles bus pradėta įgyvendinti Taisyklių 12.1 p. nustatyta tvarka. Kiekvieno futbolo sezono licencijavimo procedūros pradžia bus paskelbta aplinkraščiu kaip numatyta Taisyklių 11.1. p.
- 1.8. Jei nenurodyta kitaip, sąvokos „Licencijos davėjas“, „Licencijos gavėjas“, „Licencijos pareiškėjas“ ir kiti šiose Taisyklėse vartojami terminai turi tą pačią reikšmę kaip nurodyta Taisyklių priede Nr.13.
- 1.9. Licencijos davėjas garantuoja visiems Licencijų pareiškėjams informacijos, kurią jie pateiks Licencijos davėjui ryšium su įgyvendinama licencijavimo procedūra pagal šias Taisykles, konfidencialumą licencijavimo proceso metu. Asmenys, dalyvaujantys licencijavimo procese ar paskirti Licencijos davėjo, privalo pasirašyti konfidencialumo susitarimą iki jam priskirtinų užduočių vykdymo pradžios.



2. LFF KLUBŲ LICENCIJAVIMO SISTEMOS TIKSLAI IR UŽDAVINIAI

- 2.1. LFF klubų licencijavimo sistemos paskirtis – užtikrinti visapusišką futbolo kokybės standartą sporto, infrastruktūros, personalo ir administravimo, teisės ir finansų srityse kėlimą bei nuolatinį gerinimą Lietuvos Respublikoje, siekiant užtikrinti:
- vienodas dalyvavimo varžybose sąlygas visiems klubams;
 - nuolatinį jaunų žaidėjų tobulėjimo skatinimą bei tęstinį prioritetą teikimą jų rengimui ir auklėjimui;
 - investavimą į jaunimo futbolo vystymo programas;
 - bendrą visai Europai palyginamųjų kriterijų klubams rengimą finansų, sporto, teisinėje, personalo ir infrastruktūros srityje;
 - vadovavimąsi sąžiningo žaidimo principu tiek aikštėje, tiek už jos ribų;
 - klubų infrastruktūros atitikimą aukštesniems kokybės standartais;
 - varžybų dalyvių galimybę naudotis atitinkama aukštos kokybės standartą atitinkančiais sportiniais įrenginiais techniniu ir higienos požiūriu;
 - žiūrovų saugumą ir komfortą futbolo varžybų metu;
 - tinkamas darbo sąlygas žiniasklaidos atstovams;
 - LFF ir UEFA klubų varžybų integralumo ir sklandaus vedimo užtikrinimą;
 - įstatymų ir kitų teisės normų, susijusių su teisiniu klubų statusu bei jų dalyvavimu varžybose, vykdymą;
 - pakankamą klubų valdymo ir administravimo lygį;
 - tinkamą klubų kreditorių teisių ir teisėtų interesų apsaugą;
 - ekonominio ir finansinio klubų pajėgumo gerinimą, didinant jų patikimumą bei veiklos skaidrumą.
- 2.2. Taip pat šiomis Taisyklėmis norima užtikrinti garbingą klubų finansinį elgesį LFF Aukščiausioje lygoje, be kita ko, siekiant:
- paskatinti didesnę drausmę ir racionalumą futbolo klubų finansuose;
 - užtikrinti, kad klubai punktualiai įgyvendina savo išpareigojimus darbuotojams, mokesčių institucijoms, ir kitiems klubams;
 - paskatinti klubus planuoti veiklą pagal gaunamas pajamas;
 - paskatinti atsakingas ir pamatuotas išlaidas ilgalaikiai futbolo naudai;
 - apsaugoti Lietuvos klubinio futbolo gyvybingumą ir tvarumą ilguoju laikotarpiu.

3. KLUBŲ LICENCIJAVIMO KRITERIJAI

- 3.1. Reikalavimai Licencijos pareiškėjui skirstomi į penkias kategorijas (sportiniai, infrastruktūros, personalo ir administraciniai, teisiniai ir finansiniai). Kiekviena kategorija skirstoma į tris klases – A, B ir C (privalomieji kriterijai A ir B, ir rekomendacinis pažangios praktikos kriterijus C). Prie kiekvieno kriterijaus Taisyklėse nurodoma kokios klasės tai kriterijus ir dėl dalyvavimo kokiose varžybose jis taikomas.
- 3.2. Klubams, įgijusiems A lygos licenciją, taikomi šiose Taisyklėse nustatyti Licencijos gavėjų stebėsenos kriterijai. Klubams, įgijusiems UEFA licenciją, taikomi UEFA Klubų licencijavimo ir garbingo finansinio elgesio taisyklėse (versija 2015) įtvirtinti klubų stebėsenos kriterijai.
- 3.3. Klasės apibrėžiamos taip:
- a) A kriterijai – „PRIVALOMA“. Jei Licencijos pareiškėjas netenkina kurio nors A kriterijaus, jam negali būti ir nėra išduodama UEFA licencija, A lygos licencija arba I lygos licencija;
 - b) B kriterijai – „PRIVALOMA“. Jei Licencijos pareiškėjas netenkina kurio nors B kriterijaus, jam, vadovaujantis šiomis Taisyklėmis, taikomos Licencijos davėjo nustatytos sankcijos, tačiau jam vis dėlto gali būti suteikiama UEFA licencija, A lygos licencija arba I lygos licencija;
 - c) C kriterijai – „PAŽANGI PRAKTIKA“. C kriterijai – tai pažangios praktikos rekomendacijos. Neįvykdžius C kriterijų sankcijos netaikomos, o UEFA licencija, A lygos licencija, I lygos licencija yra išduodama.



4. LFF KLUBŲ LICENCIJAVIMO SISTEMOS ADMINISTRAVIMAS

- 4.1. Licencijos, suteikiamos remiantis šiomis Taisyklėmis, yra išduodamos griežtai laikantis Licencijavimo procedūros nuostatų. Licencijos davėjas privalo vadovautis lygiateisiškumo principu visų Licencijos pareiškėjų atžvilgiu.
- 4.2. Licencijos davėjas yra Federacija. Ji tvarko LFF klubų licencijavimo sistemą, sudaro klubų licencijavimo organus ir nustato privalomas klubų licencijavimo procedūras.
- 4.3. Federacija sudaro du vieną nuo kito nepriklausomus Klubų licencijavimo organus:
 - a) Licencijavimo komitetą (veikiantį pirmąją instanciją), ir;
 - b) Apeliacinį licencijavimo komitetą (veikiantį apeliacine instancija).
- 4.4. Abiejų Klubų licencijavimo organų nariai privalo laikyti FIFA Etikos kodekso reikalavimų vykdydami jiems priskirtas funkcijas.
- 4.5. Abiejų Klubų licencijavimo organų nariai, priimdami sprendimus, turi po vieną balsą. Balsavimas per įgaliotą asmenį abejose Klubų licencijavimo organuose nėra leidžiamas.
- 4.6. Sprendimą dėl atitinkamos Licencijos išdavimo priima ir Licenciją Licencijos davėjo vardu išduoda Licencijavimo komitetas arba Apeliacinis licencijavimo komitetas, atsižvelgiant į Licencijavimo procedūros etapą. Licencijavimo komitetas ir Apeliacinis licencijavimo komitetas yra nepriklausomi Licencijos davėjo sprendimų priėmimo organai. Išduotą Licenciją pasirašo Federacijos Prezidentas ar Licenciją išdavusio atitinkamo Klubų licencijavimo organo pirmininkas.
- 4.7. Klubų licencijavimo organus techniškai aptarnauja bei kitas Taisyklėse nustatytas funkcijas atlieka Federacijos Licencijavimo skyrius.
- 4.8. Licencijavimo skyriaus siūlymu, Klubų licencijavimo organai šiose Taisyklėse nustatytais atvejais sprendžia dėl sankcijų Licencijos gavėjams (Licencijos pareiškėjams) skyrimo. Šiose Taisyklėse nustatytais atvejais sankcijas už Taisyklių pažeidimus taip pat skiria ir Federacijos drausminiai organai (Drausmės komitetas ir Apeliacinis Komitetas).
- 4.9. Bet kuris Licencijavimo komiteto sprendimas dėl Licencijos suteikimo ar atsisakymo išduoti, priimtas šių Taisyklių pagrindu, gali būti apeliacine tvarka skundžiamas tik Apeliaciniam licencijavimo komitetui, kuris priima galutinį sprendimą dėl licencijos išdavimo. Apeliacinis skundas turi būti pateiktas ne vėliau kaip per 5 dienas nuo skundžiamo Licencijavimo komiteto sprendimo priėmimo dienos.
- 4.10. Federacijos Vykdomasis komitetas turi išimtinę teisę keisti šių Taisyklių nuostatas. Taisyklių pakeitimai įsigalioja nuo jų priėmimo momento, jei Vykdomojo komiteto sprendime nenurodyta kitaip.

5. LICENCIJAVIMO KOMITETAS

- 5.1. Licencijavimo skyriaus vadovui (toliau – Licencijavimo vadovas) pateikus ataskaitą Licencijavimo komitetas (kaip pirmoji instancija) sprendžia, ar remiantis Licencijos pareiškėjo pateiktais dokumentais bei vadovaujantis šiomis Taisyklėmis Licencijos pareiškėjui turi būti išduodama Licencija.
- 5.2. Licencijavimo komitetas taip pat sprendžia dėl sankcijų Licencijos pareiškėjui - gavėjui taikymo už privalomų B kriterijų neįgyvendinimą ar nepilną įgyvendinimą, taip pat kitais šiose Taisyklėse nustatytais atvejais bei Licencijos anuliavimo kaip tai numatyta šių Taisyklių 9.17 punkte.
- 5.3. Licencijavimo komiteto sprendimai įsigalioja nuo jų priėmimo momento.
- 5.4. Licencijavimo komitetas sudaromas ir veikia šių Taisyklių, Komiteto nuostatų ir Federacijos įstatų pagrindu.



- 5.5. Licencijavimo komitetas sudaromas iš 5 (penkių) narių: komiteto pirmininkas ir keturi kiti nariai. Komiteto pirmininką ir kitus narius Federacijos Prezidento teikimu 4 (ketveriems) metams skiria Vykdomasis komitetas.
- 5.6. Licencijavimo Komitetas gali priimti sprendimus, jeigu jo posėdyje dalyvauja ne mažiau kaip 3 (trys) nariai. Licencijavimo komiteto sprendimai yra priimami paprastąja balsų dauguma. Licencijavimo komiteto narių balsams pasiskirsčius po lygiai, lemia Licencijavimo komiteto pirmininko balsas.
- 5.7. Visi Licencijavimo komiteto posėdžiai protokoluojami. Licencijavimo komiteto sprendimas įforminamas raštu; atsisakymo išduoti / anuluoti Licenciją atveju nurodomi motyvai ir apeliacinio skundo pateikimo sąlygos.
- 5.8. Licencijavimo Komiteto narys skiriamas 4 (ketveriems) metams. Nario kadencijų skaičius neribojamas. Narys gali būti atleistas ar atšauktas iš savo pareigų anksčiau laiko tuo atveju, jei jis pažeidžia nepriklausomumo ir konfidencialumo pasižadėjimą arba kyla pagrįstų abejonių dėl jo tinkamumo toliau eiti pareigas.
- 5.9. Federacijos Vykdomasis komitetas turi teisę atšaukti bet kurį Licencijavimo komiteto narį trijų ketvirtadalių visų Vykdomojo komiteto narių sprendimu. Pasiūlymas atšaukti bet kurį Licencijavimo komiteto narį turi būti svarstomas, jei to raštu reikalauja ne mažiau kaip pusė visų Vykdomojo komiteto narių.
- 5.10. Nariui atsistatydinus anksčiau termino ar negalint eiti pareigų ilgiau kaip 30 (trisdešimt) dienų per metus, Federacijos Prezidento teikimu laikotarpiui iki pakeičiamo nario kadencijos pabaigos skiriamas naujas narys Vykdomojo komiteto sprendimu artimiausiame posėdyje.
- 5.11. Licencijavimo Komiteto nariu turi būti bent vienas kvalifikuotas teisininkas ir bent vienas kvalifikuotas finansininkas, įgijęs kvalifikaciją, pripažįstamą atitinkamos nacionalinės profesinės organizacijos.
- 5.12. Federacijos Vykdomasis komitetas gali Licencijavimo Komiteto nariams nustatyti ir kitus papildomus kvalifikacijos ar patirties reikalavimus.
- 5.13. Licencijavimo Komiteto nariu negali būti Licencijavimo skyriaus darbuotojas, įskaitant Licencijavimo vadovą.
- 5.14. Licencijavimo komiteto narys negali tuo pačiu metu būti jokio kito Federacijos įstatuose numatyto Federacijos teisinio organo nariu.
- 5.15. Licencijavimo komiteto narys negali būti Federacijos Vykdomojo komiteto nariu.
- 5.16. Licencijavimo komiteto narys negali būti klubo, kuris yra LFF narys, darbuotoju ar valdančių organų nariu.
- 5.17. Licencijavimo komiteto narys privalo tenkinti konfidencialumo ir nepriklausomumo reikalavimus.
- 5.18. Kiekvienas Licencijavimo komiteto narys savo pareigas pradeda eiti tik pasirašęs susitarimą dėl konfidencialumo ir nepriklausomumo.
- 5.19. Licencijavimo komiteto nariai, vykdydami jiems priskirtas funkcijas, privalo veikti nešališkai.
- 5.20. Licencijavimo komiteto nariai, prieš dalyvaudami su Licencijos pareiškėju susijusių klausimų svarstyje ar balsavime, privalo susilaikyti, jei (i) kyla pagrįstų abejonių dėl jų nepriklausomumo Licencijos pareiškėjo atžvilgiu, ar (ii) jei yra interesų konfliktas, arba (iii) jei jie ar bet kuris jų šeimos narys (sutuoktinis, vaikai, tėvai, broliai ar seserys) yra Licencijos pareiškėjo dalininkas, akcininkas, narys, verslo partneris, rėmėjas, konsultantas ar kitaip su Licencijos pareiškėju asmuo.
- 5.21. Federacijos Vykdomasis komitetas turi teisę nustatyti papildomus Licencijavimo komiteto nario nepriklausomumo reikalavimus.

6. APELIACINIS LICENCIJAVIMO KOMITETAS

- 6.1. Apeliacinis licencijavimo komitetas kaip apeliacinis LFF licencijavimo sistemos organas nagrinėja raštu pateiktus apeliacinius skundus ir priima galutinius sprendimus dėl Licencijos išdavimo arba anuliovimo.
- 6.2. Apeliaciniai skundai dėl Licencijavimo komiteto sprendimų gali būti teikiami šių asmenų:
 - a) Licencijos pareiškėjo, gavusio neigiamą atsakymą iš Licencijavimo komiteto;



- b) Licencijos gavėjo, kuriam suteikta Licencija buvo anuliuota Licencijavimo komiteto, arba
- c) Licencijos davėjo, veikiančio per Licencijavimo vadovą.

Apeliacinis licencijavimo komitetas taip pat yra kompetentingas nagrinėti apeliacinius skundus, pateiktus dėl Licencijavimo komiteto paskirtų sankcijų.

- 6.3. Apeliacinis licencijavimo komitetas savo sprendimus priima vadovaudamasis Licencijavimo komiteto sprendimu ir visais leidžiamais įrodymais, kuriuos pateikia apeliantas kartu su apeliaciniu skundu iki nustatyto termino pabaigos.
- 6.4. Apeliacinis licencijavimo komitetas sudaromas ir veikia šių Taisyklių, Apeliacinio licencijavimo komiteto nuostatų ir Federacijos įstatų pagrindu.
- 6.5. Apeliacinį licencijavimo komitetą sudaro 5 nariai: komiteto pirmininkas ir kiti keturi nariai. Federacijos Prezidento teikimu komiteto Apeliacinio licencijavimo komiteto pirmininką ir kitus jo narius 4 (ketveriems) metams skiria Vykdomasis komitetas.
- 6.6. Apeliacinis licencijavimo komitetas gali priimti sprendimus, jeigu jo posėdyje dalyvauja ne mažiau kaip 3 (trys) nariai. Apeliacinio licencijavimo komiteto sprendimai yra priimami paprastąja balsų dauguma. Apeliacinio licencijavimo komiteto narių balsams pasiskirsčius po lygiai, lemia Apeliacinio licencijavimo komiteto pirmininko balsas.
- 6.7. Visi Apeliacinio licencijavimo komiteto posėdžiai protokoluojami. Apeliacinio licencijavimo komiteto sprendimas turi būti įformintas raštu nurodant atsisakymo išduoti Licenciją priežastis tuo atveju, jei atsisakoma išduoti Licenciją/Licencija yra anuliuojama.
- 6.8. Visi Apeliacinio licencijavimo komiteto nariai yra skiriam 4 (ketveriems) metams. Narių kadencijų skaičius neribojamas. Nariai gali būti atleisti ar atšaukti iš savo pareigų anksčiau laiko tik tuo atveju, jei jis pažeidžia įsipareigojimus dėl nepriklausomumo ir konfidencialumo arba kyla abejonių dėl jo tinkamumo toliau eiti pareigas.
- 6.9. Federacijos Vykdomasis komitetas turi teisę atšaukti bet kurį Apeliacinio licencijavimo komiteto narį trijų ketvirtadalių visų Vykdomojo komiteto narių sprendimu. Pasiūlymas atšaukti bet kurį Apeliacinio licencijavimo komiteto narį turi būti svarstomas, jei to raštu reikalauja ne mažiau kaip pusę visų LFF Vykdomojo komiteto narių.
- 6.10. Nariui atsistatydinus anksčiau termino ar negalint eiti pareigų ilgiau kaip 30 (trisdešimt) dienų per metus, Federacijos Prezidento teikimu laikotarpiui iki pakeičiamo nario kadencijos pabaigos skiriamas naujas narys LFF Vykdomojo komiteto sprendimu artimiausiame posėdyje.
- 6.11. Apeliacinio licencijavimo komiteto nariu gali būti tik nepriekaištingos reputacijos asmuo.
- 6.12. Bent vienas Apeliacinio licencijavimo komiteto narys turi būti bent vienas kvalifikuotas teisininkas ir bent vienas kvalifikuotas finansininkas, įgijęs kvalifikaciją, pripažįstamą atitinkamos nacionalinės profesinės organizacijos.
- 6.13. Federacijos Vykdomasis komitetas, siekdamas užtikrinti kvalifikuotus Apeliacinio licencijavimo komiteto sprendimus, gali Apeliacinio licencijavimo komiteto nariams nustatyti ir kitus papildomus kvalifikacijos ar patirties reikalavimus.
- 6.14. Apeliacinio licencijavimo komiteto narys negali būti Licencijavimo skyriaus darbuotojas, įskaitant Licencijavimo vadovą
- 6.15. Apeliacinio licencijavimo komiteto narys negali tuo pačiu metu būti jokio kito Federacijos įstatuose numatyto Federacijos teisinio organo nariu.
- 6.16. Licencijavimo komiteto narys negali būti Federacijos Vykdomojo komiteto nariu.
- 6.17. Licencijavimo komiteto narys negali būti klubo, kuris yra LFF narys, darbuotoju ar valdančių organų nariu. Visi Apeliacinio licencijavimo komiteto nariai privalo atitikti keliamus konfidencialumo ir nepriklausomumo reikalavimus.



- 6.18. Kiekvienas Apeliacinio licencijavimo komiteto narys savo pareigas pradeda eiti tik pasirašęs susitarimą dėl konfidencialumo ir nepriklausomumo.
- 6.19. Apeliacinio licencijavimo komiteto nariai, vykdydami savo pareigas, privalo veikti nešališkai.
- 6.20. Apeliacinio licencijavimo komiteto nariai, prieš dalyvaudami su Licencijos pareiškėju susijusių klausimų svarstyme ir balsavime, privalo susilaikyti, jei
- (i) kyla pagrįstų abejonų dėl jų nepriklausomumo Licencijos pareiškėjo atžvilgiu, ar
 - (ii) yra interesų konfliktas, ar
 - (iii) jų šeimos nariai ar artimi giminaičiai (sutuoktinis, vaikai, tėvai, broliai ar seserys) yra Licencijos pareiškėjo dalininkai, akcininkai, nariai, verslo partneriai, rėmėjai, konsultantai ar kitaip su Licencijos pareiškėju susiję asmenys.
- 6.21. Federacijos Vykdomasis komitetas turi teisę nustatyti papildomus reikalavimus Apeliacinio licencijavimo komiteto nariams.

7. LICENCIJAVIMO SKYRIUS

- 7.1. Licencijavimo skyrius yra Federacijos organizacinis padalinys, atsakingas už LFF klubų licencijavimo sistemos administravimą ir veikimą.
- 7.2. Licencijavimo skyriui vadovauja Licencijavimo vadovas. Licencijavimo vadovą skiria ir atleidžia Federacijos generalinis direktorius.
- 7.3. Licencijavimo skyriaus darbuotojai privalo turėti aukštąjį išsilavinimą.
- 7.4. Licencijavimo skyrių sudaro bent šių sričių darbuotojai: personalo kriterijų ekspertas, sporto kriterijų ekspertas, finansinių kriterijų ekspertas, infrastruktūros kriterijų ekspertas, teisinių kriterijų ekspertas.
- 7.5. Licencijavimo skyrius:
- 7.5.1. rengia ir įgyvendina LFF klubų licencijavimo sistemą ir teikia pasiūlymus Federacijos Vykdomajam komitetui dėl jos tobulinimo;
 - 7.5.2. teikia administracinę pagalbą licencijavimo organams;
 - 7.5.3. suteikia pagalbą, konsultuoja ir kontroliuoja LFF ir UEFA licencijų galiojimo sezono metu Licencijos gavėjus ir Licencijos pareiškėjus, taip pat aprūpina juos normatyvine ir metodine medžiaga;
 - 7.5.4. informuoja UEFA apie kiekvieną įvykį, reikšmingai keičiantį informaciją pateiktą Licencijos davėjui, kilusį po sprendimo dėl Licencijos išdavimo priėmimo momento, įskaitant Licencijos gavėjų teisinės formos ir teisinės grupės struktūros pasikeitimus;
 - 7.5.5. registruoja Licencijas ir tvarko Licencijos davėjo Licencijų registrą;
 - 7.5.6. atlieka kontaktinio asmens vaidmenį bei dalinasi patirtimi su UEFA ar UEFA narėmis asociacijomis;
 - 7.5.7. kartu su Apeliaciniu licencijavimo komitetu oficialiai aiškina Taisyklių nuostatas;
 - 7.5.8. rengia ir koreguoja licencijavimo dokumentaciją, būtiną Licencijai gauti;
 - 7.5.9. teikia Licencijavimo komitetui tvirtinti auditorių, stadionų sertifikavimo ir apšvietimo sistemos sertifikavimo įmonių sąrašą;
 - 7.5.10. vykdo kitas funkcijas, nustatytas šiose Taisyklėse;
 - 7.5.11. bendrauja su UEFA, atliekant retkartinius klubų patikrinimus.
- 7.6. Licencijavimo skyriaus darbuotojai, vykdydami savo pareigas, turi teisę patikrinti Licencijos pareiškėjo pateiktą informaciją ar duomenis Licencijos pareiškėjo buveinėje ar jo turimo turto buvimo vietoje.



- 7.7. Bent vienas iš Licencijavimo skyriuje dirbančių darbuotojų arba išorės finansinis konsultantas/ekspertas turi turėti finansinį išsilavinimą ir apskaitos ar audito diplomą, pripažintą Lietuvos Respublikos auditorių rūmų, arba turėti kelerių metų patirtį šioje srityje („kompetencijos pripažinimas“).
- 7.8. Licencijavimo skyriaus darbuotojų sąrašą tvirtina bei atitinkamas sutartis su jais sudaro Federacijos generalinis direktorius.
- 7.9. Kiekvienas Licencijavimo skyriaus darbuotojas savo pareigas pradeda eiti tik pasirašęs susitarimą dėl konfidencialumo.

8. LICENCIJOS PAREIŠKĖJAS

- 8.1. Visi futbolo klubai, t. y. juridiniai asmenys, kurie pagal Lietuvos teisę ir/ar LFF įstatus yra visiškai atsakingi už futbolo komandas, dalyvaujančias nacionalinėse (LFF) ir tarptautinėse (UEFA/FIFA) klubų varžybose, dėl savo sportinių rezultatų (ar UEFA sąžiningo žaidimo reitingo UEFA varžybų atveju) iškovoję teisę dalyvauti jose, siekdami šią teisę realizuoti privaloma tvarka dalyvauja licencijavimo procedūroje, kurios metu jie turi gauti licenciją, leidžiančią dalyvauti UEFA ir/ar LFF klubų varžybose.
- 8.2. Licencijavimo procese Licencijos pareiškėjo teisinė forma (viešoji įstaiga, akcinė bendrovė ir t.t.) ar statusas (mėgėjai, profesionalai ir t.t.) nėra reikšmingas ir išduodant licenciją į tai nėra atsižvelgiama.
- 8.3. Licencijos pareiškėju gali būti tik futbolo klubas, t. y. juridinis asmuo, kuris pagal Lietuvos teisę ir/ar LFF įstatus visiškai atsakingas už nacionalinėse (LFF) ir tarptautinėse (UEFA/FIFA) klubų varžybose dalyvaujančią futbolo komandą, kuris yra:
 - a) tiesioginis ar netiesioginis Federacijos narys (toliau – **registruotasis narys**); ar
 - b) sutartiniuose santykiuose su registruotuoju nariu (toliau – **futbolo bendrovė** arba **įmonė**).
- 8.4. Pateikti paraišką Licencijai ir ją gauti gali tik registruotasis narys ar futbolo bendrovė. Fizinis asmuo negali teikti paraiškos Licencijai ir jos gauti.
- 8.5. Licencijos pareiškėjas yra visiškai atsakingas už futbolo komandos dalyvavimą nacionalinėse ir tarptautinėse klubų varžybose bei už klubų licencijavimo kriterijų įgyvendinimą.
- 8.6. Licencijos pareiškėjas privalo užtikrinti, kad:
 - a) jis atitiktų visus jam taikomus privalomus sportinių, infrastruktūros, personalo ir administracinius, teisinius ir finansinius kriterijų (A ir B kriterijų) reikalavimus tiek klubų licencijavimo proceso metu, tiek po jo;
 - b) Licencijos davėjui būtų suteikta visa reikiama informacija ir (ar) dokumentai, įrodantys, kad laikomasi licencijavimo reikalavimų, susijusių su sportiniais, infrastruktūros, personalo ir administraciniais, teisiniais ir finansiniais kriterijais;
 - c) Licencijos davėjui būtų pateiktas bet koks dokumentas, turintis reikšmės Licencijos davėjo sprendimo priėmimui;
 - d) Licencijos davėjui būtų suteikta informacija apie ataskaitinę įmonę ar įmones, apie kurias turi būti pateikta sportinė, infrastruktūros, personalo ir administracinė, teisinė ir finansinė informacija. Licencijos davėjas įvertina, ar Licencijos pareiškėjo pasirinkta įmonė ar įmonės yra tinkama/tinkamos klubo licencijavimo požiūriu.
- 8.7. Licencijos pareiškėjas, siekdamas gauti Licenciją, pateikia Licencijos davėjui raštišką prašymą.
- 8.8. Licencijos pareiškėjas turi įrodyti ir užtikrinti, kad jis:
 - i. turi teisę naudoti Futbolo klubo pavadinimą ar jo logotipą;
 - ii. nekeis Futbolo klubo pavadinimo ar jo logotipo reklamos tikslais, ir



- iii. nepriėmė ir nepriims sutartinių išpareigojimų su televizija, rėmėjais ar kitais ūkio subjektais, galinčių apriboti Futbolo klubo laisvę priimti sprendimus ar kitaip apriboti futbolo klubo valdymą Licencijos galiojimo laikotarpiu.
- 8.9. Licencijos pareiškėjas teisinė steigimo vieta turi būti Federacijos teritorijoje ir visas namų varžybas jis turi žaisti tik šioje teritorijoje.
- 8.10. Licencijos pareiškėjas privalo nedelsiant pranešti Licencijos davėjui apie bet kurį įvykį, įvykusį po licencijavimo dokumentų pateikimo Licencijos davėjui, reikšmingai pakeičiantį anksčiau pateiktą informaciją (įskaitant teisinės formos ir teisinės grupės struktūros pasikeitimus).
- 8.11. Licencijos pareiškėjas klubų licencijavimo proceso metu gali pateikti prašymą perversi jį į aukštesnio ar žemesnio lygio licencijavimo procesą, o pasirinkto atitinkamo varžybų lygio reikalavimai turi būti pilnai įgyvendinti iki iš anksto Licencijos davėjo nustatytų galutinių datų.

9. LICENCIJOS

- 9.1. Licencija išduodama vadovaujantis šiomis Taisyklėmis.
- 9.2. UEFA licencija suteikia teisę Licencijos gavėjui dalyvauti UEFA organizuojamose klubų varžybose.
- 9.3. A lygos licencija suteikia teisę Licencijos gavėjui dalyvauti LFF Aukščiausios lygos varžybose.
- 9.4. I lygos licencija suteikia teisę Licencijos gavėjui dalyvauti LFF pirmosios lygos varžybose.
- 9.5. Klubai, kurie dėl savo sportinių rezultatų ar UEFA sąžiningo žaidimo reitingo iškovojo teisę dalyvauti UEFA klubų varžybose privalo gauti UEFA licenciją, kurią išduoda LFF, remiantis šiomis Taisyklėmis, išskyrus atvejus, kai yra taikytinas Taisyklių 14 skyriaus nuostatos.
- 9.6. Klubai, kurie dėl savo sportinių rezultatų iškovojo teisę dalyvauti LFF Aukščiausios lygos varžybose privalo gauti A lygos licenciją, kurią išduoda LFF, remiantis šiomis Taisyklėmis, išskyrus šiose Taisyklėse nustatytas išimtis.
- 9.7. Klubai, kurie dėl savo sportinių rezultatų iškovojo teisę dalyvauti LFF pirmosios lygos varžybose privalo gauti I lygos licenciją, kurią išduoda LFF, remiantis šiomis Taisyklėmis, išskyrus šiose Taisyklėse nustatytas išimtis.
- 9.8. UEFA licencija gali būti išduodama tik tiems Klubams, kurie pirmojo Licencijavimo etapo metu gavo A lygos licenciją.
- 9.9. Nepaisant Licencijos davėjo sprendimo suteikti Licenciją, Licencijos gavėjas turi įvykdyti ir visus reikalavimus pagal atitinkamus klubų varžybų nuostatus ar kitas taisykles, kad būtų priimtas į atitinkamas klubų varžybas.
- 9.10. Dėl priėmimo į LFF Aukščiausios lygos ir pirmosios lygos varžybas savo nuožiūra sprendžia Federacija.
- 9.11. Dėl priėmimo į visas UEFA klubų varžybas sprendžia UEFA savo nuožiūra. UEFA priima galutinį sprendimą dėl klubo priėmimo dalyvauti UEFA klubų varžybose. Sprendimai priimami remiantis UEFA jurisdikcija, įskaitant Sporto arbitražą Lozanoje kaip arbitražo instanciją.
- 9.12. Visi sprendimai dėl Licencijos suteikimo ir visos Licencijos yra įforminami raštu, o jose yra nurodoma:
 - tikslus licencijos pareiškėjo pavadinimas, buveinė ir teisinė forma;
 - licencijos pareiškėjui priklausančių komandų pavadinimai;
 - sąrašas varžybų, kuriose gali dalyvauti licencijos pareiškėjas;
 - Licencijos galiojimo trukmė;
 - sprendimo išduoti Licenciją numeris;
 - Licencijos numeris;



- Licencijos išdavimo data;
- Licencijos davėjas;
- Federacijos Prezidento ir licencijavimo organo, suteikusios licenciją, pirmininko parašai.

9.13. Licencijos formą nustato ir patvirtina Licencijavimo komitetas.

9.14. Licencija išduodama iki atitinkamos licencijos sezono pradžios ir galioja vieną sezoną.

9.15. Visos LFF išduotos licencijos be išankstinio įspėjimo automatiškai netenka galios pasibaigus jos galiojimo terminui.

9.16. LFF išduotos A lygos licencijos ir I lygos licencijos be išankstinio įspėjimo automatiškai netenka galios panaikinus atitinkamai LFF Aukščiausią lygą ir pirmąją lygą.

9.17. Licencijavimo komitetas Licencijavimo skyriaus teikimu turi teisę atšaukti Licenciją iki jos galiojimo termino pabaigos šiais atvejais:

9.17.1. jei nebėra tenkinamos kurios nors atitinkamos Licencijos išdavimo sąlygos;

9.17.2. jei Licencijos gavėjas pažeidžia bet kokias savo pareigas pagal šias Taisykles.

9.18. Iš karto po bet kurios Licencijos anuliavimo Federacija privalo informuoti apie tai UEFA Administraciją.

9.19. Visos LFF išduotos Licencijos negali būti perleidžiamos.

9.20. Licenciją anuliuojant Licencijos gavėjas privalo grąžinti Licencijos originalą per 5 dienas nuo pranešimo gavimo dienos.

9.21. Licencijavimo skyrius tvarko išduodamų Licencijų registrą, kuriame, be 9.12 p. nurodytų duomenų, turi būti nurodyta:

9.21.1. išduodant Licenciją – Licencijos registravimo pagrindas ir data;

9.21.2. anuliuojant Licenciją – Licencijos anuliavimo pagrindas ir data;

9.21.3. kiti svarbūs duomenys Licencijavimo skyriaus nuožiūra.

9.22. Visi Licencijų registre esantys duomenys nuo jų įrašymo laikomi teisingais ir išsamiais, kol jie nenuginčyti LFF įstatų nustatyta tvarka.

10. LICENCIJAVIMO PROCESO ETAPAI

10.1. Licencijavimo procesą sudaro du etapai:

- a) **Pirmas etapas:** Licencijavimo procesas A lygos licencijai ir I lygos licencijai gauti. Šiame etape dalyvauja visi klubai, kurie pateiktame prašyme nurodė pageidaujantis gauti tokias Licencijas. Šio etapo metu Licencijos pareiškėjai pateikia visą reikalingą licencijavimo dokumentaciją bei įgyvendina visus taikytinus kriterijus. Šio etapu metu taip pat yra analizuojama bei vertinama Licencijos pareiškėjų pateikta dokumentacija ir šiose Taisyklėse nustatyta tvarka priimamas sprendimas dėl A lygos licencijos ir I lygos licencijos išdavimo.
- b) **Antras etapas:** Licencijavimo procesas UEFA licencijai gauti. Šiame etape dalyvauja tik tie klubai, kurie pateiktame prašyme nurodė pageidaujantis įgyti UEFA licenciją ir pirmojo Licencijavimo proceso etapo metu gavo A lygos licenciją. Antrojo licencijavimo etapo metu Licencijos pareiškėjai pateikia visą reikalingą licencijavimo dokumentaciją bei įgyvendina visus taikytinus kriterijus. Šio etapu metu taip pat yra analizuojama bei vertinama Licencijos pareiškėjų pateikta dokumentacija ir šiose Taisyklėse nustatyta tvarka priimamas sprendimas dėl UEFA licencijos išdavimo. Tuo atveju, jeigu antrojo Licencijavimo etapo metu Licencijos pareiškėjo turimi įgyvendinti privalomi sportiniai, personalo, infrastruktūros, teisiniai ir/ar finansiniai kriterijai, nustatyti UEFA licencijai, sutampa su tais, kurie yra nustatyti A lygos licencijai ir buvo pilnai įgyvendinti pirmojo etapo metu, Licencijos pareiškėjas, įgyvendindamas šiuos kriterijus Licencijos



davėjui turi pateikti tik tą dokumentaciją, kuri nuo jos pateikimo Licencijos davėjui pirmojo licencijavimo etapo metu pasikeitė, ją atitinkamai pakoregavus, ir/ar atspindi įvykusius Licencijos pareiškėjo pirmojo licencijavimo etapo metu pateiktų duomenų ir/ar kitos su juo susijusios informacijos pasikeitimus.

- 10.2. Licencijavimo proceso etapų įgyvendinimo eiga yra detalizuota ir paaiškinta šių Taisyklių 11-13 skyriuose bei priede Nr. 12.
- 10.3. LFF futbolo klubų licencijavimo procesas turi atitikti Klubų licencijavimo kokybės standarto reikalavimus. Atitikimą šiam standartui kasmet įvertina nepriklausomas auditorius patvirtintas UEFA.

11. LICENCIJAVIMO PROCESO PRADŽIA IR PATVIRTINAMIEJI DOKUMENTAI

- 11.1. Likus ne mažiau kaip 15 (penkiolika) dienų iki oficialios licencijavimo procedūros pradžios (2015 12 01) Licencijos davėjas išsiunčia visiems galimiems Licencijos pareiškėjams aplinkraštį, kuriuo jie yra pakviečiami teikti prašymus dėl atitinkamų licencijų išdavimo bei kuriame nurodoma licencijavimo procedūros pradžios data, dokumentų pateikimo terminai, Licencijos davėjo asmens ryšiams, jų telefono ir fakso numeriai bei kita būtina informacija.
- 11.2. Norėdamas dalyvauti licencijavimo procese pageidautinai Licencijai(-oms) gauti, Licencijos pareiškėjas Taisyklėse nustatytu terminu turi pateikti raštišką prašymą, kuriame nurodomi Licencijos pareiškėjo adresas, kontaktiniai telefono ir fakso numeriai, elektroninio pašto adresas, asmuo ryšiams ir jo (jos) pareigos, kita Taisyklėse nurodyta informacija. Prašyme Licencijos pareiškėjas turi nurodyti kokią Licenciją pageidauja gauti, taip pat pasirinktą stadioną bei varžybas, kuriose siekiama rungtyniauti dalyvaujant licencijavimo procese.
- 11.3. Licencijos pareiškėjui pateikus šių Taisyklių reikalavimus atitinkantį prašymą dėl dalyvavimo licencijavimo procedūroje Licencijos davėjas išsiunčia Licencijos pareiškėjui dokumentų paketą (licencijavimo dokumentaciją), įskaitant Taisykles, kriterijus ir reikalingų dokumentų, įrodančių jų įvykdymą, sąrašą bei anketas/formas, kurias reikia užpildyti. Dokumentų paketas išsiunčiamas per 5 dienas nuo prašymo gavimo dienos.
- 11.4. Licencijos pareiškėjas turi pateikti Licencijos davėjui dokumentų originalus ar klubo atsakingo asmens patvirtintas dokumentų kopijas, pagrindžiančius kriterijų ir kitų reikalavimų įvykdymą; taip pat užpildytas Licencijos davėjo parengtas anketas/formas bei papildomus dokumentus, kurie, Licencijos davėjo įsitikinimu, yra reikalingi kriterijų ir kitų reikalavimų įvykdymo pagrindimui.
- 11.5. Licencijavimo dokumentai turi būti tinkamai ir teisingai užpildyti, išsamūs ir pateikti laiku.
- 11.6. Licencijavimo skyriaus ekspertai Licencijos pareiškėjų laiku pateiktą dokumentaciją įvertina per 15 dienų nuo jų pateikimo Licencijavimo skyriui.

12. LICENCIJAVIMO IR STEBĖSENOS KRITERIJŲ DOKUMENTŲ PATEIKIMO GRAFIKAS

- 12.1. Atsižvelgiant į LFF sezono laiką (pavasaris-ruduo), Licencijos davėjas nustato tokį laiko grafiką Licencijos pareiškėjo, siekiančio gauti Licenciją, informacijai ir dokumentacijai pateikti:
- 12.1.1. Prašymas dėl dalyvavimo licencijavimo procese – iki prieš tai einančių metų lapkričio mėnesio 15 dienos 17 valandos.
- 12.1.2. A lygos licencijos siekiančių Licencijos pareiškėjų teisės, personalo, sporto, infrastruktūros kriterijų įvykdymą pagrindžiantys licencijavimo dokumentai – iki prieš tai einančių metų gruodžio mėnesio 1 dienos 17 valandos.
- 12.1.3. I lygos licencijos siekiančių Licencijos pareiškėjų teisės, personalo, sporto, infrastruktūros kriterijų įvykdymą pagrindžiantys licencijavimo dokumentai – iki prieš tai einančių metų sausio mėnesio 10 dienos 17 valandos.
- 12.1.4. A lygos licencijos siekiančių Licencijos pareiškėjų finansinių kriterijų įvykdymą pagrindžiantys licencijavimo dokumentai – iki einamųjų metų sausio mėnesio 15 dienos 17 valandos.



12.1.5. I lygos licencijos siekiančių Licencijos pareiškėjų finansinių kriterijų įvykdymą pagrindžiantys licencijavimo dokumentai – iki einamųjų metų vasario mėnesio 5 dienos 17 valandos.

12.1.6. UEFA licencijos siekiančių Licencijos pareiškėjų visų kriterijų įvykdymą pagrindžiantys licencijavimo dokumentai – iki einamųjų metų balandžio 5 dienos 17 val.

12.2. Atsižvelgiant į LFF sezono laiką (pavasaris-ruduo), Licencijos davėjas nustato tokį laiko grafiką Licencijos gavėjų stebėsenos kriterijų informacijai ir dokumentacijai pateikti.

12.2.1. UEFA ir/ar A lygos Licencijų gavėjų stebėsenos kriterijų informacija ir dokumentacija – iki einamųjų metų liepos 10 ir spalio 10 dienos.

12.3. Jei nurodyto termino paskutinė diena sutampa su Lietuvos oficialių švenčių ar savaitgalio diena, paskutine dokumentų pateikimo diena laikoma pirma po atitinkamos šventės ar savaitgalio dienos einanti darbo diena.

12.4. Licencijos pareiškėjo pateikti dokumentai laikomi pateiktais laiku, jei jie yra pateikti iki nurodyto termino pabaigos.

13. PRANEŠIMAS APIE SPRENDIMĄ SUTEIKTI LICENCIJĄ

13.1. Licencijavimo komitetas apie savo sprendimą dėl A lygos licencijos suteikimo paskelbia iki vasario mėnesio 5 dienos, einančios prieš LFF sezoną.

13.2. Licencijavimo komitetas apie savo sprendimą I lygos licencijos suteikimo paskelbia iki vasario mėnesio 25 dienos, einančios prieš LFF sezoną.

13.3. Licencijavimo komitetas apie savo sprendimą dėl UEFA licencijos suteikimo paskelbia iki balandžio mėnesio 25 dienos, einančios prieš UEFA sezoną.

13.4. Licencijos pareiškėjas turi teisę teikti apeliacinį skundą dėl Licencijavimo komiteto priimto sprendimo kartu pateikdamas papildomą šiose Taisyklėse nustatytų reikalavimų įgyvendinimą pagrindžiančią dokumentaciją. Apeliaciniai skundai turi būti pateikti Apeliaciniam licencijavimo komitetui per 5 kalendorines dienas nuo Licencijavimo komiteto sprendimo priėmimo dienos.

13.5. Apeliacinis licencijavimo komitetas priima sprendimą dėl A lygos licencijos bei vidaus licencijavimo proceso etapas užbaigiamas iki vasario mėnesio 15 dienos, einančios prieš LFF sezoną.

13.6. Apeliacinis licencijavimo komitetas priima sprendimą dėl I lygos licencijos bei vidaus licencijavimo proceso etapas užbaigiamas iki kovo mėnesio 5 dienos, einančios prieš LFF sezoną.

13.7. Apeliacinis licencijavimo komitetas priima sprendimą dėl UEFA licencijos iki gegužės mėnesio 05 dienos, einančios prieš UEFA sezoną.

13.8. Užbaigus visą vidaus Licencijavimo procedūrą Licencijos davėjas oficialiai paskelbia visų Licencijos gavėjų sąrašą Federacijos interneto puslapyje, o UEFA pateikia Licencijos davėjo sprendimų dėl UEFA licencijų išdavimo sąrašą per UEFA nustatytą terminą.

13.9. Licencijavimo procedūra dėl UEFA licencijų baigiasi pateikus UEFA Administracijai Licencijos davėjo sprendimų dėl UEFA licencijų išdavimo sąrašą per UEFA nustatytą terminą (paprastai iki gegužės 30 d., einančios prieš UEFA sezoną).

14. SPECIALUS LEIDIMAS DALYVAUTI UEFA KLUBŲ VARŽYBOSE KLUBAMS, NEATLIKUSIEMS LICENCIJAVIMO PROCEDŪROS, TAIKOMOS UEFA LICENCIJAI GAUTI, BET TURINČIŲ TEISĘ DALYVAUTI UEFA VARŽYBOSE REMIANTIS JŲ SPORTINIAIS REZULTATAIS



14.1. Jei klubas pagal savo sportinius rezultatus turi teisę dalyvauti UEFA klubų varžybose, bet nepraėjo licencijavimo procedūros arba praėjo žemesnio lygio procedūrą nei taikomą remiantis šiomis Taisyklėmis UEFA licencijai gauti, dėl to, kad klubas priklauso kitai nei LFF Aukščiausiai lygai, Federacija gali tokio klubo vardu prašyti taikyti specialiąją UEFA klubų licencijavimo procedūrą, detalizuotą priede Nr.10.

14.2. Remiantis tokia paraiška dėl specialios UEFA licencijavimo procedūros taikymo, UEFA gali suteikti specialų leidimą klubui dalyvauti UEFA klubų varžybose, priklausomai nuo atitinkamų UEFA klubų varžybų taisyklių, kuris būti taikomas tik tam konkrečiam klubui ir tik atitinkamo UEFA sezono atžvilgiu.

15. TEISĖ DALYVAUTI UEFA KLUBŲ VARŽYBOSE REMIANTIS UEFA SAŽININGO ŽAIDIMO REITINGU

15.1. Jei klubas turi teisę dalyvauti UEFA klubų varžybose remiantis UEFA sąžiningo žaidimo reitingu, klubas privalo gauti LFF, remiantis šiomis Taisyklėmis, išduodamą UEFA licenciją tam, kad klubas galėtų dalyvauti UEFA klubų varžybose.

16. LICENCIJAVIMAS KLUBŲ, ĮGIJUSIŲ TEISĘ DALYVAUTI LFF AUKŠČIAUSIOS LYGOS AR LFF PIRMOSIOS LYGOS VARŽYBOSE PAGAL SPORTINIUS REZULTATUS (PAAUKŠTINTI IŠ ŽEMESNĖS LYGOS KLUBAI)

16.1. Klubai, norintys būti paaukštintais į aukštesnę lygą bei kurie pagal savo sportinius rezultatus gali dalyvauti LFF Aukščiausios lygos ir LFF Pirmosios lygos varžybose (t.y. „paaukštinti“ iš žemesnės lygos) privalo pateikti prašymus atitinkamai Licencijai gauti pagal šių Taisyklių nuostatas.

16.2. Tokiems klubams kai kurie reikalavimai, nustatyti A lygos licencijai ar I lygos licencijai, gali būti supaprastinti pirmiesiems dviem sezonams, einantiems po perkėlimo iš žemesnės lygos, tačiau pradedant nuo pirmųjų dalyvavimo LFF Aukščiausiojo lygoje metų turi būti įvykdyti visi minimalūs kriterijai kaip sąlyga dalyvauti UEFA varžybose.

16.3. Licencijos davėjas turi teisę Licencijos pareiškėjams, įgijusiems teisę dalyvauti LFF Aukščiausios lygos ar LFF Pirmosios lygos varžybose, pirmuosius du sezonus po perkėlimo iš žemesnės lygos, nustatyti supaprastintus licencijavimo reikalavimus. Supaprastintus reikalavimus Licencijavimo skyriaus teikimu tvirtina Licencijavimo komitetas.

16.4. Klubai, turintys ar galintys turėti teisę dalyvauti LFF Aukščiausios lygos ar LFF Pirmosios lygos varžybose ir norintys gauti licenciją pagal supaprastintus reikalavimus, raštiškame prašyme Licencijos davėjui turi aiškiai nurodyti kriterijus, kuriems pageidauja išimčių.

17. LICENCIJAVIMAS KLUBŲ, DALYVAUJANČIŲ LICENCIJAVIMO PROCESSE DĖL A LYGOS LICENCIJOS ĮGIJIMO, TAČIAU PAGEIDAUJANČIŲ, JOG JŲ DUKTERINĖS KOMANDOS DALYVAUTŲ LFF I LYGOS VARŽYBOSE

17.1. Licencijos pareiškėjas, dalyvaujantis licencijavimo procese dėl A lygos licencijos įgijimo, tačiau pageidaujantis, jog jo dukterinė komanda dalyvautų LFF I lygos varžybose, privalo gauti A lygos licenciją bei I lygos licenciją, kuri būti suteikiama Licencijos pareiškėjo dukterinės komandos atžvilgiu. Tokiu atveju Licencijos pareiškėjas pateiktame prašyme dėl Licencijos išdavimo papildomai privalo nurodyti:

17.1.1. motyvus, kuriais remiantis Licencijos pareiškėjas pageidauja, jog jo dukterinė komanda dalyvautų LFF I lygos varžybose, Licencijos pareiškėjo dukterinės komandos pavadinimą, taip pat bet kokią, Licencijos pareiškėjo manymu, svarbią informaciją, vertinant Licencijos pareiškėjo prašymą dėl I lygos licencijos dukterinės komandos atžvilgiu išdavimo;

17.1.2. patvirtina, kad Licencijos pareiškėjo atitikimo I lygos licencijos lygmens kriterijams įvertinimui turi būti naudojama Licencijos pareiškėjo pateikta informacija dėl LFF A lygos licencijos išdavimo.

17.2. Licencijos davėjas per 10 dienų nuo Licencijos pareiškėjo, dalyvujančio licencijavimo procese dėl A lygos licencijos įgijimo, prašymo, kuriame yra išreikštas Licencijos pareiškėjo pageidavimas dėl jo dukterinės



komandos dalyvavimo LFF I lygos varžybose, gavimo informuoja Licencijos pareiškėją, kokius papildomus dokumentus ir informaciją jis privalo pateikti Licencijos davėjui šiose Taisyklėse nustatytiems I lygos licencijos lygmens kriterijams bei kitiems Licencijavimo skyriaus patvirtiniams, remiantis šiomis Taisyklėmis, reikalavimams įgyvendinti, Licencijos pareiškėjui siekiant gauti I lygos licenciją Licencijos pareiškėjo dukterinės komandos atžvilgiu.

- 17.3. Licencijos pareiškėjas papildomus dokumentus ir informaciją privalo pateikti šiose Taisyklėse nustatyta tvarka ir terminais, nebent Licencijavimo skyrius nusprendžia kitaip. Tokiu atveju papildomus dokumentus ir informaciją Licencijos pareiškėjas privalo pateikti Licencijavimo skyriaus nustatyta tvarka ir terminais.
- 17.4. Licencijos pareiškėjui negali būti išduodama I lygos licencija jo dukterinės komandos atžvilgiu, jeigu Licencijos pareiškėjui nėra išduodama A lygos licencija.

18. SANKCIJOS

- 18.1. Siekiant užtikrinti tinkamą reikalavimų vykdymo procesą, Licencijos pareiškėjui (Licencijos gavėjui) už šių Taisyklių reikalavimų dėl privalomųjų B kriterijų neįgyvendinimą bei kitų Taisyklėse nustatytų reikalavimų pažeidimą gali būti taikomos šios sankcijos:
- 18.1.1. įspėjimas;
 - 18.1.2. bauda;
 - 18.1.3. taškų atėmimas;
 - 18.1.4. draudimas registruoti žaidėjus.
- 18.2. Už Taisyklių pažeidimus gali būti anuluojama bet kuri išduota Licencija. Licencija gali būti anuluojama nepriklausomai nuo to ar Licencijos pareiškėjui (Licencijos gavėjui) už atitinkamus Taisyklių pažeidimus buvo taikytos šiose Taisyklėse nustatytos sankcijos.
- 18.3. Atitinkamas kompetentingas organas, skirdamas Licencijos pareiškėjui (Licencijos gavėjui) sankcijas už šių Taisyklių reikalavimų pažeidimą, priimtu sprendimu skirti sankciją Licencijos pareiškėjui (Licencijos gavėjui) taip pat įpareigoja Licencijos pareiškėją (Licencijos gavėją) per sprendimu nustatomą terminą pašalinti Taisyklių reikalavimus pažeidimus ir/ar įvykdyti atitinkamus Taisyklių reikalavimus, jeigu Licencijos pareiškėjas (Licencijos gavėjas) to nepadarė iki sprendimo skirti jam sankciją priėmimo momento. Licencijos pareiškėjui (Licencijos gavėjui) nevykdant šiame punkte nustatyto įpareigojimo jam gali būti skiriamos naujos ir/ar papildomos šiose Taisyklėse nustatytos sankcijos. Sankcijos už šiame Taisyklių punkte nurodyto įpareigojimo nevykdymą Licencijos pareiškėjui (Licencijos gavėjui) gali būti skiriamos pakartotinai tol, kol atitinkamas įpareigojimas nėra pilnai įgyvendinamas.
- 18.4. Siekiant užtikrinti licencijavimo procedūros sklandumą ypatingas dėmesys kreipiamas į vėlavimą pateikiant dokumentus. Licencijos pareiškėjams gali būti taikomos sankcijos už kiekvieną laiką nepateiktą Licencijos gavėjui iki šiose Taisyklėse nurodytos dienos dokumentą. Sankcijos dydį lemia vėlavimo laipsnis. Reikiamų dokumentų sąrašas pateikiamas Licencijos pareiškėjams licencijavimo procedūros pradžioje.
- 18.5. Kiekvienu konkrečiu atveju aukščiau išvardintos sankcijos parenkamos atsižvelgiant į padaryto pažeidimo pobūdį ir sunkumą bei kitas reikšmingas aplinkybes. Gali būti taikomos kelios skirtingos sankcijos už tą patį pažeidimą.
- 18.6. Sankcijos Licencijos pareiškėjui (Licencijos gavėjui) už šiose Taisyklėse nustatytų reikalavimų nevykdymą ir/ar pažeidimą taikomos tiek iki atitinkamo sezono pradžios, tiek sezono metu.
- 18.7. Sankcijas Licencijos pareiškėjui (Licencijos gavėjui) pagal šiose Taisyklėse nustatytą kompetenciją skiria Licencijavimo komitetas, Apeliacinis licencijavimo komitetas arba Drausmės komitetas.
- Licencijavimo komitetas ar Apeliacinis licencijavimo komitetas priklausomai nuo licencijavimo proceso stadijos šiose Taisyklėse nustatytas sankcijas Licencijos pareiškėjui (Licencijos gavėjui) skiria už privalomųjų B kriterijų



nustatytų tai Licencijai, kurios Licencijos pareiškėjas siekė, neįgyvendinimą ir/ar nepilną įgyvendinimą. Sankcijos Licencijos pareiškėjui už šiame punkte nustatytų Taisyklių pažeidimus yra skiriamos Licencijavimo komiteto/Apeliacinio licencijavimo komiteto sprendimu dėl Licencijos išdavimo.

Drausmės komitetas sprendžia dėl šiose Taisyklėse nustatytų sankcijų skyrimo Licencijos pareiškėjui (Licencijos gavėjui) visais kitais Taisyklių pažeidimų atvejais. Šių atvejų nagrinėjimas ir šiose Taisyklėse nustatytų sankcijų už juos skyrimas nėra priskirtas Licencijavimo komiteto/Apeliacinio licencijavimo komiteto kompetencijai, įskaitant, bet neapsiribojant, Licencijos gavėjų vidaus stebėsenos kriterijų netinkamą įgyvendinimą, šiose Taisyklėse nustatytų dokumentų ir/ar informacijos terminų praleidimą.

- 18.8. Licencijavimo komitetas/Apeliacinis licencijavimo komitetas sankcijas Licencijos pareiškėjui (Licencijos gavėjui) skiria šiose Taisyklėse nustatyta tvarka.

Drausmės komitetas visus klausimus dėl sankcijų Licencijos pareiškėjui (Licencijos gavėjui) skyrimo sprendžia ir sprendimą dėl sankcijos skyrimo priima LFF Drausmės kodekse nustatyta tvarka.

- 18.9. Licencijavimo komiteto sprendimai dėl sankcijų Licencijos pareiškėjui (Licencijos gavėjui) skyrimo gali būti skundžiami Apeliaciniam licencijavimo komitetui. Skundą dėl tokio Licencijavimo komiteto sprendimo gali pateikti Licencijavimo skyriaus vadovas ir/arba Licencijos pareiškėjas (Licencijos gavėjas). Apeliacinis licencijavimo komitetas šiame punkte nurodytą skundą nagrinėja ir sprendimą dėl jo priima šiose Taisyklėse nustatyta tvarka.

Drausmės komiteto sprendimai dėl sankcijų už šių Taisyklių pažeidimus gali būti skundžiami ir apeliacine instancija nagrinėjami LFF Drausmės kodekse nustatyta tvarka.

- 18.10. Sankciją Licencijos pareiškėjui (Licencijos gavėjui) Licencijavimo komitetas skiria Licencijavimo vadovo teikimu. Licencijavimo vadovas teikime nurodo Taisyklių pažeidimo aplinkybes, įvardija pažeidimus ir pasiūlo taikytiną sankciją.
- 18.11. Licencijavimo komiteto sprendimas dėl sankcijos taikymo gali būti skundžiamas Apeliaciniam licencijavimo komitetui tokia pačia tvarka kaip ir Licencijavimo komiteto sprendimai dėl Licencijos išdavimo.
- 18.12. Apeliacinis licencijavimo komitetas išnagrinėja skundą ir priima sprendimą tą pačią dieną, kurią yra nagrinėjami Licencijos pareiškėjų (Licencijos gavėjų) skundai dėl Licencijos išdavimo. Apeliacinio licencijavimo komiteto sprendimas yra galutinis.
- 18.13. Nustačius, jog Licencijos pareiškėjas (Licencijos gavėjas) ar su juo susijęs sutartiniais ar kitokiais santykiais asmuo padarė šių Taisyklių pažeidimą ar kitokį pažeidimą, kurių nagrinėjimas yra priskirtas LFF Drausmės komiteto kompetencijai, šio pažeidimo klausimas kartu su turimais faktais ir įrodymais, nagrinėti pagal kompetenciją yra perduodamas LFF Drausmės komitetui.
- 18.14. UEFA ir (ar) jos paskirtieji organai (agentūros) pasilieka teisę bet kuriuo metu atlikti Licencijos davėjo atitikties patikrinimą, dalyvaujant Licencijos davėjui, taip pat Licencijos pareiškėjų/Licencijos gavėjų patikrinimą.

Atitikties patikrinimo tikslas yra užtikrinti, kad Licencijos davėjas, taip pat Licencijos pareiškėjai (Licencijos gavėjai) įvykdė savo pareigas pagal šias Taisykles ir UEFA klubų licencijavimo ir garbingo finansinio elgesio taisykles, o A lygos Licencijos ir UEFA licencijos buvo suteiktos tinkamai galutiniais Licencijos davėjo sprendimais.

Už šiose Taisyklėse ir UEFA klubų licencijavimo ir garbingo finansinio elgesio taisyklėse nustatytų pareigų netinkamą vykdymą UEFA gali skirti sankcijas atsižvelgdama į pažeidimų pobūdį ir mastą.

UEFA atliekamų atitikties patikrinimų tikslais, esant prieštaravimui tarp Taisyklių versijos anglų kalba ir lietuvių kalba, taikoma Taisyklių tekstas anglų kalba.

19. BAIGIAMOSIOS NUOSTATOS

- 19.1. Šiose Taisyklėse vyriškos giminės žodžiai taip pat reiškia ir moteriškos giminės žodžius.



- 19.2. Visa korespondencija, susitarimai, pareiškimai, apeliaciniai skundai ar kitos informacijos perdavimas tarp susijusių šalių vykdomas rašytine forma. Licencijos davėjas ir Licencijos pareiškėjas gali siųsti minėtą korespondenciją paštu, internetu ar perduoti tiesiogiai.
- 19.3. Licencijos pareiškėjas dokumentus ir informaciją internetu gali teikti tik su Licencijos davėju suderintu būdu.
- 19.4. Visa korespondencija tarp UEFA ir Licencijos davėjo ir/ar Licencijos gavėjų privalo būti pateikiama anglų kalba. UEFA taip pat gali paprašyti Licencijos davėjo ir/ar Licencijos gavėjų jų sąskaita pateikti patvirtintus dokumentų vertimus.
- 19.5. Licencijavimo komiteto ir Apeliacinio licencijavimo komiteto posėdžiuose Licencijos pareiškėjas ar jo atstovai gali dalyvauti tik gavę atitinkamą išankstinį kvietimą.
- 19.6. Kiekvieną Licencijos davėjo sprendimą, susijusį su Licencijos pareiškėju ar Licencijos gavėju, Licencijavimo skyrius išsiunčia paštu, ar internetu ne vėliau kaip per 3 dienas nuo jo priėmimo momento.
- 19.7. Licencijos davėjas, išdavęs ar anuliuavęs Licenciją, paskelbia apie tai Federacijos internetiniame tinklalapyje.
- 19.8. Šios Taisyklės įsigalioja iš karto po to, kai jas patvirtina Federacijos Vykdomasis komitetas (2015 spalio 22d).
- 19.9. Visi šių Taisyklių priedai yra sudėtinė šių Taisyklių dalis.
- 19.10. Šios Taisyklės negali būti keičiamos licencijavimo proceso metu, nebent yra gautas UEFA pritarimas.
- 19.11. Licencijavimo skyrius gali nustatyti detalizuotas šių Taisyklių įgyvendinimo nuostatas direktyvų, aplinkraščių ar kitų dokumentų forma.
- 19.12. Šios Taisyklės pakeičia LFF futbolo klubų licencijavimo taisykles, patvirtintas LFF Vykdomojo komiteto sprendimu 2014 spalio 12 dieną.



II. SPORTO KRITERIJAI

DOKUMENTACIJA

Nr.	U	A	I	Apibūdinimas						
S.01	A	A	A	<p>PATVIRTINTA JAUNIMO UGDYMO PROGRAMA</p> <p>Licencijos pareiškėjas turi turėti parengęs raštišką jaunimo ugdymo programą, patvirtintą Federacijos. Licencijos davėjas turi patikrinti ir įvertinti patvirtintos jaunimo ugdymo programos įgyvendinimą.</p> <p>Šią programą tvirtina Federacijos komitetas, atsakingas už vaikų ir jaunimo futbolą pagal Trenerių tarybos rekomendacijas ir ji turi apimti šiuos dalykus:</p> <ul style="list-style-type: none"> • jaunimo ugdymo tikslai ir koncepcija; • jaunimo sektoriaus organizavimas (organizacinė struktūra; dalyvaujantys organai, sąsaja su Licencijos pareiškėju, jaunimo komandos ir kt.); • personalas (techninis, medicininis, administracinis ir kt.) ir minimali reikalaujama kvalifikacija; • jaunimo sektoriaus infrastruktūra (treniravimosi, rungtynių ir kita); • finansiniai ištekliai (turimas biudžetas, Licencijos pareiškėjo indėlis, žaidėjai, vietos bendruomenė ir kt.); • futbolo mokymo programa įvairioms amžiaus grupėms (žaidimo igūdžiai, techniniai, taktiniai ir fiziniai); • žaidimo taisyklių mokymo programa; • prieš dopingo vartojimą nukreipta švietimo programa; • švietimo programa varžybų integralumo klausimais; • medicininė pagalba jauniems žaidėjams (įskaitant medicinos patikrinimus); • peržiūra ir grįžtamojo ryšio procesas siekiant įvertinti rezultatus ir užduočių įvykdymą; • programos galiojimas (5 metams); • mokymas, nesusijęs su futbolu. <p>Licencijos pareiškėjas kasmet turi pateikti Federacijai (kartu su sportinių kriterijų įvykdymo dokumentais) ataskaitą apie ankstesnio laikotarpio jaunimo programos rezultatus ir pasiekimus.</p> <p>Licencijos pareiškėjas taip pat privalo užtikrinti, jog:</p> <ol style="list-style-type: none"> a) visi jaunimo žaidėjai dalyvaujantys klubo jaunimo programoje turi galimybę įgyti privalomą pagrindinį išsilavinimą pagal Lietuvos respublikos teisės aktus. b) nei vienam žaidėjui dalyvaujančiam klubo jaunimo ugdymo programoje nėra užkertamas kelias tęsti ne su futbolo sportu susijusį mokymąsi. 						
S.02	A	A	A	<p>JAUNIMO KOMANDOS</p> <p>UEFA Licencija ir A lygos licencija – Licencijos pareiškėjui / jo kontroliuojamai įmonei priklauso ar yra susijęs sutartimi su Licencijos pareiškėjo juridiniu asmeniu žemiau išvardintas skaičius komandų nurodytose amžiaus grupėse:</p> <table border="1" data-bbox="470 1944 1385 2078"> <thead> <tr> <th>Žaidėjų <input type="checkbox"/> amžius</th> <th>Jaunimo komandų skaičius</th> <th>Varžybos</th> </tr> </thead> <tbody> <tr> <td></td> <td></td> <td>Elitinės Jaunių U-19 ir U-17 lygos pirmenybės.</td> </tr> </tbody> </table>	Žaidėjų <input type="checkbox"/> amžius	Jaunimo komandų skaičius	Varžybos			Elitinės Jaunių U-19 ir U-17 lygos pirmenybės.
Žaidėjų <input type="checkbox"/> amžius	Jaunimo komandų skaičius	Varžybos								
		Elitinės Jaunių U-19 ir U-17 lygos pirmenybės.								



				<table border="1"> <tr> <td>15-21</td> <td>3</td> <td>LVJFA I lygos U-15, U-16, U-17, U-19 pirmenybės. LFF I lygos, LFF II lygos pirmenybės organizuojamos Federacijos.</td> </tr> <tr> <td>10-14</td> <td>2</td> <td>LVJFA I lygos U-14 pirmenybės LVJFA II regioninės lygos U-14, pirmenybės. Lietuvos vaikų 9x9 futbolo pirmenybės;</td> </tr> <tr> <td><10</td> <td>1</td> <td>Lietuvos vaikų 7x7 futbolo pirmenybės; Federacijos pripažintos varžybos (nacionalinio, regioninio ar vietos lygmens).</td> </tr> </table> <p>LFF I lygos licencija - Licencijos pareiškėjui priklauso ar yra susijusios sutartimi su Licencijos pareiškėjo juridiniu asmeniu ne mažiau kaip 4 (keturios) jaunimo komandos. Licencijos pareiškėjas turi turėti komandas šiose amžiaus grupėse:</p> <ul style="list-style-type: none"> • < 10 metų. • 10 -14 metų. • 15 - 21 metų. <p>UEFA licencija, A licencija, I lygos licencija - Licencijos pareiškėjai privalo tenkinti ir šias sąlygas:</p> <ul style="list-style-type: none"> • Jaunimo komandos privalo dalyvauti Federacijos pripažįstamose varžybose; • Priklausomybė klubo struktūrai patvirtinama kai jaunimo komandos priklauso Licencijos pareiškėjui kaip juridiniam asmeniui, arba Licencijos pareiškėjo bent 1/3 dalimi kontroliuojamam juridiniam asmeniui¹. • Siekiant užtikrinti sąžiningos konkurencijos principus varžybose susiejimas su futbolo klubu laikomas, kai klubas kasmet teikia finansinę ir techninę paramą susietoms komandoms ir susietos komandos geografiniu požiūriu yra tame pačiame mieste ar regione, kaip ir klubas. 	15-21	3	LVJFA I lygos U-15, U-16, U-17, U-19 pirmenybės. LFF I lygos, LFF II lygos pirmenybės organizuojamos Federacijos.	10-14	2	LVJFA I lygos U-14 pirmenybės LVJFA II regioninės lygos U-14, pirmenybės. Lietuvos vaikų 9x9 futbolo pirmenybės;	<10	1	Lietuvos vaikų 7x7 futbolo pirmenybės; Federacijos pripažintos varžybos (nacionalinio, regioninio ar vietos lygmens).			
15-21	3	LVJFA I lygos U-15, U-16, U-17, U-19 pirmenybės. LFF I lygos, LFF II lygos pirmenybės organizuojamos Federacijos.														
10-14	2	LVJFA I lygos U-14 pirmenybės LVJFA II regioninės lygos U-14, pirmenybės. Lietuvos vaikų 9x9 futbolo pirmenybės;														
<10	1	Lietuvos vaikų 7x7 futbolo pirmenybės; Federacijos pripažintos varžybos (nacionalinio, regioninio ar vietos lygmens).														
S.03	C	C	C	<p>FUTBOLO KLUBO AKADEMIJA</p> <p>UEFA Licencija, A lygos licencija – Licencijos pareiškėjui kaip juridiniam asmeniui arba Licencijos pareiškėjo bent 2/3 dalimi kontroliuojamam juridiniam asmeniui priklauso bent 4 meistriškumo grupės nurodytame amžiaus tarpsnyje:</p> <table border="1"> <thead> <tr> <th>Jaunimo komandos</th> <th>Varžybos</th> </tr> </thead> <tbody> <tr> <td>U-19</td> <td> <ul style="list-style-type: none"> • Elitinės Jaunių U-19 ir U-17 lygos pirmenybės. </td> </tr> <tr> <td>U-17</td> <td> <ul style="list-style-type: none"> • LVJFA I lygos U-15, U-16, U-17, U-19 pirmenybės. </td> </tr> <tr> <td>U-16</td> <td> <ul style="list-style-type: none"> • LFF I lygos, LFF II lygos pirmenybės organizuojamos Federacijos. </td> </tr> <tr> <td>U-15</td> <td> <ul style="list-style-type: none"> • LVJFA I lygos U-14 pirmenybės </td> </tr> <tr> <td>U-14</td> <td></td> </tr> </tbody> </table> <p>Bendras komandų skaičius – 6 jaunimo komandos. Papildomos dvi komandos žemesniame nei U-14 amžiaus tarpsnyje gali būti tiek klubo struktūroje ar jo kontroliuojamoje įstaigoje, tiek susietos su klubu.</p>	Jaunimo komandos	Varžybos	U-19	<ul style="list-style-type: none"> • Elitinės Jaunių U-19 ir U-17 lygos pirmenybės. 	U-17	<ul style="list-style-type: none"> • LVJFA I lygos U-15, U-16, U-17, U-19 pirmenybės. 	U-16	<ul style="list-style-type: none"> • LFF I lygos, LFF II lygos pirmenybės organizuojamos Federacijos. 	U-15	<ul style="list-style-type: none"> • LVJFA I lygos U-14 pirmenybės 	U-14	
Jaunimo komandos	Varžybos															
U-19	<ul style="list-style-type: none"> • Elitinės Jaunių U-19 ir U-17 lygos pirmenybės. 															
U-17	<ul style="list-style-type: none"> • LVJFA I lygos U-15, U-16, U-17, U-19 pirmenybės. 															
U-16	<ul style="list-style-type: none"> • LFF I lygos, LFF II lygos pirmenybės organizuojamos Federacijos. 															
U-15	<ul style="list-style-type: none"> • LVJFA I lygos U-14 pirmenybės 															
U-14																

¹ Jaunimo komandų priklausomybės Licencijos pareiškėjui ar Licencijos pareiškėjo bent 1/3 dalimi kontroliuojamai įstaigai modelį Lietuvos futbolo federacija pripažįsta prioritetiniu ir visokeriopai skatina jo plėtrą (įskaitant didesnio koeficiento taikymą skirstant UEFA Čempionų lygos solidarumo lėšas futbolo klubams).



				<p>Licencijuojant klubus 2017 m. A lygos ir UEFA 2017/2018 m. sezonui šis kriterijus taps privalomu kriterijumi (UEFA licencijos siekiančiam klubui – A lygio kriterijus, A lygos licencijos siekiančiam klubui – B lygio kriterijus).</p> <p>Licencijuojant klubus 2018 m. A lygos ir UEFA 2018/2019 m. sezonui šis kriterijus taps privalomu kriterijumi – A.</p>
S.04	A	A	A	<p>ŽAIDĖJŲ MEDICININĖ PRIEŽIŪRA</p> <p>UEFA Licencija ir A lygos licencija - Licencijos pareiškėjas turi užtikrinti, kad visiems pagrindinės, dublerių ir jaunimo komandų, kurių paraiškos teikiamos pagal S.02 kriterijų, žaidėjams kasmet būtų atliekamas medicininis patikrinimas, įskaitant širdies-kraujagyslių tyrimus (kardiovaskuliariniai tyrimai). Medicininio patikrinimo turinys ir prievolės Licencijos pareiškėjams turi atitikti reikalavimus, nustatytus UEFA bei LFF varžybų nuostatuose.</p> <p>Žaidėjų medicininiai patikrinimai turi būti atliekami sporto medicinos centruose, pagrindinėse miestų klinikose ar privačiuose medicinos įstaigose, turinčiose galiojančią licenciją ir reikalingą medicininę įrangą. Jei žaidėjas įtraukiamas į komandą sezono metu, prieš dalyvaujant oficialiose rungtynėse jam turi būti atliktas pirmiau aprašytas medicininis patikrinimas.</p> <p>LFF I lygos licencija - Licencijos pareiškėjas turi garantuoti, kad visų Licencijos pareiškėjo ar su juo susijusio klubo/komandos žaidėjų sveikata yra kasmet patikrinama. Ant visų klubo komandų (pagrindinės, dublerių, jaunių, jaunučių, vaikų) žaidėjų paraiškų, teikiamų dalyvauti LFF pripažįstamose varžybose turi būti gydytojo ir medicinos įstaigos antspaudas, patvirtinantis, kad žaidėjo sveikatos būklė leidžia jam dalyvauti futbolo varžybose.</p>
S.05	A	A	B	<p>MOTERŲ KOMANDOS</p> <p>Licencijos pareiškėjui priklauso ar yra susijusi su jo juridiniu asmeniu bent viena moterų futbolo komanda.</p> <ul style="list-style-type: none"> Susiejimas su futbolo klubu laikomas kai klubas teikia komandai finansinę ir techninę paramą ir komanda geografiniu požiūriu yra tame pačiame mieste ar regione, kaip ir klubas, atsižvelgiant į sąžiningų varžybų taisykles. Priklausomybė klubo struktūrai patvirtinama kai komandos priklauso Licencijos pareiškėjui kaip juridiniam asmeniui, arba Licencijos pareiškėjo bent 1/3 dalimi kontroliuojamam juridiniam asmeniui.
S.06	B	B	C	<p>TEISĖJAVIMO KLAUSIMAI IR ŽAIDIMO TAISYKLĖS</p> <p>Licencijos pareiškėjas turi įrodyti, kad bent jau pirmosios komandos kapitonas ar jį pavaduojantis žaidėjas, vyriausiasis treneris ar trenerio padėjėjas dalyvavo teisėjavimo klausimams skirtame renginyje, Federacijos ar jai bendradarbiaujant organizuotame metais, einančiais prieš UEFA (UEFA licencijai) ar LFF (A licencijai) sezoną. Kriterijus laikomas įvykdytu, jei minėti asmenys dalyvavo tokiam renginyje. Vykdamas šį reikalavimą Federacija teikia Licencijų pareiškėjams reikiamą paramą.</p>
S.07	B	B	C	<p>RASINĖS LYGYBĖS IR ANTIDISKRAMINACINĖ PRAKTIKA</p> <p>Licencijos pareiškėjas privalo parengti veiksmų programą, skirtą kovai su rasizmu ir diskriminacija futbole, parengtą pagal UEFA 10 – ties žingsnių planą, kuris apibrėžtas UEFA saugos ir saugumo taisyklėse.</p>
S.08	A	B	B	<p>ŽAIDĖJŲ REGISTRACIJA</p> <p>Visi Licencijos pareiškėjui priklausantys ar susieti žaidėjai, įskaitant visus jaunus žaidėjus turi būti registruoti Federacijoje FIS sistemoje pagal FIFA žaidėjų statuso ir transferų taisykles.</p>
S.09	A	A	A	<p>RAŠTIŠKI PROFESIONALIŲ ŽAIDĖJŲ KONTRAKTAI</p> <p>Visi Licencijos pareiškėjo profesionalūs žaidėjai turi sudaryti raštišką kontraktą su Licencijos pareiškėju pagal FIFA žaidėjų statuso ir transferų taisykles.</p>



III. INFRASTRUKTŪROS KRITERIJAI

Futbolo klubai, norėdami gauti Licenciją dalyvauti varžybose, privalo žaisti visas Federacijos ar UEFA organizuojamų futbolo klubų varžybų rungtynes stadionuose, tenkinančiuose visus žemiau nurodytus minimalius privalomus kriterijus atitinkamo lygio varžyboms. Stadionai, naudojami UEFA varžyboms turi atitikti bent 2-ąją kategoriją pagal „UEFA stadionų infrastruktūros taisyklės“. Visi stadionai naudojami UEFA, A, I lygos varžyboms turi būti patvirtinti Federacijos.

Federacijos infrastruktūros kriterijų ekspertas kasmet atlieka atitikties infrastruktūros kriterijams įvertinimą. Tikrinimo metu Licencijos pareiškėjas privalo teikti ekspertui visą reikiamą pagalbą ir leisti susipažinti su visais dokumentais, susijusiais su infrastruktūros kriterijais, kuriuos Licencijos pareiškėjas privalo turėti. Ekspertui turi būti leista patekti į visas stadiono vietas.

DOKUMENTACIJA IR SAUGUMAS

Nr.	U	A	I	Apibūdinimas
I.01	A	A	C	<p>SERTIFIKAVIMAS</p> <p>Stadionas privalo būti sertifikuotas.</p> <p>Sertifikavimą atlieka ir atitikties sertifikatus išduoda LR aplinkos ministerijos nustatyta tvarka atestuotos įmonės (ekspertizės rangovai), kurioms suteikiama teisė atlikti projektų ir statinių ekspertizės, remiantis galiojančiais LR teisės aktais.</p> <p>Šios įmonės turi būti iš anksto patvirtintos ir pripažįstamos Licencijos davėjo, įtraukiant jas į Licencijos davėjo patvirtintų įmonių sąrašą.</p> <p>Atitikties sertifikate privalo būti pateikta tokia informacija:</p> <ul style="list-style-type: none"> - stadiono konstrukcijų saugumo būklė; - teiginys apie saugos (saugumo ir apsaugos) normatyvų, patvirtintų atitinkamos valdžios institucijos, laikymąsi (nuoroda I.02); - visos stadiono talpos patvirtinimas (individualios sėdimos vietos, sėdimos vietos ant suolų ir bendras sėdimų vietų skaičius); - pareiškimas apie stadionui futbolo varžybų metu parengtas saugumo priemones (bilietų pardavimo sistema, žiūrovų tikrinimas, atskyrimo strategija, minios išsklaidymo strategija, medicinos paslaugos, avariniais atvejais taikomos priemonės ir kt.) ir už jas atsakingus pareigūnus; - kita svarbi informacija. <p>Sertifikatas turi būti išduotas ne anksčiau nei prieš 20 mėnesių iki einamųjų metų (naujo) Federacijos organizuojamų „A“ lygos futbolo klubų varžybų sezono pradžios ir ne anksčiau nei prieš 24 mėnesius iki einamųjų metų UEFA organizuojamų futbolo klubų varžybų sezono pradžios.</p>
I.02	A	A	A	<p>SAUGUMAS</p> <p>Stadionas turi atitikti šiuos reikalavimus, kurie kartu yra ir sudedamoji sertifikavimo dalis:</p> <ul style="list-style-type: none"> - Visos stadiono dalys ir tribūnos, įskaitant įėjimus, išėjimus, laiptus, duris, praėjimus, stogus, viešas ir privačias vietas ir patalpas ir t.t. turi atitikti galiojančius saugumo normatyvus (nuoroda į I.01). - Visi vieši praėjimai ir laiptai žiūrovų teritorijoje privalo būti nudažyti ryškia spalva (pvz. geltona), kaip ir visi vartai, vedantys iš žiūrovų teritorijos į žaidimo aikštę, ir visos išėjimo durys ir vartai, vedantys iš stadiono. - Licencijos pareiškėjai privalo nustatyti tokią veiksmų tvarką, kad viešuose praėjimuose, koridoriuose, laiptuose, duryse, vartuose ir kt. nebūtų kliūčių, galinčių trukdyti laisvam žiūrovų srautui renginio metu. - Visos išėjimo durys ir vartai stadione, o taip pat visi vartai, vedantys iš žiūrovų teritorijos į žaidimo aikštę, turi atsidaryti į išorę ir turi būti neužrakinti, kol žiūrovai yra stadione. Prie kiekvienų tokių durų ir vartų visą laiką turi būti



				<p>specialiai paskirtas darbuotojas, kuriam pavesta prižiūrėti tvarką ir ekstremalios situacijos atveju užtikrinti greitą žmonių evakuaciją. Stengiantis apsisaugoti nuo nelegalaus patekimo į stadioną, ant šių durų ir vartų turi būti įtaisytas užraktas, kurį lengvai ir paprastai galima būtų atrakinti iš vidaus. Šios durys jokių būdu neturi būti užrakintos raktu, kai stadione yra žiūrovai.</p> <ul style="list-style-type: none"> - Pakankamas skaičius apsaugos ar policijos darbuotojų turi būti tiek prie svečių klubo sirgalių, tiek prie vietos klubo sirgalių. - Ypatingai svarbu, kad renginio organizatoriai ir stadiono apsaugos ir saugumo tarnybos galėtų bendrauti su žiūrovais, esančiais tiek stadiono viduje, tiek ir už stadiono, naudojant pakankamai galingas ir patikimas garso ir vaizdo masinio žmonių informavimo priemones (garsiakalbiais ir/ar per švieslentę ir/ar vaizdo ekraną). - Visos minėtos saugumo priemonės ir jų užtikrinimo tvarka turi būti išdėstyta Licencijos pareiškėjo parengtoje saugos ir saugumo užtikrinimo stadione strategijoje (nuoroda I.03) - Elito kategorijos stadionas turi būti aprūpintas elektronine patekimo į stadioną sistema, teikiančia duomenis realiu laiku ir neleidžiančia pasinaudoti padirbtais bilietais.
I.03	A	A	A	<p>SAUGOS IR SAUGUMO UŽTIKRINIMO STRATEGIJA</p> <p>Licencijos pareiškėjas prieš kiekvieno varžybų sezono pradžią parengia saugos ir saugumo užtikrinimo stadione strategiją, kurioje išdėstomi Licencijos pareiškėjo parengti saugumo užtikrinimo veiksmai ir procedūros.</p> <p>Saugos ir saugumo užtikrinimo strategijoje privalo būti pateikta tokia informacija:</p> <ul style="list-style-type: none"> - saugos ir saugumo užtikrinime dalyvaujantys asmenys ir/ar struktūros; - saugos ir saugumo užtikrinimo veiksmai ir procedūros prieš klubo organizuojamas rungtynes, rungtynių metu ir po rungtynių; - veiksmų planas ekstremalios situacijos atveju (nuoroda I.04). <p>Saugos ir saugumo užtikrinimo strategija, be kitų dalykų, turi apimti visus futbolo varžybų organizavimo aspektus, įskaitant rungtynių rizikos įvertinimą, už saugą ir saugumą atsakingų asmenų ir tarnybų veiklos koordinavimą, tvarkdarių buvimo vietas, skaičių ir funkcijas, stadiono perimetro apsaugą, stadiono paruošimą ir patikrinimą prieš rungtynes, informacinius ženklus stadione, žiūrovų elgesio taisyklių taikymą, žiūrovų srautų valdymą, svečių komandos žaidėjų, oficialių asmenų ir sirgalių saugumo užtikrinimas, rungtynių teisėjų ir varžybų delegato saugumo užtikrinimą, bilietų platinimo sistemą, žiūrovų tikrinimo vietas, medicininį žiūrovų bei rungtynių dalyvių aptarnavimą ir kt.</p>
I.04	A	A	A	<p>PATVIRTINTAS EVAKUACIJOS PLANAS</p> <p>Stadionas turi turėti parengtus ir stadiono vadovo bei miesto priešgaisrinės tarnybos viršininko ar jo įgalioto asmens patvirtintus schematinius stadiono teritorijos ir patalpų evakuacijos planus, kurie užtikrintų viso stadiono evakuaciją ekstremalios situacijos atveju.</p> <p>Evakuacijos plane turi būti pažymėti visi evakuacijos maršrutai stadiono teritorijoje bei stadione esanti įranga reikalinga ekstremalių situacijų metu.</p>
I.05	A	A	B	<p>ŽAIBOSAUGA</p> <p>Saugant žmones žaidimo aikštelėje ar kitose stadiono vietose nuo žaibo, stadione turi būti įrengtas specialus tam skirtas prietaisas (žaibolaidis). Licencijos pareiškėjas pateikia stadiono žaibosaugos sistemos įrengimo dokumentaciją ar specialistų parengtus varžų matavimo protokolus. Pateikiama dokumentacija neturi būti senesnė nei 3m. skaičiuojant nuo sezono (atitinkamai UEFA ar LFF varžybų), kuriam licencijuojamasi pradžios.</p>
I.06	A	A	A	<p>STADIONAS – GALIMYBĖ RENGTI RUNGTYNES</p> <p>Licencijos pareiškėjas Lietuvos teritorijoje privalo turėti Federacijos patvirtintą stadioną, kuriame galėtų būti rengiamos Federacijos organizuojamų futbolo klubų varžybos ir UEFA organizuojamų futbolo klubų varžybų namų rungtynės.</p> <p><u>Alternatyva 1:</u> Licencijos pareiškėjas yra stadiono savininkas.</p>



				<p><u>Alternatyva 2:</u> Licencijos pareiškėjas gali būti sudaręs rašytinę sutartį (sutartis) su stadiono ar kelių stadionų savininkais. Ši sutartis (sutartys) garantuotą stadiono naudojimą tiek Federacijos, tiek UEFA organizuojamoms futbolo klubų varžyboms kitam sezonui.</p>
I.07	A	A	A	<p>TRENIRUOČIŲ BAZĖ – MINIMALI INFRASTRUKTŪRA IR GALIMYBĖ NAUDOTIS KLUBUI</p> <p>UEFA Licencija ir A lygos licencija - Licencijos pareiškėjas turi turėti tinkamą Licencijos davėjo patvirtintą treniruočių infrastruktūrą, kuri užtikrintų tinkamą treniruočių proceso vykdymą ištisus metus įskaitant jaunimo ugdymo programos poreikius.</p> <p>Klubo treniruočių bazę turi sudaryti pakankama infrastruktūra, leidžianti treniruotis visoms (įskaitant jaunimo ugdymo programos poreikius) futbolo klubo komandoms ištisus metus ir bet kokiomis oro sąlygomis:</p> <ul style="list-style-type: none"> - lauko treniruočių aikščių skaičius – 1; - vidaus treniruočių aikščių skaičius – 1; - persirengimo kambarių skaičius – 1; - medicininių patalpų (įrengtos pagal galiojančius LR teisės aktus skaičius) – 1. <p><u>1 alternatyva:</u> Licencijos pareiškėjas yra treniruočių objektų savininkas.</p> <p><u>2 alternatyva:</u> Licencijos pareiškėjas gali pateikti rašytinę sutartį su treniruočių objekto savininku. Ši sutartis turi garantuoti, kad visos Licencijos pareiškėjo komandos galės treniruotis šiuose treniruočių objektuose visą LFF ir UEFA einamųjų metų sezoną.</p> <hr/> <p>I lygos licencija - Klubo treniruočių bazę turi sudaryti pakankama infrastruktūra, leidžianti treniruotis visoms futbolo klubo komandoms ištisus metus ir bet kokiomis oro sąlygomis:</p> <ul style="list-style-type: none"> - lauko treniruočių aikščių skaičius – 1; - vidaus treniruočių aikščių skaičius – 1.

ŽAIDĖJŲ IR OFICIALIŲ ASMENŲ ERDVĖS STADIONE

Nr.	U	A	I	Apibūdinimas
I.08	A	A	A	<p>ŽAIDIMO AIKŠTĖS DYDIS</p> <p>Žaidimo aikštės išmatavimai turi būti:</p> <p>Alternatyva 1: tiksliai 105 m x 68 m;</p> <p>Alternatyva 2: pripažįstama, kad kai kuriuose stadionuose dėl techninių priežasčių, susijusių su konstrukcinėmis stadiono ypatybėmis, neįmanoma padidinti stadiono žaidimo aikštės iki reikalaujamo standarto. Tokiu atveju Licencijos davėjas gali suteikti išimtį tokiems išmatavimams šiose ribose:</p> <ul style="list-style-type: none"> - ilgis: min. 100 m - maks. 105 m; - plotis: min. 64 m – maks. 68 m.
I.09	A	A	A	<p>ŽAIDIMO AIKŠTĖS TECHNINĖS CHARAKTERISTIKOS</p> <p>Žaidimo aikštė turi būti padengta:</p> <p><u>Alternatyva 1:</u> natūralia žole;</p> <p><u>Alternatyva 2:</u> dirbtine danga, kuriai turi būti suteikta atitinkamo lygio kokybę patvirtinanti FIFA licencija.</p> <p>Aikštė privalo būti:</p> <ul style="list-style-type: none"> - visiškai lygi ir plokščia; - geros būklės; - tinkama žaisti viso LFF ir UEFA sezono metu; - žalios spalvos (jei padengta dirbtine danga). - atitinkanti šalyje galiojančius standartus (jei padengta dirbtine danga).
I.10	A	A	A	<p>APŠILIMO ERDVĖ</p> <p>Stadione šalia šoninės linijos ar už reklamos stendų už vartų atsarginiams žaidėjams turi būti suteikta erdvė pramankštai.</p>



I.11	A	A	A	<p>VARTAI IR ATSARGINIAI VARTAI Vartų virpstai bei skersiniai turi būti pagaminti iš aliuminio ar panašios medžiagos, būti apvalūs ar eliptiniai, atitikti žaidimo taisykles ir šias nuostatas:</p> <ul style="list-style-type: none">- atstumas tarp vartų virpstų turi būti 7m. 32cm.- atstumas nuo apatinio skersinio krašto iki vejos turi būti 2m. 44cm.- vartų virpstai bei skersiniai turi būti baltos spalvos.- vartų konstrukcija neturi kelti pavojaus žaidėjų sveikatai. <p>Atsarginiai vartai, jeigu aplinkybės reikalauja juos panaudoti, turi būti parengti stadione.</p> <hr/> <p>I lygos licencija – Licencijos pareiškėjas užtikrina, kad stadione yra bent dveji futbolo taisyklių reikalavimus reikalavimus atitinkantys vartai.</p>
I.12	A	A	A	<p>ATSARGINIŲ ŽAIDĖJŲ SUOLAI Abiem komandoms stadione aikštės lygyje turi būti suteikti atsarginių žaidėjų suolai bent po 13 sėdimų vietų su uždanga nuo lietaus. Jie turėtų būti įrengti bent 5 metrai nuo šoninės linijos.</p>
I.13	A	A	B	<p>VĒLIAVOS Stadione turėtų būti įrengti bent 5 vėliavų stovai ar kita įranga, leidžianti vėliavas iškelti stadione.</p>
I.14	A	A	A	<p>PERSIRENGIMO PATALPOS ŽAIDĖJAMS Abiem komandoms stadione turi būti suteiktos vienodos šios patalpos ir įranga (minimalūs reikalavimai):</p> <ul style="list-style-type: none">- po vieną persirengimo patalpą kiekvienai komandai (namuose žaidžiančiai ir svečiuose žaidžiančiai);- sėdimos vietos bent 25 asmenims;- kabyklos pasikabinti rūbams ar spintelės bent 25 asmenims;- 5 dušai;- tualetai su klozetais (rekomenduojama 3);- 1 taktikos demonstravimo lenta;- 1 masažo stalas. <hr/> <p>I lygos licencija - Abiem komandoms stadione turi būti suteiktos vienodos šios patalpos ir įranga (minimalūs reikalavimai):</p> <ul style="list-style-type: none">- po vieną persirengimo patalpą kiekvienai komandai (namuose žaidžiančiai ir svečiuose žaidžiančiai);- sėdimos vietos bent 25 asmenims;- kabyklos pasikabinti rūbams ar spintelės bent 25 asmenims;- 3 dušai;- tualetai su klozetais;- 1 taktikos demonstravimo lenta.
I.15	A	A	A	<p>PERSIRENGIMO PATALPOS TEISĖJAMS Stadione turi būti įrengta persirengimo patalpa teisėjams. Teisėjai turi turėti atskiras persirengimo patalpas, esančias netoliese komandų persirengimo patalpų, tenkinančias šiuos reikalavimus:</p> <ul style="list-style-type: none">- sėdimos vietos 5 asmenims;- kabyklos pasikabinti rūbams ar spintelės 5 asmenims;- 1 dušas;- 1 tualetas (su klozetu);- stalas. <p>Komandoms bei teisėjams stadione turi būti užtikrinamas tiesioginis, privatus, saugomas patekimas iš persirengimo patalpų į žaidimo aikštę, taip pat saugus atvykimas ir išvykimas iš stadiono teritorijos.</p>
I.16	A	A	B	<p>VARŽYBŲ DELEGATO KAMBARYS Stadione turi būti įrengtas varžybų delegato kambarys, kuriame privalo būti:</p> <ul style="list-style-type: none">- 1 stalas;- 1 kėdė;



				<ul style="list-style-type: none"> - 1 rūbų spintelė; - 1 telefonas; - 1 fakso aparatas; - Interneto ryšys.
I.17	A	A	B	<p>MEDICINOS PAGALBOS PATALPA ŽAIDĖJAMS BEI OFICIALIEMS ASMENIMS</p> <p>Stadione turi būti įrengta medicinos patalpa žaidėjams bei varžybų oficialiems asmenims. Patalpa turi atitikti šiuos reikalavimus:</p> <ul style="list-style-type: none"> - pirmos medicininės pagalbos patalpa turi būti įrengta tokioje vietoje, į kurią galima būtų lengvai patekti ir iš vidaus, ir iš išorės; - durys ir praėjimai, vedantys į šią patalpą, turi būti pakankamai platūs, kad galima būtų įnešti neštuvus ar įvežti neįgalaus asmens vežimėlį; - turi būti įrengtas geras apšvietimas, ventiliacija, apšildymas, oro kondicionavimas, elektros rozetės, karštas ir šaltas vanduo, geriamas vanduo ir tualetas moterims ir vyrams; - sienos ir grindys turi būti neslidžios ir iš lengvai valomos medžiagos; - turi būti stiklinė spintelė vaistams laikyti; - turi būti sandėliavimo vieta neštuvams, antklodėms, pagalvėms ir pirmos pagalbos priemonėms; - turi būti telefonas; - nuorodos, kaip patekti į pirmosios medicininės pagalbos patalpą, turi būti išdėstytos stadiono viduje ir išorėje gerai matomose vietose. <p>I lygos licencija - Stadione nesant stacionarios medicinos patalpos varžybų metu turi būti greitosios pagalbos automobilis.</p>
I.18	A	A	C	<p>DOPINGO PATIKROS PATALPA</p> <p>Dopingo patikros patalpa privalo atitikti šiuos reikalavimus:</p> <ul style="list-style-type: none"> - Ši patalpa turi būti arti komandų ir teisėjų patalpų, į ją negali patekti žiūrovai ir žiniasklaidos atstovai. - Sudaryta iš šalia esančių laukiamojo, testavimo ir tualetų erdvių. - Laukiamajame turi būti sėdimos vietos 8 žmonėms, pakabos ar spintelės rūbams, šaldytuvai. - Testavimo erdvėje turi būti stalas, 4 kėdės, kriauklė, rakinama spintelė. - Tualetų erdvė su klozetu bei kriaukle turi būti šalia testavimo patalpos arba pačioje patalpoje.
I.19	A	B	C	<p>APŠVIETIMO SISTEMA</p> <p>Licencijos pareiškėjo stadiono apšvietimo sistema turi būti pakankamo minimalaus galingumo. Minimalus apšvietimo sistemos galingumas yra 800 liuksų (Ev/Eh), tačiau ne mažesnis, nei reikalauja atitinkamų varžybų nuostatai.</p> <p>Siekiant, kad varžybos galėtų būti tęsiamos sugedus pagrindiniam galios šaltiniui, stadione turi būti įrengta atsarginė nepriklausomo energijos tiekimo sistema užtikrinanti bent 2/3 apšvietimo intensyvumą.</p>
I.20	A	B	C	<p>PARKAVIMAS</p> <p>Prie pat stadiono turi būti skirta pakankama parkavimo erdvė varžybų dalyviams bei oficialiems asmenims: 2 autobusams bei 10 – čiai automobilių.</p> <p>Taip pat saugioje vietoje šalia stadiono turi būti galimybė skirti 50 parkavimo vietų VIP žiūrovų automobiliams.</p>
I.21	B	B	C	<p>SAUGOS TUNELIS</p> <p>Takas, kuriuo žaidėjai ir teisėjai eina į žaidimo aikštę, turi būti apsaugotas ugniai atspariu teleskopiniu tuneliu ar kita saugia uždanga, kad rungtynių dalyviai būtų apsaugoti nuo žiūrovų metamų daiktų.</p>

ŽIŪROVŲ ERDVĖS IR REIKMĖS

Nr.	U	A	I	Apibūdinimas
I.22	A	A	A	STADIONO TALPA



				<p>Minimali stadiono talpa:</p> <ul style="list-style-type: none"> - UEFA ir A lygos varžyboms yra 3000 individualių sėdimų vietų. - I lygos varžyboms yra 500 individualių sėdimų vietų. <p>Mieste, turinčiame mažiau nei 20 tūkst. gyventojų stadiono talpa gali būti mažesnė nei 3000 vietų, tačiau ne mažiau nei 1500 vietų.</p>
I.23	A	B	C	<p>SĖDIMOS VIETOS SVARBIEMS ASMENIMS (VIP)</p> <p>Svarbių asmenų ložė turi būti įrengta centrinėje tribūnoje, aukščiau žaidimo zonos, atskirta nuo kitų žiūrovų sėdimų vietų, kuo arčiau vidurio linijos.</p> <p>Į svarbių asmenų ložę turi būti atskiras įėjimas iš lauko pusės, atskirtas nuo žiūrovų įėjimo vietų. Vietos turi būti atskirai sunumeruotos, kokybiškos, pageidautina – su atramomis rankoms, dengtos stogu ir užtikrinančios puikią netrukdomą visos aikštės apžvalgą. Tarp eilių būtina palikti pakankamai vietos, kad būtų galima ateiti į savo vietą ar iš jos išeiti netrukdant kitiems sėdintiems svečiams. Svarbių asmenų ložėje turi būti galimybė skirti bent 100 dengtų vietų</p> <p>Vieta priėmimui, kurioje galima vaišinti visus svarbių asmenų ložės svečius gaivinančiais gėrimais ir užkandžiais, ir sanitariniai įrenginiai turi būti tiesiai už ložės.</p>
I.24	B	B	C	<p>DENGOTOS VIETOS</p> <p>Mažiausiai 500 (penki šimtai) individualių sėdimų vietų stadione turi būti dengtos, o ypač pagrindinė tribūna ir žiniasklaidos vieta.</p> <p>Federacija rekomenduoja stadione uždengti bent visą pagrindinę tribūną. Ši rekomendacija artimiausioje ateityje gali tapti privalomuoju reikalavimu.</p>
I.25	A	A	C	<p>SAUGUMO PRIEŽIŪROS PATALPA</p> <p>Kiekviename stadione turi būti saugumo patalpa, užtikrinanti bendrą viso stadiono vidaus apžvalgą ir reikiamą valdymą bei kontrolę ekstremalios situacijos atveju. Saugumo patalpa turi:</p> <ul style="list-style-type: none"> - būti uždara ir pakankamai erdvi, kad joje galėtų dirbti bent du asmenys; - užtikrinti kuo geresnę stadiono apžvalgos vaizdą; - būti aprūpinta priemonėmis: stalas, kėdės, telefono ryšio linija; - turėti galimybę naudotis vaizdinėmis ar garsinėmis masinio informavimo priemonėmis; - kt. <p>Saugumo patalpoje rungtynių metu privalo nuolat budėti už saugumą stadione atsakingas pareigūnas.</p>
I.26	A	B	B	<p>KOMUNIKACIJA</p> <p>Stadione turi būti gana elementarios elektroninės švieslentės arba vaizdo ekranai, registruojantys ir rodantys rungtynių rezultatus, laiką, įvarčius įmušusius žaidėjus ir kt. bei naudojami žiūrovams skirtiems pranešimams saugos klausimais pateikti. Stadione turi būti įrengta žiūrovų informavimo ir garsiakalbių sistema, užtikrinanti, kad pranešimai bus puikiai girdimi ir suprantami visose žiūrovų vietose, stadiono viduje ir už jo ribų ir žaidimo aikštėje. Sistema turi leisti transliuoti muziką ir kt. formų pramogas. Informavimo sistema neturi būti pažeidžiama sutrikus pagrindiniam stadiono elektros energijos šaltiniui.</p> <p>I lygos licencija – Stadione varžybų metu turi būti įrengta žiūrovų informavimo sistema.</p>
I.27	A	B	B	<p>SANITARINĖS PATALPOS</p> <p>Netoli nuo kiekvienos tribūnos turi būti įrengtas pakankamas stacionarių tualetų skaičius abiem lytims. Tualetai turi būti apšviesti, švarūs ir higieniški, su nuleidžiamu vandeniu.</p> <p>Stacionarūs tualetai turėtų būti įrengti remiantis 80/20 vyrų ir moterų santykiu:</p> <ul style="list-style-type: none"> - vienas klozetas 250 žiūrovų vyrų; - vienas klozetas 125 žiūrovėms moterims; - vienas pisuaras 125 žiūrovams vyrams. <p>I lygos licencija - Stadione nesant stacionarių sanitarinių patalpų varžybų metu turi būti įrengti biotualetai žiūrovams.</p>
I.28	A	A	B	<p>NEĮGALŪS ŽIŪROVAI</p>



				Neigaliams žiūrovams ir juos lydintiems asmenims turi būti užtikrintas saugus ir patogus patekimas į stadioną, tinkamai parinktos rungtynių stebėjimo vietos bei saugus ir patogus išėjimas iš stadiono. Šalia vietos neigaliajam turi būti palikta sėdima vieta jį lydinčiam asmeniui. Neigaliams žiūrovams stadione netoli jų sektoriaus turi būti skirtos specialiai pritaikytos sanitarinės patalpos bei maitinimo vieta. Sanitarinės patalpos įrengiamos tokiu santykiu: 15 – ai neigaliųjų žiūrovų vežimėliuose – vienas specialiai įrengtas tualetas.
I.29	A	A	A	INDIVIDUALIOS SĖDIMOS VIETOS Visi žiūrovai turi turėti individualias sėdimas vietas. Rungtynės organizuojamos tik stadionuose, kuriuose visi žiūrovai turi individualias kėdutes, o stovimi ar suolų sektoriai, jeigu tokių yra, laikomi atskirti. Laikinių konstrukcijų naudojimas negalimas. Stadione kiekviename sektoriuje žiūrovams turėtų būti įrengtos vietos maitinimo taškams įrengti. Kiekviena žiūrovo individuali sėdima vieta turi būti tokia: <ul style="list-style-type: none">- pritvirtinta (pvz. prie grindų);- atskirta viena nuo kitos;- patogi (ergonomiškos);- numeruota;- iš nedegančios ir lengvai nelūžtančios medžiagos.- su atlošu, kurio aukštis bent 30 cm matuojant nuo sėdimos vietos.
I.30	A	A	A	ŽIŪROVŲ TERITORIJA Kiekvieną tribūną stadione turi būti įmanoma padalinti į sektorius pagal vietos saugumo ir apsaugos institucijų (policijos ar privačios saugos tarnybos, atsakingos už saugumą ir apsaugą stadione) ar Licencijos davėjo reikalavimus. Tribūnos gali būti dalijamos: <ul style="list-style-type: none">- skiriamosiomis tvorelėmis;- saugos ir apsaugos darbuotojų gyvąja užtvara.
I.31	A	A	A	SVEČIŲ KOMANDOS SIRGALIŲ VIETA Bent 5% (penki procentai) patvirtintos stadiono talpos turi būti skirta svečių komandos sirgalių pasodinimui atskiroje vietoje.
I.32	A	A	A	AIKŠTĖS TAIŠYKLĖS Kiekviename stadione turi būti didelio formato stadiono aikštės taisyklės, iškabintos prie visų įėjimų į stadioną, kad į stadioną patenkantys žiūrovai galėtų jas perskaityti. Taisyklėse turi būti bent tokia informacija: <ul style="list-style-type: none">- įleidimo į stadioną teisės;- renginių atšaukimas ar atidėjimas;- draudimų ir nuobaudų aprašymas, pvz., įėjimas į žaidimo aikštę, daiktų mėtymas, užgauliojančios kalbos vartojimas, rasistinis elgesys ir pan.;- draudimai vartoti alkoholį, fejerverkus, plakatus ir t.t.;- žiūrovų sėdėjimo tribūnose taisyklės;- atvejai, kai pašalinama iš stadiono;- stadiono rizikos veiksnių analizė.
I.33	A	A	B	PATEKIMAS Į ŽAIDIMO AIKŠTĘ Greitosios pagalbos bei priešgaisrinės tarnybos automobiliai, o taip pat ir aikštės priežiūros bei kito tipo mašinos, turi turėti galimybę patekti į žaidimo zoną. Avarinių tarnybų automobilių patekimas į žaidimo zoną turi atitikti galiojančius LR teisės aktų reikalavimus.
I.34	A	A	B	ŽENKLINIMAS IR NUORODOS Visi vieši ženklai su nuorodomis stadiono viduje ir išorėje turi būti pateikti suprantama tarptautine piešinių kalba. Aiškūs ir suprantami ženklai turi būti iškabinti prie stadiono prieigų, aplink jį bei visame stadione, nurodant kelią į įvairius sektorius. Be to, turi būti aiškios nuorodos į šiuos įrenginius ir vietas stadione: <ul style="list-style-type: none">- įėjimus ir išėjimus iš stadiono;- svečių sirgalių vietas;- neigaliesiems žiūrovams skirtas vietas;



				<ul style="list-style-type: none"> - sanitarines patalpas; - medicinos patalpą; - saugumo patalpą; - žiniasklaidos atstovams skirtas vietas stadione; - patalpas žaidėjams; - patalpos teisėjams ir oficialiems asmenims; - parkavimui skirtas vietas; - dopingo kontrolės patalpą. <p>Bilietuose turi būti aiškiai nurodyta sėdimos vietos lokalizacija. Informacija bilietuose turi sutapti su ženklų, esančių stadiono viduje ir išorėje, informacija.</p> <p>Geresniam žiūrovų orientavimuisi stadione turi būti didelio mastelio sieniniai žemėlapiai.</p>
I.35	B	B	C	<p>TELEVIZINĖ STEBĖJIMO SISTEMA</p> <p>Kiekviename stadione turi būti įrengtos spalvoto vaizdo stebėjimo kameros, įrengtos fiksuotoje padėtyje, su plačios apžvalgos ir palenkimo funkcija. Kameros turi būti nustatytos taip, kad būtų stebimos bent šios vietos:</p> <ul style="list-style-type: none"> - vietos, kur apieškomi žiūrovai (įėjimai); - namų sirgalių vieta; - svečių sirgalių vieta. <p>Vaizdo kamera turi leisti įrašyti ir/ar atpažinti asmenis. Stebėjimo sistema turi būti kontroliuojama iš saugumo priežiūros patalpos.</p>
I.36	A	B	C	<p>MEDICINOS PAGALBOS PATALPA ŽIŪROVAMS</p> <p>Stadione taip pat turi būti skirta medicinos patalpa žiūrovų reikmėms. Nesant galimybių įrengti tokią patalpą stadione varžybų metu turi budėti greitosios pagalbos automobilis.</p>
I.37	A	B	C	<p>ATSARGINIS STADIONO TERITORIJOS APŠVIETIMAS</p> <p>Siekiant užtikrinti žiūrovų saugumą dingus bendram apšvietimui stadione turi būti įrengta atsarginio apšvietimo sistema, patvirtinta atsakingų tarnybų ir apimanti visas erdves, kurios prieinamos žiūrovams įskaitant išėjimus ir evakuacijos kelius.</p>

ŽINIASKLAIDOS REIKMĖS

I.38	A	A	C	<p>ŽINIASKLAIDOS ATSTOVŲ DARBO KAMBARYS</p> <p>Stadione turi būti bent 100 m² darbo kambarys žiniasklaidos atstovams talpinantis bent 50 asmenų su stalais, kita biuro įranga, taip pat reikalingomis komunikacijos priemonėmis: internetas, faksas, telefonas.</p>
I.39	A	A	B	<p>ŽINIASKLAIDOS ATSTOVŲ VIETOS TRIBŪNOJE</p> <p>Stadiono tribūnoje turi būti įrengta dengta žiniasklaidos atstovų ložė. Joje turėtų būti 20 vietų, iš kurių bent 10 su stalais. Stalai turi būti pakankamai dideli pasidėti nešiojamajam kompiuteriui bei užrašams. Visose vietose su stalais turi būti elektros energijos lizdas bei interneto ryšys.</p> <p>I lygos licencija – tribūnoje žiniasklaidos atstovams turėtų būti įrengta bent 10 vietų.</p>
I.40	A	A	B	<p>SPAUDOS KONFERENCIJŲ PATALPA</p> <p>Stadione turi būti įrengta spaudos konferencijų patalpa su stalais, kėdėmis, įgarsinimo įranga, pakyla, kitais reikalingais baldais. Joje turėtų tilpti bent 30 sėdimų vietų. Spaudos konferencijoms gali būti skirta ir dalis žiniasklaidos darbo kambario patalpos.</p> <p>I lygos licencija – spaudos konferencijų patalpoje turėtų būti bent 10 vietų</p>
I.41	A	A	C	<p>INTERVIU SU ŽAIDĖJ AIS ERDVĖ</p> <p>Stadione turi būti įrengta interviu su žaidėjais vieta. Jis turi būti pakankamai erdvi, kad sutalpintų interviu su žaidėjais sienelę, kuri būtų 3 x 2,3 m. dydžio. Interviu sienelės standartinę išvaizdą nustato Licencijos davėjas, suderinęs ją su Lietuvos futbolo klubų asociacija.</p>
I.42	A	A	B	<p>INTERNETO RYŠYS ŽINIASKLAIDOS ATSTOVŲ ERDVĖSE</p> <p>Stadione turi būti užtikrintas bevielis ar kabelinis internetas visose žiniasklaidos</p>



				darbuotojų naudojamose erdvėse: komentatorių pozicijose, žiniasklaidos vietose tribūnoje, darbo patalpoje, spaudos konferencijų patalpoje, o esant poreikiui ir fotografų darbo vietose šalia aikštės.
I.43	A	B	C	PAGRINDINĖS KAMEROS POZICIJA Pagrindinėje tribūnoje ties centrine linija turi būti parengta bent 6m2 dydžio pagrindinių kamerų platforma. Ji turi būti įrengta tokia aukštyje, kuris leidžia pasiekti optimalų vaizdą filmuojant.
I.44	A	B	C	KOMENTATORIŲ POZICIJOS Stadione turėtų būti parengtos bent 3 dengtos TV / radijo komentatorių pozicijos.
I.45	A	B	C	TV STUDIJA Stadione turi būti sudaryta galimybė esant reikalui skirti patalpas TV studijai su vaizdu į aikštę įrengti. Jos rekomenduojamas dydis: 5m.ilgis, 5m. plotis, aukštis 2,3m.
I.46	A	B	C	TELEVIZIJOS TRANSLIACIJŲ AUTOMOBILIŲ VIETA Šalia stadiono turi būti numatyta bent 200m2 erdvė specialiems televizijos transliacijų automobiliams.

IV. PERSONALO KRITERIJAI

DOKUMENTACIJA

Nr.	U	A	I	Apibūdinimas
P.01	A	A	A	GENERALINIS VADOVAS Licencijos pareiškėjo organas turi paskirti generalinį vadovą, atsakingą už futbolo klubo einamųjų reikalų bei iškilusių klausimų tvarkymą. Generalinio vadovo teisės ir atsakomybė yra apibrėžiamos, futbolo klubo įstatuose, pareigybinuose nuostatuose.
P.02	A	A	A	KLUBO SEKRETORIATAS Licencijos pareiškėjas privalo turėti reikalingą skaičių kvalifikuotų sekretoriato darbuotojų, kurie rūpintusi einamaisiais reikalais bei padėtų Generaliniam vadovui, kitiems licencijos pareiškėjo padaliniais, žaidėjams ir kitiems darbuotojams administraciniais klausimais. Sekretoriato darbuotojų teisės ir pareigos turi būti apibrėžtos rašytine forma. Darbuotojai privalo turėti sekretoriato erdvę, kad galėtų atlikti savo pareigas. Sekretoriato patalpos turi būti pakankamai didelės, kad galėtų dirbti bent 2 žmonės. Klubo sekretoriatas turi būti aprūpintas reikiama technine infrastruktūra bendrauti su Licencijos davėju. Minimalūs reikalavimai: kompiuterinė technika, telefono ryšys, faksas, internetas, elektroninis paštas ir kiti. Licencijos pareiškėjas nustato klubo sekretoriato darbo valandas ir privalo užtikrinti, kad biuras būtų atviras bendrauti su Licencijos davėju ir visuomene. Licencijos pareiškėjas turi turėti savo oficialų interneto tinklalapį.
P.03	A	A	A	FINANSININKAS Licencijos pareiškėjas skiria asmenį, atsakingą už klubo finansų tvarkymą. Tai gali būti asmuo, dirbantis licencijos pareiškėjo administracijoje arba samdomas finansininkas, dirbantis pagal rašytinę sutartį su licencijos pareiškėju. Licencijos pareiškėjas raštiškai nustato šio asmens, kuris privalo turėti reikiamą finansinį išsilavinimą ir žinias, pareigas ir teises. Minimali finansininko kvalifikacija: a) atestuoto viešojo apskaitininko diplomas; arba b) kvalifikuoto auditoriaus diplomas.
P.04	A	A	C	SAUGOS DARBUOTOJAS Licencijos pareiškėjas turi paskirti saugos darbuotoją kuris būtų atsakingas už saugumą bei su tuo susijusius klausimus ir rašytine forma nustatyti jo (jos) teises ir pareigas. Minimali saugos darbuotojo kvalifikacija: a) policininko ar saugos darbuotojo pažymėjimas pagal Lietuvos respublikos įstatymų reikalavimus; b) saugos ir saugumo specialisto diplomas, Federacijos ar valstybės pripažintos organizacijos



				<p>išduotas pabaigus tam tikrą kursą;</p> <p>c) federacijos patvirtintas „kompetencijos pripažinimas“, pagrįstas bent vienerių metų patirtimi stadionų saugumo užtikrinimo srityje.</p> <p>Saugos darbuotojas privalo dalyvauti bent jau namų rungtynėse. Saugos darbuotojas reguliariai renka ir analizuoja informaciją, susijusią su saugos ir saugumo užtikrinimu namų rungtynėse bei pateikia ją Licencijos davėjui, jeigu to reikalaujama. Rekomenduojama, kad jis lydėtų klubo sirgalius svarbiausių rungtynių svečiuose metu.</p>
P.05	A	A	B	<p>ŽINIASKLAIDOS DARBUOTOJAS</p> <p>Licencijos pareiškėjas turi paskirti darbuotoją, atsakingą už žiniasklaidos reikalus. Jis privalo dalyvauti visų licencijos pareiškėjo pirmosios komandos žaidžiamų namų rungtynių metu ir būti pasiekiamas žiniasklaidos atstovams.</p> <p>Minimali reikalaujama kvalifikacija:</p> <p>a) žurnalisto diplomai;</p> <p>b) baigti Federacijos ar jos pripažintos organizacijos žiniasklaidos darbuotojų mokymo kursai.</p> <p>c) federacijos patvirtintas „kompetencijos pripažinimas“, pagrįstas praktine bent vienerių metų patirtimi šioje srityje</p>
P.06	A	A	A	<p>GYDYTOJAS</p> <p>UEFA licencija ir A lygos licencija - Licencijos pareiškėjas skiria bent vieną gydytoją, atsakingą už medicininę priežiūrą ir konsultavimą bei dopingo prevencijos veiklą. Jis turi teikti medicininę pagalbą treneriuočių ir rungtynių metu.</p> <p>Gydytojas turi būti pripažintas ir sertifikuotas LR Sveikatos apsaugos ministerijos (turėti galiojančią licenciją) užsiimti veikla Lietuvoje (LR gydytojų medicinos praktikos įstatymas, I-1555, 1996-09-25) ir turi būti reikiamai registruotas Federacijoje.</p> <hr/> <p>I lygos licencija - Licencijos pareiškėjas samdo ne žemesnės kaip slaugytojo kvalifikacijos mediką ir rašytine forma apibrėžia jo teises ir pareigas. Medikas turi turėti jo kvalifikaciją patvirtinantį mokslo baigimo diplomą ir galiojančią licenciją verstis tokia praktika Lietuvoje, remiantis galiojančiais LR teisės aktais.</p>
P.07	A	A	C	<p>KINEZITERAPEUTAS</p> <p>Licencijos pareiškėjas skiria bent vieną kineziterapeutą, atsakingą už pirmosios komandos gydymą ir masažus treneriuočių ir rungtynių metu.</p> <p>Asmuo, atliekantis šią funkciją, turi būti įgijęs atitinkamų LR sveikatos priežiūros institucijų pripažintą kineziterapeuto profesinę kvalifikaciją ir turi būti reikiamai registruotas Federacijoje.</p>
P.08	A	A	A	<p>VYRIAUSIASIS TRENERIS</p> <p>UEFA ir A lygos licencija:</p> <p>Licencijos pareiškėjas privalo paskirti vyriausiąjį trenerį, atsakingą už pirmosios komandos futbolo reikalus. Paskyrimas įforminamas sudarant sporto veiklos sutartį (kontraktą). Vyriausiasis treneris privalo:</p> <p>a) turėti galiojantį UEFA Pro diplomą, arba bet kurį galiojantį užsienyje išduotą trenerio diplomą, tolygų minėtam diplomui ir pripažintą UEFA;</p> <p>b) būti pradėjęs lankyti UEFA Pro diplomui gauti mokymo kursą.</p> <hr/> <p>I lygos licencija – Licencijos pareiškėjas privalo paskirti vyriausiąjį trenerį, atsakingą už pirmosios komandos futbolo reikalus. Paskyrimas įforminamas sudarant sporto veiklos sutartį (kontraktą). Vyriausiasis treneris privalo:</p> <p>a) turėti galiojantį UEFA A lygio diplomą;</p> <p>b) būti pradėjęs lankyti UEFA A diplomui gauti mokymo kursą.</p>
P.09	A	A	B	<p>JAUNIMO UGDYMO PROGRAMOS VADOVAS</p> <p>Licencijos pareiškėjas turi paskirti jaunimo ugdymo programos vadovą, atsakingą už jaunimo sektoriaus kasdienę veiklą ir techninius aspektus.</p> <p>Jaunimo ugdymo programos vadovas privalo atitikti bent vieną iš šių kvalifikacijų:</p> <p>a) turėti galiojantį UEFA A diplomą;</p> <p>b) UEFA elitinį jaunimo A lygio diplomą, išduotą Federacijos ir pripažintą UEFA;</p> <p>c) kitą tolygų galiojantį užsienio valstybėje išduotą trenerio diplomą, kuris būtų prilyginamas</p>



				UEFA B arba elitiniam jaunimo A lygio diplomui bei pripažintą UEFA;
P.10	A	A	B	<p>JAUNIMO TRENERIAI</p> <p>Licencijos pareiškėjas kiekvienai privalomai jaunimo komandai (žr. S.02) turi paskirti bent vieną trenerį, atsakingą už visus su futbolu susijusius šios jaunimo komandos reikalus.</p> <p>Jaunimo trenerių kvalifikacija turi atitikti šias nuostatas:</p> <p>a) Bent vienas iš 15-21 m. amžiaus jaunimo komandos trenerių turi turėti galiojantį ne žemesnį nei UEFA A diplomą arba UEFA elitinį jaunimo A lygio diplomą, išduotą Federacijos ir pripažintą UEFA arba tolygų galiojantį užsienio valstybėje išduotą trenerio diplomą, prilygstantį UEFA A diplomui arba UEFA elitiniam jaunimo A lygio diplomui bei pripažintą UEFA. Kiti šio amžiaus tarpsnio treneriai turi turėti galiojantį ne žemesnį nei UEFA B diplomą.</p> <p>b) 10-14 m. amžiaus jaunimo komandos treneriai turi turėti galiojantį ne žemesnį nei UEFA B diplomą arba UEFA elitinį jaunimo A lygio diplomą, išduotą Federacijos ir pripažintą UEFA arba tolygų galiojantį užsienio valstybėje išduotą trenerio diplomą, prilygstantį UEFA B diplomui arba UEFA elitiniam jaunimo A lygio diplomui bei pripažintą UEFA;</p> <p>c) jaunesnio nei 10 m. amžiaus jaunimo komandos treneris turi turėti galiojantį ne žemesnį UEFA B diplomą arba UEFA elitinį jaunimo A lygio diplomą, išduotą Federacijos ir pripažintą UEFA arba tolygų galiojantį užsienio valstybėje išduotą trenerio diplomą, prilygstantį UEFA B diplomui arba UEFA elitiniam jaunimo A lygio diplomui bei pripažintą UEFA arba kūno kultūros specialisto aukštojo mokslo diplomą.</p>
P.11	A	A	B	<p>TVARKDARIAI</p> <p>Licencijos pareiškėjas privalo užtikrinti saugumą ir saugą namų rungtynėms pasamdydamas reikiamos kvalifikacijos tvarkdarius. Tuo tikslu licencijos pareiškėjas:</p> <p>a) įdarbina tvarkdarius; arba</p> <p>b) sudaro rašytinę sutartį su stadiono savininku dėl tvarkdarius; arba</p> <p>c) sudaro rašytinę sutartį su saugos bendrove dėl tvarkdarius.</p> <p>Tvarkdariai turi turėti policininko arba saugos darbuotojo pažymėjimus arba baigti specialų Federacijos organizuojamą saugos ir saugumo kursą.</p>
P.12	A	A	C	<p>PIRMOSIOS KOMANDOS TRENERIO PADĖJĖJAS</p> <p>Licencijos pareiškėjas privalo paskirti trenerio padėjėją, padedantį vyriausiajam treneriui visais futbolo klausimais, susijusiais su pirmąja komanda. Paskyrimas įforminamas sporto veiklos sutartimi (kontraktu).</p> <p>Treneris padėjėjas privalo turėti galiojantį UEFA A diplomą arba tolygų užsienio valstybėje išduotą diplomą prilyginamą UEFA A diplomui ir pripažintą UEFA.</p>
P.13	A	A	C	<p>KLUBO ATSTOVAS BENDRUOMENEI</p> <p>Licencijos pareiškėjas privalo paskirti atstovą, atsakingą už santykius su miesto bendruomene bei fanais.</p> <p>Atstovas bendruomenei ir fanams privalo reguliariai dalyvauti susitikimuose su Licencijos pareiškėjo atitinkamais darbuotojais, bendradarbiauti visais susijusiais klausimais įskaitant ir saugumo užtikrinimo klausimus. Atstovas bendruomenei privalo rūpintis licencijos pareiškėjo socialinėmis programomis bei prieš kiekvieną UEFA ir LFF licencijos sezoną Federacijai pateikti klubo parengtą socialinių bendruomeninių programų sąrašą.</p>
P.14	B	B	C	<p>ŽMONIŲ SU NEGALIA KOORDINATORIUS</p> <p>Licencijos pareiškėjas privalo paskirti atstovą, atsakingą už žmonių su negalia poreikių koordinavimą stadione. Žmonių su negalia asmenų koordinatorius privalo užtikrinti neigaliems prieinamą infrastruktūrą ir paslaugas. Neigalių asmenų koordinatorius privalo reguliariai dalyvauti susitikimuose su atitinkamai Licencijos pareiškėjo darbuotojais visais susijusiais klausimais.</p>
P.15	A	A	A	TEISĖS IR PAREIGOS



				<p>Licencijos pareiškėjo darbuotojų, nurodytų P.01 – P.14 punktuose, teisės ir pareigos turi būti nustatytos jų pareiginėse instrukcijose, jeigu jie yra Licencijos pareiškėjo samdomi darbuotojai arba išsamiai numatytos sutartyje, jeigu funkcijas atlieka išorės partneris. Rašytinėje sutartyje su išorės partneriu turi būti nurodyta, kokie konkretūs darbuotojai atliks numatytas funkcijas.</p> <p>Įpareigojimai pagal sutartį su išorės partneriu gali būti skiriami tik šiems Licencijos pareiškėjo darbuotojams:</p> <ul style="list-style-type: none"> - Finansininkui; - Saugos darbuotojui; - Gydytojui; - Kineziterapeutui; - Jaunimo ugdymo programos vadovui; - Jaunimo treneriams; - Tvarkdarius.
P.16	B	B	B	<p>PAREIGA SKIRTI DARBUOTOJĄ LAISVAI PAREIGYBEI UŽIMTI LFF/UEFA SEZONO METU</p> <p>Jei LFF (A ir I lygos licencijai) arba UEFA (UEFA licencijai) licencijos galiojimo metu kuri nors iš P.01 – P.14 p. nurodytų pareigybių tampa laisva sezono metu, Licencijos pareiškėjas turi užtikrinti, kad per ne ilgesnį nei 60 – ies dienų laikotarpį šiai pareigybei atlikti būtų paskirtas reikiamos kvalifikacijos asmuo.</p> <p>Jeigu pareigybė tampa laisva dėl ligos ar nelaimingo atsitikimo Licencijos davėjas gali pratęsti 60 – ies dienų laikotarpį, jeigu pagrindžiama, kad pareigas einantis asmuo nėra pasveikęs ir vis dar negali atlikti savo pareigų.</p> <p>Licencijos gavėjas privalo informuoti Federaciją apie įvykusius tokio pobūdžio pasikeitimus per dešimt darbo dienų.</p>
P.17	A	A	B	<p>BENDROSIOS NUOSTATOS TAIKOMOS KRITERIJAMS P.08-10 IR P.12</p> <p>Pagal UEFA trenerių konvencijos įgyvendinimo nuostatus (P.08-10 ir P.12 kriterijai) asmuo laikomas treneriu, jeigu:</p> <ul style="list-style-type: none"> a) jam buvo išduotas UEFA trenerio diplomai vienos iš UEFA narių; b) jis yra pradėjęs lankyti kursus UEFA trenerio diplomui gauti. Paprastas užsiregistravimas kursuose reikiamam diplomui gauti nėra laikomas kriterijaus įvykdymu. <p>Visi kvalifikuoti treneriai ir techninis personalas apibrėžti kriterijuose P.08-10 ir P.12 turi būti tinkamai įregistruoti Federacijoje.</p>

V. TEISINIAI KRITERIJAI

DOKUMENTACIJA

Nr.	U	A	I	Apibūdinimas
L.01	A	A	A	<p>LICENCIJOS PAREIŠKĖJO PATVIRTINIMAS DĖL PRISIIMAMŲ ĮSIPAREIGOJIMŲ</p> <p>Licencijos pareiškėjas privalo pateikti teisiškai galiojančią raštišką LFF nustatytos formos patvirtinimą, kuriuo Licencijos pareiškėjas, be kita ko, patvirtina, kad jis:</p> <ul style="list-style-type: none"> a) pripažįsta ir įsipareigoja laikytis FIFA, UEFA, LFF įstatų, taisyklių, nurodymų ir sprendimų, įskaitant, bet neapsiribojant, UEFA klubų licencijavimo ir garbingo finansinio elgesio taisyklių, LFF futbolo klubų licencijavimo taisyklių, taip pat pripažįsta Sporto Arbitražo Teismo (Lozana) jurisdikciją kaip numatyta FIFA, UEFA ir LFF įstatuose; b) nacionaliniu lygmeniu dalyvaus Federacijos pripažintose ir patvirtintose varžybose; c) tarptautiniu lygmeniu dalyvaus UEFA ar FIFA pripažintose varžybose (ši nuostata netaikoma draugiškoms rungtynėms); d) nedelsiant informuos Licencijos davėją apie visus pasikeitimus, įvykius ar sąlygas,



				<p>turinčius didelę ekonominę reikšmę, ir visus vėlesnius įvykius, įvykusius po dokumentų pateikimo Licencijai gauti;</p> <p>e) visi pateikti dokumentai yra išsamūs ir teisingi;</p> <p>f) jo finansinių ataskaitų ribos (perimetras) apimtis yra apibrėžtos pagal UEFA klubų licencijavimo ir garbingo finansinio elgesio taisyklių 46bis straipsnį;</p> <p>g) jis bus atsakingas dėl bet kokių į finansinių ataskaitų ribas (perimetrą) įtrauktų subjektų sukeltų pasekmių dėl ankščiau nurodyto a) punkto reikalavimų nesilaikymo;</p> <p>h) suteikia teisę ir igalioja LFF Licencijavimo skyrių ir Klubų licencijavimo organus, UEFA administraciją, UEFA teisingumo administravimo organus (<i>angl.</i> UEFA Organs for the Administration of Justice) patikrinti dokumentus, gauti informaciją iš susijusių valdžios institucijų ar privačių organizacijų pagal nacionalinius įstatymus;</p> <p>i) pripažįsta, kad UEFA pasilieka teisę bet kuriuo metu atlikti atitikties patikrinimą nacionaliniame lygyje pagal UEFA klubų licencijavimo ir garbingo finansinio elgesio taisyklių 71 straipsnį.</p> <p>Šis patvirtinimas turi būti Licencijos pareiškėjo įformintas ir pasirašytas igalioto asmens likus ne daugiau nei trims mėnesiams iki nustatyto šio patvirtinimo pateikimo Licencijos davėjui termino pabaigos.</p>
L.02	A	A	A	<p>KITI DOKUMENTAI – MINIMALI TEISINĖ INFORMACIJA</p> <p>Licencijos pareiškėjas privalo pateikti galiojančių jo įstatų kopiją.</p> <p>Licencijos pareiškėjas taip pat turi pateikti Licencijos davėjui aktualią pažymą, išduotą valstybės įstaigos – įmonių registro tvarkytojos (išplėstinį išrašą iš Juridinių asmenų registro), kurioje turi būti ši informacija apie Licencijos pareiškėją:</p> <ul style="list-style-type: none"> - pavadinimas; - buveinės adresas; - teisinė forma; - asmenys, turintys teisę pasirašyti Licencijos pareiškėjo vardu; - šių asmenų parašo tipas (<i>pvz.</i>, individualus ar kolektyvinis).
L.03	A	A	A	<p>DEKLARACIJA DĖL LICENCIJOS PAREIŠKĖJO VALDYMO</p> <p>Licencijos pareiškėjas turi pateikti Licencijos davėjui Licencijos pareiškėjo vadovybės patvirtintą teisiškai galiojančią deklaraciją, nusakančią Licencijos pareiškėjo valdymo mechanizmą ir teisinę valdymo struktūrą. Ji vertinama siekiant užtikrinti varžybų integralumą.</p> <p>Deklaracija Licencijos pareiškėjas turi patvirtinti, kad joks fizinis ar juridinis asmuo, dalyvaujantis Licencijos pareiškėjo valdyme, Licencijos pareiškėjo administracinėje ar su sportine veikla susijusia veikloje tiesiogiai ar netiesiogiai:</p> <ul style="list-style-type: none"> - neturi, jokiais pagrindais nevaldo ir neužsiima prekyba ar nedalyvauja jokiaje kitoje veikloje, susijusiose su kito klubo, dalyvaujančio ir/ar siekiančio licencijos tose pačiose varžybose kaip ir Licencijos pareiškėjas, akcijomis ir/ar kitais vertybiniais popieriais; - neturi balsavimo teisių kito klubo, dalyvaujančio ir/ar siekiančio licencijos tose pačiose varžybose kaip ir Licencijos pareiškėjas, dalyvių susirinkime ir/ar jokiame valdymo organe; - nėra jokio kito klubo, dalyvaujančio ir/ar siekiančio licencijos tose pačiose varžybose kaip ir Licencijos pareiškėjas, dalyvis; - neturi teisės paskirti ir/ar pašalinti kito klubo, dalyvaujančio ir/ar siekiančio licencijos tose pačiose varžybose kaip ir Licencijos pareiškėjas, administracijos darbuotojų, valdymo ir/ar priežiūros organų narių; - nedalyvauja jokio kito klubo, dalyvaujančio ir/ar siekiančio licencijos tose pačiose varžybose kaip ir Licencijos pareiškėjas, valdyme, administracinėje ir/ar sportinėje



				<p>veikloje;</p> <ul style="list-style-type: none">- neturi ir negali turėti jokios galios ir/ar įtakos kito klubo, dalyvaujančio ir/ar siekiančio licencijos tose pačiose varžybose kaip ir Licencijos pareiškėjas, valdymui, administracinei ir/ar sportinei veiklai. <p>Deklaracija dėl Licencijos pareiškėjo valdymo turi būti patvirtinta ir pasirašyta kompetentingo Licencijos pareiškėjo valdymo organo ne anksčiau nei prieš tris mėnesius iki jos pateikimo Licencijos davėjui datos.</p>
L.04	A	A	A	<p>TEISINĖ GRUPĖS STRUKTŪRA IR GALUTINĖ KONTROLIUOJANTI ŠALIS</p> <p>Licencijos pareiškėjas finansinio ataskaitinio laikotarpio pabaigos datai (lapkričio 30 d. ar gruodžio 31 d. priklausomai nuo teikiamų finansinių ataskaitų) turi pateikti Licencijos davėjui jo kompetentingo valdymo organo pasirašytą ir patvirtintą teisinę grupės struktūrą – schemą pagal Licencijos davėjo patvirtintą formą.</p> <p>Licencijos pareiškėjas privalo informuoti Licencijos davėją apie bet kokius pokyčius, įvykusius Licencijos pareiškėjo teisinėje grupės struktūroje – schemoje tarp finansinio ataskaitinio laikotarpio pabaigos datos ir bendrosios teisinės grupės struktūros pateikimo dienos Licencijos davėjui.</p> <p>Schemoje turi būti aiškiai identifikuota ir nurodyta toliau nurodoma informacija:</p> <ul style="list-style-type: none">a) Licencijos pareiškėjas ir, jei Licencijos pareiškėjas nėra Federacijos narys, Federacijos narys;b) visos Licencijos pareiškėjo ir, jei Licencijos pareiškėjas nėra Federacijos narys, Federacijos nario antrinės įmonės;c) visos su Licencijos pareiškėju ir, jei Licencijos pareiškėjas nėra Federacijos narys, Federacijos nariu asocijuotos įmonės;d) visos tiesiogiai ar netiesiogiai Licencijos pareiškėją kontroliuojančios įmonės iki galutinės kontroliuojančiosios šalies, įskaitant ir ją.e) visos šalys, kurios turi ne mažesnę nei 10 % tiesioginę ar netiesioginę nuosavybės dalį į Licencijos pareiškėją ar bet kokią kitą reikšmingą įtaką Licencijos pareiškėjui. <p>Finansinių ataskaitų ribos (perimetras) pagal UEFA klubų licencijavimo ir garbingo finansinio elgesio taisyklių 46bis straipsnį taip pat turi būti aiškiai identifikuota šiame dokumente.</p> <p>Schemoje turi būti pateikiama toliau nurodoma informacija apie visas įmones, nurodytas teisinėje grupės struktūroje:</p> <ul style="list-style-type: none">- juridinio asmens pavadinimas;- juridinio asmens teisinė forma;- informacija apie pagrindinę veiklą;- dalyviai, jų nuosavybės struktūra procentais (ir, jei skiriasi, balsavimo teisių nuosavybės struktūra procentais), jei yra, asmenys, kuriems yra suteiktos balsavimo teisės dalyvių susirinkime;- dalyvių juridinių asmenų, turinčių ne mažesnę nei 1/5 balsavimo teisių dalį Licencijos pareiškėjo dalyvių susirinkime, vadovą, kitų valdymo organų narius bei visus juos kontroliuojančius asmenis;- valdymo organų nariai. <p>Schemoje taip pat turi būti pateikiama žemiau nurodyta informacija apie Licencijos pareiškėjo ir, jei Licencijos pareiškėjas nėra Federacijos narys, Federacijos nario antrines įmones:</p> <ul style="list-style-type: none">- įstatinis kapitalas;



				<ul style="list-style-type: none">- visas turtas;- visos pajamos;- visa nuosavybė. <p>Licencijos davėjas turi teisę reikalauti, o Licencijos pareiškėjas (Licencijos gavėjas) atitinkamai privalo pateikti bet kokią kitą nei anksčiau nurodytą Licencijos davėjo reikalaujamą informaciją per Licencijos davėjo nustatytą terminą.</p> <p>Licencijos pareiškėjas privalo užtikrinti, garantuoti ir patvirtinti, kad teisinėje struktūroje - scheme pateikta informacija yra pilna ir teisinga.</p> <p>Grupės teisinė struktūra – schema turi būti patvirtinta ir pasirašyta kompetentingo Licencijos pareiškėjo valdymo organo ne anksčiau nei prieš tris mėnesius iki jos pateikimo Licencijos davėjui datos.</p> <p>Licencijos pareiškėjas turi turėti bent 3 (tris) dalyvius.</p>
L.05	A	A	A	<p>NARYSTĖ IR NARYSTĖS SĄLYGOS</p> <p>Licencijos pareiškėjas privalo būti pripažintas Federacijos narys ar Federacijos nario regioninės futbolo asociacijos narys ar bendrovė sutartiniuose santykiuose su regioninės futbolo asociacijos registruotuoju nariu. Jis privalo laikytis ir atitikti narystės sąlygas, nurodytas Federacijos ir/ar atitinkamo Federacijos nario regioninės futbolo asociacijos įstatuose, nuostatuose ir sprendimuose. Licencijos pareiškėjas tuo pačiu metu gali būti tik vieno Federacijos nario regioninės futbolo asociacijos narys.</p> <p>Narystė turi būti ne trumpesnė nei:</p> <ul style="list-style-type: none">- trys iš eilės einantys metai, skaičiuojant nuo UEFA sezono pradžios (UEFA licencijai)²;- dveji iš eilės einantys metai, skaičiuojant nuo LFF sezono pradžios (A lyga licencijai);- vieneri metai, skaičiuojant nuo LFF sezono pradžios (I lygos licencijai). <p>Bet koks Licencijos pareiškėjo teisinės formos ir teisinės grupės struktūros pakeitimas (įskaitant, pvz., buveinės, pavadinimo ar klubo spalvų pakeitimas, akcijų perleidimas tarp skirtingų klubų) per šį narystės laikotarpį, siekiant palengvinti Licencijos gavimą ar Licencijos pareiškėjo paaugštinimą pagal sportinius laimėjimus, darant žalą varžybų integralumui, reiškia narystės tęstinumo pertraukimą reikalavimo dėl narystės prasme.</p>
L.06	A	A	A	<p>RAŠYTINĖ SUTARTIS SU FUTBOLO BENDROVE</p> <p>Jei Licencijos pareiškėjas yra futbolo bendrovė, ji turi pateikti rašytinę teisių perleidimo sutartį su registruotuoju nariu. Šioje sutartyje privalo būti šios nuostatos:</p> <ul style="list-style-type: none">a) futbolo bendrovės išpareigojimas laikytis visų FIFA, UEFA, Federacijos ir ir lygos statutų, taisyklių, nurodymų ir sprendimų;b) draudimas futbolo bendrovei toliau perleisti teisę dalyvauti nacionalinėse ar tarptautinėse varžybose;c) tai, kad futbolo bendrovės teisė dalyvauti tokiose varžybose baigiasi, jei baigiasi teisės suteikiančio klubo narystė Federacijoje ar Federacijos naryje;d) tai, kad jei pradėdama futbolo bendrovės bankroto ar likvidavimo procedūra, tai laikoma narystės ar rašytinio susitarimo su registruotu nariu nutraukimu. Jei Licencija futbolo bendrovei jau buvo suteikta, tuomet ji negali būti perduota registruotajam nariui.e) tai, kad Federacija pasilieka teisę tvirtinti pavadinimą, kuriuo futbolo bendrovė dalyvaus nacionalinėse varžybose;f) futbolo bendrovė kompetentingam nacionaliniam arbitražui ar CAS reikalaujant, pateiks nuomonę, informaciją ir dokumentus apie futbolo

² UEFA licencijos atžvilgiu, UEFA gali suteikti šios „trijų metų taisyklės“ išimtį. Dėl daugiau informacijos dėl išimties suteikimo principų ir proceso, reikia žiūrėti UEFA klubų licencijavimo ir garbingo finansinio elgesio taisyklių Priede I.



				<p>bendrovės dalyvavimą nacionalinėse ar tarptautinėse varžybose;</p> <p>Teisių perleidimo sutartis ir jos pakeitimai privalo būti patvirtinti Federacijos.</p>
--	--	--	--	---

VI. FINANSINIAI KRITERIJAI

DOKUMENTACIJA

Nr.	U	A	I	Apibūdinimas
F.01	A	A	A	<p>A lygos licencija – PERŽIŪRĖTOS TARPINĖS FINANSINĖS ATASKAITOS</p> <p>Neatsižvelgiant į Licencijos pareiškėjo teisinę struktūrą, turi būti parengtos ir nepriklausomų auditorių patikrintos tarpinės finansinės ataskaitos (pilnas ataskaitų rinkinys) ir/ar konsoliduotosios tarpinės finansinės ataskaitos pagal Lietuvos verslo apskaitos standartų (VAS) reikalavimus arba Tarptautinius apskaitos standartus (IAS) bei Tarptautinius finansinių ataskaitų standartus (IFRS) ir Lietuvos Respublikos teisės aktus, reglamentuojančius buhalterinę apskaitą ir finansinių ataskaitų sudarymą (<i>LR Būhalterinės apskaitos įstatymas, LR Įmonių finansinės atskaitomybės įstatymas, LR Įmonių grupių konsoliduotosios finansinės atskaitomybės įstatymas ir kt.</i>).</p> <p>Tarpinių finansinių ataskaitų peržiūra turi būti atlikta pagal 2400-ąjį Tarptautinį peržiūros užduočių standartą (persvarstyta) „Istorinių finansinių ataskaitų peržiūros užduotys“.</p> <p>Auditoriaus peržiūrėtų tarpinių finansinių ataskaitų rinkinį turi sudaryti:</p> <ol style="list-style-type: none"> balansas ir/ar konsoliduotasis balansas (jei taikoma); pelno (nuostolių) ataskaita ir/ar konsoliduotoji pelno (nuostolių) ataskaita; pinigų srautų ataskaita ir/ar konsoliduotoji pinigų srautų ataskaita; finansinių ataskaitų aiškinamasis raštas (reikšminga informacija apie Licencijos pareiškėją bei jo veiklą, apskaitos politikos santrauka, aiškinamosios pastabos ir kt.) ir/ar konsoliduotųjų finansinių ataskaitų aiškinamasis raštas; vadovybės pranešimas (pilną finansinių ataskaitų rinkinį papildanti ataskaita). <p>Be to, tarpinės finansinės ataskaitos turi tenkinti šiose taisyklėse nustatytus minimalius atskleidimo reikalavimus ir apskaitos principus.</p> <p>Parengtos lapkričio 30 dieną pasibaigusio atskaitinio laikotarpio (11 mėnesių) tarpinės finansinės ataskaitos turi būti pateiktos Licencijos davėjui iki licencijavimo dokumentų pateikimo termino, įrodant finansinių kriterijų įvykdymą.</p> <p>Licencijos pareiškėjas A lygos licencijavimo procese gali teikti finansines ataskaitas ir pagal UEFA reikalavimus (t.y. gruodžio 31 dieną pasibaigusių finansinių metų, prieš prasidedant licencijavimo sezonui, audituotas finansines ataskaitas) su sąlyga, kad ataskaitos bus teikiamos pagal šiose taisyklėse nustatytus A lygai taikomus finansinės dokumentacijos pateikimo terminus.</p> <hr/> <p>UEFA licencija – AUDITUOTOS METINĖS FINANSINĖS ATASKAITOS</p> <p>Licencijos pareiškėjas turi parengti ir pateikti gruodžio 31 dieną pasibaigusių finansinių metų, prieš prasidedant licencijavimo sezonui, metines finansines ataskaitas (pilnas ataskaitų rinkinys) iki Taisyklėse nustatytų galutinių finansinės dokumentacijos pateikimo terminų bei iki nustatyto galutinio termino UEFA pateikti licencijavimo sprendimų sąrašą.</p> <p>Neatsižvelgiant į Licencijos pareiškėjo teisinę struktūrą metinės finansinės ataskaitos</p>



			<p>turi būti parengtos pagal bendrovėms taikomus atskaitomybės principus, t.y. pagal Lietuvos verslo apskaitos standartų (VAS) reikalavimus (ar Tarptautinius finansinių ataskaitų standartus (IFRS)) ir Lietuvos Respublikos teisės aktus, reglamentuojančius buhalterinę apskaitą ir finansinių ataskaitų sudarymą (LR <i>Buhalterinės apskaitos įstatymas</i>, LR <i>Įmonių finansinės atskaitomybės įstatymas</i>, LR <i>Įmonių grupių konsoliduotosios finansinės atskaitomybės įstatymas</i> ir kt.).</p> <p>Metinių finansinių ataskaitų auditas turi būti atliktas nepriklausomo auditoriaus kaip numatyta Priede Nr. 1.</p> <p>Audituotą metinių finansinių ataskaitų rinkinį turi sudaryti:</p> <ol style="list-style-type: none"> balansas; pelno (nuostolių) ataskaita; pinigų srautų ataskaita; finansinių ataskaitų aiškinamasis raštas (reikšminga informacija apie Licencijos pareiškėją bei jo veiklą, apskaitos politikos santrauka, aiškinamosios pastabos ir kt.) vadovybės metinis pranešimas (pilną finansinių ataskaitų rinkinį papildanti ataskaita). <p>Metinės finansinės ataskaitos turi tenkinti šiose Taisyklėse nustatytus minimalius atskleidimo reikalavimus ir apskaitos principus. Turi būti pateikti gruodžio 31 dieną pasibaigusiu praėjusių finansinių metų palyginamieji duomenys.</p> <p>Parengtos gruodžio 31 dieną pasibaigusiu finansinių (ataskaitinių) metų, prieš prasidedant licencijavimo sezonui, finansinės ataskaitos turi būti pateiktos Licencijos davėjui iki licencijavimo dokumentų pateikimo termino, įrodant finansinių kriterijų įvykdymą.</p> <p>Jeigu metinės finansinės ataskaitos netenkina minimalių turinio ir apskaitos reikalavimų, kaip nustatyta šiose taisyklėse, tuomet Licencijos pareiškėjas turi parengti papildomą informaciją, siekiant patenkinti minimalius informacijos pateikimo reikalavimus, kurie turi būti įvertinti nepriklausomo auditoriaus, kaip apibrėžta šių Taisyklių Priede Nr.1.</p> <hr/> <p>I lygos licencija – TARPINĖS FINANSINĖS ATASKAITOS</p> <p>Nepriklausomai nuo teisinės-organizacinės Licencijos pareiškėjo formos, tarpinės finansinės ataskaitos Licencijai gauti turi būti parengtos pagal Lietuvos Respublikos akcinių bendrovių apskaitą reglamentuojančius teisės aktus (tokius, kaip LR <i>Buhalterinės apskaitos įstatymas</i>, LR <i>Įmonių finansinės atskaitomybės įstatymas</i>, LR <i>Įmonių grupių konsoliduotosios finansinės atskaitomybės įstatymas</i> ir kiti, o taip pat atitinkami poįstatyminiai aktai).</p> <p>Tarpinės finansinės ataskaitos turi būti parengtos už lapkričio mėn. 30 dieną pasibaigusį ataskaitinį laikotarpį, prieš prasidedant licencijavimo sezonui, ir pateiktos Licencijos davėjui iki galutinio termino priduoti finansinių kriterijų įvykdymą pagrindžiančią licencijavimo dokumentaciją.</p>	
F.02	A	B	B	<p>NĖRA UŽDELSTŲ MOKĖJIMŲ LIETUVOS FUTBOLO TEISĖJŲ ASOCIACIJAI, LIETUVOS FUTBOLO FEDERACIJAI ir REGIONINĖMS FUTBOLO ASOCIACIJOMS</p> <p>Licencijos pareiškėjas turi įrodyti, kad ataskaitinio laikotarpio paskutinę dieną (lapkričio 30 dieną ar gruodžio 31 dieną, A lygos ir I lygos licencijos atveju – priklausomai nuo to, kokias ataskaitas, tarpines ar metines, teikia Licencijos pareiškėjas; gruodžio 31 dieną UEFA licencijos atveju) nėra uždelstų mokėjimų Lietuvos futbolo teisėjų asociacijai, Lietuvos futbolo federacijai ir atitinkamai regioninei futbolo asociacijai, kurios nariu Licencijos pareiškėjas yra, bei atitinkamai regioninei futbolo asociacijai, kurios organizuojamose varžybose dalyvauja Licencijos</p>



				<p>pareiškėjo komandos.</p> <p>Licencijos pareiškėjas lapkričio 30 dienos ar gruodžio 31 dienos finansinių ataskaitų aiškinamajame rašte ir Įsiskolinimų Lietuvos futbolo teisėjų asociacijai, Lietuvos futbolo federacijai bei regioninėms futbolo asociacijoms lentelėje privalo nurodyti visas ataskaitiniais metais iki ataskaitinio laikotarpio pabaigos susidariusias mokėtinas sumas Lietuvos futbolo teisėjų asociacijai, Lietuvos futbolo federacijai ir regioninėms futbolo asociacijoms. Turi būti pateikta ne mažesnės apimties, nei žemiau nurodyta (minimali) informacija:</p> <ol style="list-style-type: none"> a) mokėtinos sumos gavėjas; b) skolos susidarymo data; c) per ataskaitinį laikotarpį sumokėta suma; d) mokėtina suma ataskaitinio laikotarpio pabaigoje, nurodant kiekvieno mokėtinos sumos elemento mokėjimo terminą; e) skolos suderinimo data, skolos atidėjimo terminas ir pan. <p>Finansinių ataskaitų peržiūros bei audito pagal F.01 kriterijaus reikalavimus metu visos skolos Lietuvos futbolo teisėjų asociacijai, Lietuvos futbolo federacijai ir regioninėms futbolo asociacijoms turi būti suderintos raštu.</p> <p>Licencijos pareiškėjas turi nurodyti visus uždelstus mokėjimus, netgi jei bet kuris iš aukščiau nurodytų kreditorių jų nėra pareikalavęs sumokėti.</p> <p>Licencijos pareiškėjas turi suderinti bendrą Įsiskolinimų Lietuvos futbolo teisėjų asociacijai, Lietuvos futbolo federacijai ir regioninėms futbolo asociacijoms lentelėje nurodytą mokėtiną sumą (ar šios sumos dalis pagal kiekvieną aukščiau nurodytą kreditorių) su tarpinių / metinių finansinių ataskaitų balanso straipsniuose „Mokėtinos sumos Lietuvos futbolo teisėjų asociacijai“, „Mokėtinos sumos Lietuvos futbolo federacijai“ bei „Mokėtinos sumos regioninėms futbolo asociacijoms“ (ar kituose tam tinkamuose balanso straipsniuose) nurodyta suma/sumomis ir pirminės apskaitos duomenimis.</p> <p>Įsiskolinimų Lietuvos futbolo teisėjų asociacijai, Lietuvos futbolo federacijai ir regioninėms futbolo asociacijoms lentelės turi būti patvirtintos vadovybės, t.y. turi būti pateiktas trumpas Licencijos pareiškėjo vadovo ar kito valdymo organo įgalioto asmens pasirašytas pareiškimas.</p>
F.03	A	B	C	<p>NĖRA UŽDELSTŲ MOKĖJIMŲ FUTBOLO KLUBAMS, SUSIJUSIŲ SU TRANSFERIAIS</p> <p>A lygos licencija – Licencijos pareiškėjas turi įrodyti, kad finansinės dokumentacijos pateikimo termino dieną jis neturi uždelstų mokėjimų futbolo klubams, susijusių su transferiais, kurie susidarė iki lapkričio 30 dienos ar gruodžio 31 dienos (priklausomai nuo to, kokias ataskaitas - tarpines ar metines, teikia Licencijos pareiškėjas).</p> <p>UEFA licencija – Licencijos pareiškėjas turi įrodyti, kad einamųjų metų kovo 31 dieną, prieš prasidedant licencijavimo sezonui, nėra kreditorinių įsipareigojimų kitiems futbolo klubams, susijusių su transferiais, kurie susidarė iki praėjusių metų gruodžio 31 dienos.</p> <p>Toliau aprašytos nuostatos taikomos A lygos ir UEFA licencijoms.</p> <p>Kalbant apie F.03 kriterijų, mokėtinomis sumomis laikomos sumos, mokėtinos futbolo klubams už įvykdytas operacijas iš transferių veiklos, įskaitant ir kompensacijas už žaidėjų parengimą bei solidarumo mokesčius, kaip apibrėžta „FIFA žaidėjų statuso ir perėjimo taisyklėse“, taip pat visas kitas sumas, priklausančias mokėti įvykdžius atitinkamas sąlygas.</p> <p>Licencijos pareiškėjas turi parengti ir pateikti Licencijos davėjui atskiras mokėtinų ir gautinų transferių lenteles. Abi lentelės turi būti pateiktos per nustatytą laikotarpį ir tais atvejais, jeigu nebuvo jokių operacijų iš transferių veiklos (įskaitant ir žaidėjų</p>



			<p>nuoma).</p> <p>Licencijos pareiškėjas turi pateikti ir atskleisti duomenis apie visus transferius (įskaitant ir žaidėjų nuomą), įvykusius iki lapkričio 30 dienos ar gruodžio 31 dienos (A lygos licencija – priklausomai nuo to, kokias ataskaitas - tarpines ar metines, teikia Licencijos pareiškėjas), bei gruodžio 31 dienos (UEFA licencija), nepriklausomai nuo to, ar finansinėse ataskaitose pateiktos transferių sumos (įskaitant ir žaidėjų nuomą), kurios turėjo būti apmokėtos iki lapkričio 30 dienos / gruodžio 31 dienos. Be to, Licencijos pareiškėjas turi pateikti duomenis apie:</p> <ul style="list-style-type: none">a) naujas žaidėjų registracijas (įskaitant ir žaidėjų nuomą), įvykusias per paskutiniuosius 12 mėnesių iki gruodžio 31 d., nepriklausomai nuo to, ar pagal šiuos transferius liko neapmokėtų sumų, kurios turėjo būti apmokėtos gruodžio 31 d;b) transferius, pagal kuriuos vyksta ginčų nagrinėjimas įgaliotose (kompetetingose) institucijose pagal nacionalinius įstatymus bei kitus teisės aktus, arba jie yra nagrinėjami nacionalinėse ar tarptautinėse futbolo institucijose ar atitinkamame trečiųjų (arbitražo) teisme. <p>Transferių lentelėje turi būti pateikti žemiau nurodyti duomenys apie kiekvieno žaidėjo transferį/transferius (įskaitant ir žaidėjų nuomą):</p> <ul style="list-style-type: none">a) žaidėjo identifikaciniai duomenys (identifikuojama pagal vardą, pavardę ir numerį);b) transferio sutarties data;c) futbolo klubo, kuriam anksčiau priklausė registracija, pavadinimas;d) sumokėtas ar mokėtinas transferio (įskaitant ir žaidėjų nuomą) mokestis (įskaitant kompensaciją už žaidėjų parengimą ir solidarumo mokesčius), net jei kreditorius nėra pareikalavęs už tai sumokėti.e) kitos apmokėtos ir (ar) mokėtinės tiesioginės registracijos įsigijimo sąnaudos;f) sumokėta suma ir mokėjimo data;g) likutis pagal kiekvieno žaidėjo transferį (įskaitant ir žaidėjų nuomą), mokėtinas lapkričio 30 dieną / gruodžio 31 dieną, nurodant kiekvieno išskolinimo likučio elemento (dalies) apmokėjimo terminus;h) bet kokie išskolinimai pagal su transferiais susijusius uždelstus mokėjimus, likę iki dokumentacijos pateikimo dienos, t.y. iki kovo 31 dienos (UEFA licencijai gauti) pagal kiekvieno žaidėjo transferį/transferius, nurodant kiekvieno skolos elemento (dalies) apmokėjimo terminus, atitinkamai nurodant ir lapkričio 30 dienos (A lygos licencijai gauti) ar gruodžio 31 dienos. išskolinimą bei kiekvieno skolos elemento apmokėjimo terminus (datą) ir pateikiant paaiškinimus dėl kiekvieno elemento;i) neapibrėžtųjų išsipareigojimų (sąlyginių mokėjimų) sumos, (nepripažintos lapkričio 30 dienos / gruodžio 31 dienos balanse;j) sumos, dėl kurių vyksta ginčai (vyksta jų nagrinėjimas). <p>Licencijos pareiškėjas turi suderinti bendrą transferių lentelėje nurodytą mokėtiną sumą su tarpinių / metinių finansinių ataskaitų balanso eilutėje „Mokėtinų sumos, susijusių su transferiais“ (ar ją atitinkančiose kitose balanso eilutėse) nurodyta suma. Licencijos pareiškėjas transferių lentelėje turi nurodyti visus uždelstus mokėjimus, netgi jei kreditorius nėra pareikalavęs sumokėti.</p> <p>Licencijos pareiškėjas turi pateikti analogišką informaciją apie su transferiais susijusias gautinas sumas (už žaidėjų registracijos perdavimą, žaidėjų nuomą kitiems futbolo klubams ir pan.). Ši suma turi sutapti su tarpinių / metinių finansinių ataskaitų balanso eilutėje „Gautinų sumos, susijusių su transferiais“ (ar ją atitinkančiose kitose balanso eilutėse) nurodyta suma.</p>
--	--	--	--



				<p>Tiek mokėtinų, tiek gautinų su transferiais susijusių sumų sumų lentelės turi būti patvirtintos vadovybės, t.y. turi būti pateiktas trumpas Licencijos pareiškėjo vadovo ar kito valdymo organo įgalioto asmens pasirašytas pareiškimas.</p>
F.04	A	A	B	<p>NĖRA UŽDELSTŲ MOKĖJIMŲ DARBUOTOJAMS IR SOCIALINIO DRAUDIMO BEI MOKESČIŲ ADMINISTRACIJOMS</p> <p>A lygos licencija – Licencijos pareiškėjas turi įrodyti, kad finansinės dokumentacijos pateikimo termino dieną nėra uždelstų mokėjimų darbuotojams ir socialinio draudimo bei mokesčių institucijoms), susijusių su sutartiniais bei teisiniais išsipareigojimais darbuotojams, kurie susidarė iki lapkričio 30 dienos ar gruodžio 31 dienos (priklausomai nuo to, kokias ataskaitas - tarpines ar metines, teikia Licencijos pareiškėjas).</p> <p>UEFA licencija – Licencijos pareiškėjas turi įrodyti, kad einamųjų metų kovo 31 dienos nėra uždelstų mokėjimų darbuotojams ir socialinio draudimo bei mokesčių institucijoms), susijusių su sutartiniais bei teisiniais išsipareigojimais darbuotojams, kurie susidarė iki praėjusių metų gruodžio 31 dienos.</p> <p>Toliau aprašytos nuostatos taikomos A lygos, I lygos ir UEFA licencijoms.</p> <p>Mokėtinomis sumomis darbuotojams ir socialinio draudimo bei mokesčių institucijoms laikomos sumos, kylančios iš sutartinių ar teisinių išsipareigojimų darbuotojams.</p> <p>Pradelstų išiskolinimų darbuotojams nebuvimas</p> <p>Kreditorinis išiskolinimas darbuotojams – tai įvairios išmokų darbuotojams formos, kylančios iš sutartinių ar teisinių išsipareigojimų, įskaitant darbo užmokestį, užmokestį už įvaizdžio (vardo) naudojimą, premijas ir kitas skatinamąsias išmokas.</p> <p>Mokėtinos sumos pagal šį kriterijų apima sumas, mokėtinas asmenims, dėl įvairių priežasčių nebedirbantiems Licencijos pareiškėjo įmonėje, taip pat kitiems asmenims, neatsižvelgiant į tai, kad jie nėra Licencijos pareiškėjo darbuotojai, ir į tai, kaip jiems mokėtinos sumos apskaitomos finansinėse ataskaitose. Pagal F.04 kriterijų, reikalaujama, kad išsipareigojimas būtų įvykdytas/padengtas per sutartyje ir (ar) įstatymais nustatytą laikotarpį.</p> <p>F.04 kriterijaus kontekste „darbuotojai“ reiškia šiuos asmenis:</p> <ul style="list-style-type: none">• visi žaidėjai profesionalai pagal galiojančias „FIFA žaidėjų statuso ir perėjimo taisykles“ bei kiti žaidėjai, ir• administraciniai, techniniai, medicinos ir apsaugos darbuotojai, šiose taisyklėse nurodyti P.01-P.14 kriterijuose. <p>Licencijos pareiškėjas parengia ir pateikia lentelę visų darbuotojų (Darbuotojų lentelė):</p> <ol style="list-style-type: none">a) kurie dirbo nuo metų, prieš prasidedant licencijavimo sezonui, pradžios iki lapkričio 30 dienos ar gruodžio 31 dienos (A lygos, UEFA ir I lygos licencijai gauti, priklausomai nuo to, kokias ataskaitas – tarpines ar metines, teikia Licencijos pareiškėjas), sąrašą, t.y. ne tik tų darbuotojų, kurie dirbo ataskaitinio laikotarpio pabaigoje, bet ir jo eigoje;b) kuriems lapkričio 30 dieną ar gruodžio 31 dieną nepadengtas išiskolinimas, kuris turėjo būti padengtas iki šios datos, nepriklausomai nuo to, ar jie dirbo Licencijos pareiškėjo įmonėje metų eigoje iki lapkričio 30 dienos ar gruodžio 31 dienos;c) su kuriais vyksta ginčų nagrinėjimas LR teisės aktais įgaliotose institucijose, nacionalinėse arba tarptautinėse futbolo institucijose pagal nacionalinius



		<p>įstatymus bei kitus teisės aktus, ar atitinkamame trečiųjų (arbitražo) teisme.</p> <p>Apie kiekvieną darbuotoją turi būti pateikta ne mažesnės apimties nei žemiau nurodyta (minimali) informacija:</p> <ol style="list-style-type: none"> darbuotojo vardas ir pavardė; darbuotojo pareigos / funkcija; darbo santykių (darbo) pradžios data; darbo santykių nutraukimo data (jei tinkama), darbo pabaiga; mokėtinos sumos lapkričio 30 dieną / gruodžio 31 dieną, nurodant kiekvieno skolos elemento apmokėjimo terminus; ir bet kokios mokėtinos sumos, neapmokėtos iki dokumentacijos pateikimo dienos (A lygos, I lygos licencijai) ar iki kovo 31 dienos (UEFA licencijai), atsiradę atitinkamai iki lapkričio 30 dienos / gruodžio 31 dienos) ir nurodytos atitinkamo laikotarpio balanse, nurodant kiekvieno skolos elemento apmokėjimo terminus ir pateikiant paaiškinamasias pastabas; sumos, dėl kurių vyksta ginčai LR teisės aktais įgaliotose institucijose, nacionalinėse arba tarptautinėse futbolo institucijose pagal nacionalinius įstatymus bei kitus teisės aktus ar atitinkamame (arbitražo) teisme. <p>Licencijos pareiškėjas turi pateikti auditoriui ir Licencijos davėjui tinkamus dokumentus, įrodančius Darbuotojų lentelėje nurodytas darbuotojams (tiek dirbantiems pagal darbo sutartį, tiek ir pagal kitokias civilines sutartis) mokėtinas sumas (jei tokių sumų yra) lapkričio 30 dieną ar gruodžio 31 dieną (A lygos licencija – priklausomai nuo to, kokias ataskaitas - tarpines ar metines, teikia Licencijos pareiškėjas, ir I lygos licencija), bei gruodžio 31 dieną (UEFA licencija).</p> <p>Licencijos pareiškėjas turi suderinti bendrą mokėtiną sumą Darbuotojų lentelėje su tarpinių / metinių finansinių ataskaitų balanso straipsnyje „Mokėtinos sumos darbuotojams“ nurodyta suma/sumomis arba pirminės apskaitos duomenimis. Darbuotojų lentelė turi būti patvirtinta vadovybės, t.y. turi būti pateiktas trumpas Licencijos pareiškėjo vadovo ar kito valdymo organo įgalioto asmens pasirašytas pareiškimas.</p> <p>Toliau (žemiau pateiktuose dviejuose skyriuose) yra nurodyta, kokius įrodymus turi pateikti Licencijos pareiškėjas iki dokumentacijos licencijai gauti pateikimo dienos/iki kovo 31 dienos, prieš prasidedant licencijavimo sezonui siekiant pagrįsti, kad jis neturi pradelstų kreditorinių išpareigojimų (kaip nurodyta VIII priede) socialinio draudimo fondams (Sodrai) bei mokesčių institucijoms (Valstybinei mokesčių inspekcijai), teisiniais ar sutartiniais pagrindais susijusių su darbo užmokesčiu, ir susidariusių iki praėjusių metų gruodžio 31 dienos.</p> <p>Pradelstų įsiskolinimų soc. draudimo fondams nebuvimas</p> <p>Licencijos pareiškėjas turi pateikti auditoriui ir Licencijos davėjui lentelę, kurioje turi būti nurodoma informacija apie mokėtinas sumas ir atsiskaitymus soc. draudimo fondams (Sodrai), susijusius su sutartiniais bei teisiniais išpareigojimais darbuotojams, (Įsiskolinimų soc. draudimo fondams lentelė):</p> <ol style="list-style-type: none"> gruodžio 31 dienos, prieš prasidedant licencijavimo sezonui, įsiskolinimas (jei jis yra) soc. draudimo fondams; bet kokie pareikšti reikalavimai (vykstantys ginčai). <p>Apie kiekvieną mokėtiną sumą socialinio draudimo fondams turi būti pateikta ne mažesnės apimties, nei žemiau nurodyta (minimali) informacija kartu su paaiškinimais:</p>
--	--	--



		<p>a) kreditoriaus pavadinimas; b) bet kokie įsiskolinimai lapkričio 30 dieną / gruodžio 31 dieną (jei jie yra), nurodant kiekvieno skolos elemento (dalies) apmokėjimo terminus; c) bet kokie įsiskolinimai, nepadengti dokumentacijos licencijai gauti pateikimo dieną (A lygos, I lygos licencija) / kovo 31 dieną (UEFA licencija), atsiradę atitinkamai iki lapkričio 30 dienos / gruodžio 31 dienos ir nurodyti atitinkamo laikotarpio balanse; d) visa aukščiau nurodytas įsiskolinimų sumas bei jų apmokėjimą pagrindžianti informacija su tinkamais komentarais bei dokumentų kopijomis.</p> <p>Licencijos pareiškėjas turi sutikrinti bendrą Įsiskolinimų soc. draudimo fondams lentelėje nurodytą įsiskolinimą su tarpinių / metinių finansinių ataskaitų balanso straipsnyje „Įsiskolinimas soc. draudimo fondams“ nurodyta suma/sumomis arba pirminiais apskaitos duomenimis.</p> <p>Įsiskolinimų soc. draudimo fondams lentelė turi būti patvirtinta vadovybės, t.y. turi būti pateiktas trumpas Licencijos pareiškėjo vadovo ar kito valdymo organo įgalioto asmens pasirašytas pareiškimas.</p> <p>Pradelstų įsiskolinimų mokesčių institucijoms nebuvimas</p> <p>Licencijos pareiškėjas turi pateikti auditoriui ir Licencijos davėjui lentelę, kurioje turi būti nurodoma informacija apie mokėtinas sumas ir atsiskaitymus mokesčių institucijoms (Valstybinei mokesčių inspekcijai), susijusius su sutartiniais bei teisiniais įsipareigojimais darbuotojams (Įsiskolinimų mokesčių institucijoms lentelė):</p> <p>a) gruodžio 31 d., prieš prasidedant licencijavimo sezonui, įsiskolinimas mokesčių institucijoms (Valstybinei mokesčių inspekcijai); b) bet kokie pareikšti reikalavimai (vykstantys ginčai).</p> <p>Apie kiekvieną mokėtiną sumą mokesčių institucijoms (Valstybinei mokesčių inspekcijai) turi būti pateikta ne mažesnės apimties, nei žemiau nurodyta (minimali) informacija kartu su paaiškinimais:</p> <p>a) kreditoriaus pavadinimas; b) bet kokie įsiskolinimai lapkričio 30 d. / gruodžio 31 d. (jei jie yra), nurodant kiekvieno skolos elemento (dalies) apmokėjimo terminus; c) bet kokie įsiskolinimai, nepadengti dokumentacijos licencijai gauti pateikimo dieną (A lygos, I lygos licencija) / kovo 31 dieną (UEFA licencija), atsiradę atitinkamai iki lapkričio 30 d. / gruodžio 31 dienos ir nurodyti atitinkamo laikotarpio balanse; d) visa aukščiau nurodytas įsiskolinimų sumas bei jų apmokėjimą pagrindžianti informacija su tinkamais komentarais bei dokumentų kopijomis.</p> <p>Licencijos pareiškėjas turi sutikrinti bendrą Įsiskolinimų mokesčių institucijoms lentelėje nurodytą įsiskolinimą su tarpinių/metinių finansinių ataskaitų balanso straipsnyje „Įsiskolinimas mokesčių institucijoms nuo darbuotojams išmokėtų sumų“ nurodyta suma/sumomis arba pirminiais apskaitos duomenimis.</p> <p>Įsiskolinimų mokesčių institucijoms lentelė turi būti patvirtinta vadovybės, t.y. turi būti pateiktas trumpas Licencijos pareiškėjo vadovo ar kito valdymo organo įgalioto asmens pasirašytas pareiškimas.</p> <p>I lygos licencija – Licencijos pareiškėjas turi įrodyti, kad finansinės dokumentacijos pateikimo termino dieną nėra uždelstų mokėjimų darbuotojams ir socialinio draudimo bei mokesčių institucijoms (Sodrai ir Valstybinei mokesčių inspekcijai), susijusių su sutartiniais bei teisiniais įsipareigojimais darbuotojams, kurie susidarė iki lapkričio 30 dienos.</p> <p>Neatsižvelgiant į tai, kaip šios sumos apskaitomos tarpinėse finansinėse ataskaitose, jos priskiriamos šiam kriterijui, kuris reikalauja, kad įsipareigojimas būtų</p>
--	--	--



				<p>įvykdytas/padengtas per sutartyje ir (ar) įstatymais nustatytą laikotarpį. Licencijos pareiškėjas parengia ir pateikia visų žaidėjų, kurie buvo samdomi nuo metų, prieš prasidedant licencijavimo sezonui pradžios iki lapkričio 30 d./gruodžio 31 d., sąrašą, t.y. ne tik tų žaidėjų, kurie dirbo ataskaitinio laikotarpio pabaigoje. Apie kiekvieną žaidėją turi būti pateikta ši minimali informacija:</p> <ol style="list-style-type: none"> žaidėjo vardas ir pavardė; kontrakto (sutarties) pradžios data (jei tinkama); kontrakto (sutarties) nutraukimo data (jei tinkama); ataskaitinio laikotarpio pabaigos būklei uždelsti mokėjimai su paaiškinančiomis pastabomis, jei būtina, pateikiant ir tinkamų dokumentų kopijas. <p>Žaidėjų sąrašas turi būti patvirtintas vadovybės.</p>
F.05	A	B	C	<p>RAŠYTINIAI PAREIŠKIMAI PRIEŠ PRIIMANT SPRENDIMĄ DĖL LICENCIJOS</p> <p>Likus ne daugiau nei septynioms dienoms iki laikotarpio, per kurį Licencijavimo komitetas turi priimti sprendimą dėl licencijos, pradžios, Licencijos pareiškėjas turi pateikti Licencijos davėjui rašytinius pareiškimus.</p> <p>Licencijos pareiškėjas turi patvirtinti ir pranešti ar:</p> <ol style="list-style-type: none"> Visi Licencijos davėjui pateikti dokumentai yra išsamūs ir teisingi; Įvyko ar neįvyko kažkokių esminių pokyčių, susijusių su bet kuriais licencijavimo kriterijais; Nuo praėjusio laikotarpio audituotų (UEFA licencijos atveju) finansinių ataskaitų ar auditoriaus peržiūrėtų tarpinių finansinių ataskaitų (A lygos licencijos atveju) sudarymo dienos neįvyko ar neatsirado didelės ekonominės reikšmės įvykių ar sąlygų, kurie galėtų turėti neigiamą įtaką Licencijos pareiškėjo finansinei būklei. Jei tokių įvykių ar aplinkybių atsirado, vadovybės pareiškime turi aprašytas jų pobūdį ir įvertintas finansinis poveikis, arba nurodyta, kad poveikio įvertinti neįmanoma, pateikiant tinkamus argumentus. Licencijos pareiškėjas (ar Federacijos registruotas narys, turintis rašytinį susitarimą su Licencijos pareiškėju) ar bet kuri Licencijos pareiškėją kontroliuojanti bendrovė, įtraukta į ataskaitas teikiančio subjekto atskaitomybės ribas (perimetrą) per paskutinius 12 mėnesių nuo UEFA licencijos sezono pradžios siekė ar gavo apsaugą nuo kreditorių pagal įstatymų ar teisės aktų (įskaitant savanoriškas ar privalomas administravimo (bankroto) procedūras) reikalavimus. <p>Vadovybės pareiškimas turi būti pasirašytas Licencijos pareiškėjo vadovo ar kito valdymo organo įgalioto asmens .</p>
F.06	A	B	C	<p>PERSPEKTYVINĖ FINANSINĖ INFORMACIJA</p> <p>Licencijos pareiškėjas parengia ir pateikia perspektyvinę finansinę informaciją, apimančią laikotarpį, prasidedantį iš karto po metinių finansinių ataskaitų rinkinio (pateikto pagal F.01 kriterijų) uždarymo dienos, t.y. po gruodžio 31 dienos, ir trunkantį iki UEFA licencijos sezono pabaigos. Informacija turi būti pagrįsta ne trumpesniu nei trijų mėnesių laikotarpiu.</p> <p>Perspektyvinė finansinė informacija turi apimti 18 mėnesių laikotarpį nuo sausio 1 dienos, einančios prieš UEFA licencijavimo sezoną, iki kitų metų birželio 30 dienos ir turi būti skaidoma į 6 (šešis) 3 (trijų) mėnesių laikotarpius, pasibaigiančius einamųjų metų kovo 31 dieną, birželio 30 dieną, rugsėjo 30 dieną, gruodžio 31 dieną, ir kitų metų kovo 31 dieną bei birželio 30 dieną.</p> <p>Perspektyvinė finansinė informacija turi būti sudaryta iš:</p> <ul style="list-style-type: none"> ✓ perspektyvinės pelno (nuostolių) ataskaitos (plano) ir palyginamosios informacijos už praėjusius finansinius metus ar už tarpinį laikotarpį. ✓ perspektyvinės pinigų srautų ataskaitos (plano) ir palyginamosios



				<p>informacijos už praėjusius finansinius metus ar už tarpinį laikotarpį (atitinkamais atvejais);</p> <p>✓ aiškinamojo rašto, kuriame pateikiamos perspektyvinės finansinės informacijos prielaidos (su nuorodomis į finansinę informaciją iš ankstesnių laikotarpių bei kitą informaciją), kurios buvo naudojamos rengiant perspektyvinę pelno (nuostolių) ataskaitą ir perspektyvinę pinigų srautų ataskaitą, o taip pat turi būti pateikti rizikos veiksniai, kurie gali neigiamai paveikti būsimus finansinius rezultatus.</p> <p>Perspektyvinė finansinė informacija turi remtis pagrįstomis prielaidomis ir tenkinti minimalius atskleidimo reikalavimus, apibrėžtus šiose Taisyklėse (priedas Nr. 6). Papildomos eilutės ar pastabos pridedamos, jei jos suteikia aiškumo arba dėl jų neįtraukimo perspektyvinė finansinė informacija būtų klaidinanti.</p> <p>Licencijos pareiškėjas perspektyvinei finansinei informacijai turi taikyti tuos pačius apskaitos principus, kaip ir tarpinėms / metinėms finansinėms ataskaitoms, išskyrus apskaitos principų pasikeitimus, atliktus po naujausių finansinių ataskaitų dienos ir turinčius atsispindėti kitose tarpinėse /metinėse finansinėse ataskaitose. Tokiu atveju reikia pateikti pasikeitimų duomenis.</p> <p>Perspektyvinė finansinė informacija ir jos prielaidos turi būti patvirtintos vadovybės, pateikiant trumpą pareiškimą, pasirašytą Licencijos pareiškėjo vadovo ar kito valdymo organo įgalioto asmens.</p> <p>Licencijos pareiškėjas parengia ir teikia perspektyvinę finansinę informaciją tam, kad įrodytų Licencijos davėjui, jog įvykdo veiklos tęstinumo prielaidas ir yra tęsiantis savo veiklą juridinis vienetas bent iki UEFA licencijos sezono pabaigos.</p> <p>Jei Licencijos pareiškėjo ankstesnių laikotarpių finansinėje informacijoje yra tam tikrų išpėjančių požymių, rodančių galimas problemas dėl veiklos tęstinumo, Licencijos davėjas ir nepriklausomas auditorius įvertina perspektyvinę finansinę informaciją. Išpėjančieji požymiai vertinami taikant tam tikrus finansinius rodiklius, kurių pažeidimas gali rodyti Licencijos davėjui, kad Licencijos pareiškėjo finansinė padėtis ir ateities perspektyvos kelia susirūpinimą. Laikoma, kad, jei Licencijos pareiškėjui taikoma bet kuri IND.01 ar IND.02 nurodyta sąlyga, Licencijos pareiškėjas šių rodiklių nevykdo:</p> <ul style="list-style-type: none"> ➤ IND.01: Veiklos tęstinumas Auditoriaus išvadoje apie metines finansines ataskaitas, pateiktoje pagal F.01 kriterijų, yra dalyko pabrėžimo pastraipa arba pareikšta sąlyginė nuomonė („išskyrus“) dėl įmonės veiklos tęstinumo. Arba tarpinių finansinių ataskaitų peržiūros ataskaitoje, pateiktoje pagal F.01 kriterijų, yra pastaba dėl įmonės veiklos tęstinumo arba dalyko pabrėžimo pastraipa. ➤ IND.02: Neigiamas nuosavas kapitalas Audituotose finansinių metų ataskaitose (įskaitant ir papildomą informaciją, jei ji yra būtina), pateiktose pagal F.01 kriterijų, grynųjų išipareigojimų straipsnyje (neigiamas „Nuosavo kapitalo“ straipsnis) atskleistas pablogėjimas palyginti su lyginamuoju skaičiumi praėjusių finansinių metų ataskaitose. Arba auditoriaus peržiūrėtose lapkričio 30 dienos tarpinėse finansinėse ataskaitose, pateiktose pagal F.01 kriterijų, grynųjų išipareigojimų straipsnyje (neigiamas „Nuosavo kapitalo“ straipsnis) atskleistas pablogėjimas palyginti su lyginamuoju skaičiumi praėjusių metų finansinėse ataskaitose.
F.07	A	B	C	<p>ATASKAITAS TEIKIANTIS SUBJEKTAS IR ATSKAITOMYBĖS RIBOS (PERIMETRAS)</p> <p>1. Licencijos pareiškėjas nustato ir pateikia Licencijos davėjui finansinių ataskaitų ribas (perimetrą) t.y. juridinį asmenį ar juridinių asmenų grupę, kurių finansinė informacija pateikiama licencijavimo proceso metu (atskiros vieno juridinio vieneto ataskaitos, konsoliduotosios ataskaitos ar kombinuotos finansinės ataskaitos), tokia apimtimi ir tokiu būdu, kaip nurodyta toliau pateiktuose prieduose.</p> <p>2. Į finansinės atskaitomybės ribas (perimetrą) turi būti įtraukta:</p>



			<p>a) Licencijos pareiškėjas, o taip pat registruotas asociacijos - UEFA narys, jei tai yra skirtingi asmenys;</p> <p>b) bet kuri Licencijos pareiškėjo dukterinė įmonė, o taip pat įregistruotas asociacijos - UEFA narys, jei tai yra skirtingi asmenys;</p> <p>c) bet kuris kitas juridinis asmuo, įtrauktas į teisinę grupės struktūrą, kai tas asmuo gauna pajamas ar (arba) teikia paslaugas bei patiria išlaidas, susijusias su futbolo veikla (kaip nurodyta žemiau 3 dalyje c) ir j));</p> <p>d) bet kuris kitas juridinis asmuo, nepriklausomai nuo to, ar jis yra įtrauktas į teisinę grupės struktūrą, kuris generuoja pajamas ir/ar teikia paslaugas ir/arba patiria sąnaudas, susijusias su futbolo veikla (kaip nurodyta žemiau 3 dalyje a) ir b)).</p> <p>3. Futbolo veikla apima:</p> <p>a) darbuotojų (personalo) (kaip tai apibrėžiama Personalo kriterijuje), priėmimą į darbą bei paiešką, įskaitant atlygį darbuotojams bet kokia forma, jei jis yra numatytas darbo sutartyje ar kitokioje sudarytoje sutartyje;</p> <p>b) žaidėjų registracijų išigijimą bei perleidimą, įskaitant ir jų nuomą;</p> <p>c) bilietų pardavimus;</p> <p>d) paramą ir reklamą;</p> <p>e) transliacijos teisių perleidimą;</p> <p>f) prekybą atributika ir svetingumo paketus;</p> <p>g) klubo veiklą (administravimą, varžybų organizavimą, kelionių organizavimą, žaidėjų paiešką ir kt.);</p> <p>h) finansavimą (įskaitant finansavimą, užtikrintą arba įkeistą Licencijos pareiškėjo turtu);</p> <p>i) stadiono ir treniruočių bazės naudojimą ir valdymą;</p> <p>j) jaunimo futbolo sektorių.</p> <p>4. Įmonė gali būti eliminuota iš finansinės atskaitomybės ribų (perimetro) tik tokiu atveju, jeigu:</p> <p>a) jos veikla yra aiškiai ir išskirtinai nesusijusi su futbolo veikla, nurodyta 3 p., vietoje, turtu ar futbolo klubo prekės ženklu; arba</p> <p>b) ji yra nereikšminga, palyginus su juridiniais asmenimis, patenkančiais į atskaitomybės ribas (perimetrą), ir nevykdo jokios futbolo veiklos, nurodytos 3 p.: arba</p> <p>c) jos futbolo veikla jau pilnai atspindėta vieno iš juridinių asmenų, įtrauktų į atskaitomybės ribas (perimetrą). finansinėse ataskaitose.</p> <p>5. Licencijos pareiškėjas Licencijos davėjui privalo pateikti pareiškimą raštu, kuriame patvirtina, kad:</p> <p>a) bet kokios pajamos ir sąnaudos iš futbolo veiklos, nurodytos 3 p., yra įtrauktos ir apskaitytos vienos iš atsiskaitančių (patenkančių į įmonių grupės struktūrą) įmonių finansinėse ataskaitose. Būtina pateikti detalų paaiškinimą, jeigu tai nebuvo padaryta; ir</p> <p>b) ar buvo į atskaitomybės ribas (perimetrą) nepatekusių (neįtrauktų) kokių nors juridinių asmenų (patenkančių į įmonių grupės struktūrą), detaliai pagrindžiant tokio neįtraukimo (eliminavimo iš finansinių ataskaitų) priežastis ir pateikiant nuorodas į 4 p.</p>
--	--	--	--



VII. LFF LICENCIJOS GAVĖJŲ STEBĖSENOS KRITERIJAI

LFF klubų stebėsenos procesas prasideda Licencijos davėjui priėmus sprendimus dėl licencijų suteikimo ir baigiasi sezono, kuriam buvo išduota LFF licencija, pabaigoje. Jeigu A lygos Licencijos gavėjas neįvykdo kurio nors iš žemiau išvardintų stebėsenos reikalavimų Licencijos davėjas (Drausmės komitetas) gali skirti tokiam klubui šiose Taisyklėse numatytas sankcijas.

Klubai, kuriems, vadovaujantis sportiniu principu, suteikta teisė dalyvauti UEFA varžybose, turi vykdyti UEFA stebėsenos kriterijų reikalavimus remiantis UEFA klubų licencijavimo ir garbingo finansinio elgesio taisyklėmis.

DOKUMENTACIJA

Nr.	U	A	I	Apibūdinimas
M.01	A	B	C	<p>PAREIGA PRANEŠTI APIE VĖLESNIUS ĮVYKIUS</p> <p>Kompetentingam sprendimus priimančiam organui priėmus sprendimą dėl licencijos išdavimo, Licencijos gavėjas turi nedelsdamas raštu informuoti Licencijos davėją apie visus vėlesnius reikšmingus pokyčius įskaitant, tačiau neapsiribojant didelės ekonominės reikšmės įvykiais bent jau iki LFF licencijos galiojimo pabaigos.</p> <p>Vadovybės rengiama informacija turi apimti reikšmingo įvykio ar sąlygų pobūdžio aprašymą ir finansinio poveikio įvertinimą, arba pareiškimą (nurodant priežastis), kodėl toks įvertinimas neįmanomas.</p>
M.02	A	B	C	<p>PAREIGA PATIKSLINTI PERSPEKTYVINĘ FINANSINĘ INFORMACIJĄ</p> <p>Licencijos davėjo sprendimu iki galutinio termino ir pagal Licencijos davėjo pateiktą formą, Licencijos gavėjas gali būti įpareigotas parengti ir pateikti:</p> <ul style="list-style-type: none"> patikslintą perspektyvinę finansinę informaciją, jau pateiktą pagal F.06 kriterijų, jeigu Licencijos gavėjas, nevykdė vieno ar daugiau rodiklių (IND.01 ir/ar IND.02), naujai parengtą perspektyvinę finansinę informaciją, jeigu Licencijos gavėjas, nevykdė vieno ar daugiau rodiklių (IND.04). <p>Jeigu Licencijos gavėjas nurodo bent vieną iš sąlygų, apibrėžtų aukščiau nurodytuose rodikliuose, laikoma, kad rodiklis pažeistas:</p> <ul style="list-style-type: none"> ➤ IND.01 Veiklos tęstinumas. Auditoriaus peržiūros ataskaitoje apie tarpinio laikotarpio (tarpinės) finansines ataskaitas (jei taikoma), pateiktoje pagal F.01 kriterijų, yra pastaba dėl įmonės veiklos tęstinumo arba dalyko pabrėžimo pastraipa. ➤ IND.02 Neigiamas nuosavas kapitalas. Tarpinėse finansinėse ataskaitose, pateiktose pagal F.01 kriterijų, grynųjų išpareigojimų straipsnyje (neigiamas „Nuosavo kapitalo“ straipsnis) atskleistas pablogėjimas palyginti su lyginamuoju skaičiumi praėjusių metų finansinėse ataskaitose. ➤ IND.04 Uždelsti mokėjimai finansinių metų, kuriais prasideda LFF A lygos klubų varžybos, birželio 30 dieną ir/ar rugsėjo 30 dieną licencijos gavėjas turi uždelstų mokėjimų, toliau nustatyti M.03 ir M.04 kriterijuose. <p>Licencijos gavėjas rengia ir teikia patikslintą perspektyvinę finansinę informaciją ne mažesnio nei 12 mėnesių laikotarpio, kuris yra skaidomas į ketvirčius po tris mėnesius; pvz., birželio 30 dienos, rugsėjo 30 dienos ir gruodžio 31 dienos (licencijavimo sezono metu) tarpinio laikotarpio, ir kitų metų kovo 31 dienos bei birželio 30 dienos tarpinio laikotarpio.</p> <p>Patikslinta finansinė informacija turi būti pateikta Licencijos davėjui per tris mėnesius po kiekvienos Licencijos davėjo sprendime nustatytos tarpinės finansinės informacijos pateikimo datos (priklausomai nuo to, kokius rodiklius pažeidė Licencijos gavėjas).</p> <p>Patikslinta perspektyvinė finansinė informacija turi remtis pagrįstomis prielaidomis ir tenkinti minimalius atskleidimo reikalavimus, pateiktus šiose Taisyklėse.</p> <p>Licencijos gavėjas turi parengti ir Licencijos davėjui pateikti finansinę informaciją, sudarytą iš:</p>



			<ul style="list-style-type: none"> patikslintos perspektyvinės pelno (nuostolių) ataskaitos (plano) ir palyginamuosius duomenis už metus per ataskaitinį laikotarpį T; patikslintos perspektyvinės pinigų srautų ataskaitos (plano) ir palyginamuosius duomenis už metus per ataskaitinį laikotarpį T; perspektyvinio balanso (plano) ir palyginamuosius duomenis už metus per ataskaitinį laikotarpį T; aiškinamojo rašto, kuriame pateikiamos patikslintos perspektyvinės finansinės informacijos prielaidos bei rizikos veiksniai ir planų palyginimas su faktiniais skaičiais; planą, kaip bus įvykdytas atitikimas, įskaitant nenuostolingumo apskaičiavimą per laikotarpį T+1, remiantis perspektyvinės pelno (nuostolių) ataskaitos (plano) duomenimis, įtraukiant tinkamas pajamų ir sąnaudų korekcijas. <p>Į patikslintos finansinės informacijos lenteles turi būti įtraukti ir šie duomenys:</p> <p>a) pirminė 3 mėnesių laikotarpio, ėjusio prieš tarpinę datą, pelno (nuostolių) ataskaitos ir pinigų srautų ataskaitos planas (pateiktas pagal F.06 kriterijų);</p> <p>b) faktiniai 3 mėnesių laikotarpio, ėjusio prieš tarpinę datą, pelno (nuostolių) ataskaitos ir pinigų srautų ataskaitos duomenys;</p> <p>c) 3 mėnesių laikotarpio, ėjusio prieš tarpinę datą, plano ir faktinių duomenų skirtumai, t.y. trumpas planuotų ir faktinių rezultatų paaiškinimas kiekvieno 3 mėn. laikotarpio (pasibaigusio birželio 30 dieną, rugsėjo 30 dieną arba gruodžio 31 dieną). Laikydamasis M.02 kriterijaus reikalavimų Licencijos gavėjas turi pateikti tokio paties detalumo finansinę informaciją, kaip nurodyta F.06 kriterijuje.</p> <p>Patikslinta perspektyvinė finansinė informacija ir jos prielaidos turi būti patvirtintos vadovybės, t.y. turi būti pateiktas trumpas Licencijos pareiškėjo vadovo ar kito valdymo organo įgalioto asmens pasirašytas pareškimas.</p>
M.03	A	B	<p>C</p> <p>NĖRA UŽDELSTŲ MOKĖJIMŲ FUTBOLO KLUBAMS, SUSIJUSIŲ SU TRANSFERIAIS</p> <p>Licencijos gavėjas privalo įrodyti, kad metų, kuriais prasideda LFF A lygos klubų varžybos, birželio 30 dieną ir rugsėjo 30 dieną jis neturi uždelstų mokėjimų (apibrėžtų šiose Taisyklėse) kitiems futbolo klubams, susijusių su žaidėjų transferiais, įvykdytais iki birželio 30 dienos ir rugsėjo 30 dienos.</p> <p>Mokėtinos sumos (mokėjimai) – tai sumos, kurias futbolo klubai turi mokėti iš transferių veiklos, įskaitant kompensacijas už treniravimą ir solidarumo mokesčius, kaip apibrėžta „FIFA žaidėjų statuso ir pereinimo taisyklėse“, taip pat ir visas kitas sumas, priklausančias mokėti įvykdžius atitinkamas sąlygas.</p> <p>Iki galutinio termino pateikimo pabaigos pagal Licencijos davėjo nustatytą formą Licencijos gavėjas privalo parengti ir pateikti Transferių lentelę, net jeigu per atitinkamą laikotarpį transferių ir nebuvo.</p> <p>Licencijos gavėjas turi pateikti duomenis apie visus naujus transferius (įskaitant ir žaidėjų nuomą) per 12 mėnesių laikotarpį, vykdytus iki birželio 30 dienos / rugsėjo 30 dienos, nepriklausomai nuo to, ar birželio 30 dieną / rugsėjo 30 dieną yra neapmokėta suma. Taip pat turi būti pateikta visą informaciją apie neapmokėtas sumas už transferius birželio 30 dieną / rugsėjo 30 dieną neatsižvelgiant į tai, kad skolos susidarė anksčiau nei prieš 12 mėnesių. Be to, Licencijos pareiškėjas turi pateikti duomenis apie visus transferius, dėl kurių birželio 30 / rugsėjo 30 dienos vyksta ginčai kompetentingose institucijose pagal šalies įstatymus arba tarptautinėse futbolo instancijose bei atitinkamuose arbitražuose.</p> <p>Transferių lentelėje turi būti pateikti žemiau nurodyti duomenys apie kiekvieno žaidėjo transferį/transferius (įskaitant ir žaidėjų nuomą):</p> <ol style="list-style-type: none"> žaidėjo identifikaciniai duomenys (identifikuojama pagal vardą, pavardę ir numerį); transferio (žaidėjo paskolinimo) sutarties data; futbolo klubo, kuriam anksčiau priklausė registracija, pavadinimas; sumokėtas ar mokėtinas transferio (įskaitant ir žaidėjų nuomą)



				<p>mokestis (įskaitant kompensaciją už žaidėjų parengimą ir solidarumo mokesčius), net jei kreditorius nėra pareikalavęs už tai sumokėti.</p> <p>e) kitos apmokėtos ir (ar) mokėtinos tiesioginės registracijos išigijimo sąnaudos;</p> <p>f) sumokėta suma ir mokėjimo data;</p> <p>g) likutis pagal kiekvieno žaidėjo transferį (įskaitant ir žaidėjų nuomą), mokėtinas birželio 30 dieną / rugsėjo 30 dieną, nurodant kiekvieno išskolinimo likučio elemento (dalies) mokėjimo terminą;</p> <p>h) bet kokie išskolinimai pagal su transferiais susijusius uždelstus mokėjimus), likę iki patikslintos dokumentacijos pateikimo dienos, t.y. birželio 30 dienos / rugsėjo 30 dienos, pagal kiekvieno žaidėjo transferį/transferius, nurodant kiekvieno skolos elemento apmokėjimo terminus (datą) ir pateikiant paaiškinimus dėl kiekvieno elemento;</p> <p>i) neapibrėžtųjų išpareigojimų (sąlyginių mokėjimų) sumos (sąlyginiai išpareigojimai), nepripažintos birželio 30 dienos / rugsėjo 30 dienos balanse.</p> <p>j) Sumos, dėl kurių vyksta ginčai ir kurių apmokėjimas priklausys nuo priimto sprendimo.</p> <p>Licencijos gavėjas turi suderinti bendrą transferių lentelėje nurodytą mokėtina sumą su finansinių ataskaitų balanso eilutėje „Mokėtinos sumos, susijusių su transferiais“ (ar ją atitinkančiose kitose balanso eilutėse) nurodyta suma. Licencijos pareiškėjas transferių lentelėje turi nurodyti visus uždelstus mokėjimus, netgi jei kreditorius nėra pareikalavęs sumokėti.</p> <p>Tiek mokėtinų, tiek gautinų su transferiais susijusių sumų lentelės turi būti patvirtintos vadovybės, t.y. turi būti pateiktas trumpas Licencijos pareiškėjo vadovo ar kito valdymo organo įgalioto asmens pasirašytas pareiškimas.</p>
M.04	A	B	C	<p>NĖRA UŽDELSTŲ MOKĖJIMŲ DARBUOTOJAMS IR SOCIALINIO DRAUDIMO FONDAMS BEI MOKESČIŲ INSTITUCIJOMS</p> <p>Licencijos gavėjas privalo įrodyti, kad metų, kuriais prasideda LFF A lygos klubų varžybos, birželio 30 dieną ir rugsėjo 30 dieną jis neturi uždelstų mokėjimų darbuotojams, socialinio draudimo fondams bei mokesčių institucijoms, susijusių su sutartiniais bei teisiniais išpareigojimais darbuotojams, susidariusių iki birželio 30 dienos ir rugsėjo 30 dienos.</p> <p>Iki galutinio dokumentų pateikimo termino Licencijos davėjo nustatyta forma Licencijos gavėjas privalo parengti ir pateikti (1) Darbuotojų lentelę (darbuotojų sąrašą), (2) Išskolinimų soc. draudimo fondams lentelę ir (3) Išskolinimų mokesčių institucijoms lentelę, patvirtinančias, kad birželio 30 dieną / rugsėjo 30 dieną jis neturi uždelstų mokėjimų darbuotojams, socialinio draudimo fondams bei mokesčių institucijoms arba detaliai nurodyti informaciją apie uždelstus mokėjimus, jeigu tokių yra.</p> <p>Darbuotojų lentelėje apie kiekvieną darbuotoją, kuriam yra susidariusios mokėtinos sumos birželio 30 dieną / rugsėjo 30 dieną ir darbuotojus, dėl kurių mokėtinų sumų vyksta ginčai turi būti pateikta ši ne mažesnės apimties nei žemiau nurodyta (minimali) informacija su paaiškinamosiomis pastabomis:</p> <p>a) darbuotojo vardas ir pavardė;</p> <p>b) darbuotojo pareigos / funkcija;</p> <p>c) darbo santykių (darbo) pradžios data;</p> <p>d) darbo santykių nutraukimo data (jei tinkama), darbo pabaiga;</p> <p>e) mokėtinos sumos birželio 30 dieną / rugsėjo 30 dieną, nurodant uždelstus mokėjimus bei kiekvieno skolos elemento apmokėjimo terminus, taip pat pateikiant paaiškinamąsias pastabas;</p> <p>f) sumos, dėl kurių vyksta ginčai LR teisės aktais įgaliotose</p>



				<p>institucijose, nacionalinėse arba tarptautinėse futbolo institucijose pagal nacionalinius įstatymus bei kitus teisės aktus ar atitinkamame (arbitražo) teisme.</p> <p>Be to, būtinai turi būti pateiktos Įsiskolinimų soc. draudimo fondams lentelė ir Įsiskolinimų mokesčių institucijoms lentelė, kuriose turi būti nurodyta informacija apie kiekvieną mokėjimą socialinio draudimo fondams bei mokesčių institucijoms, su paaiškinamosiomis pastabomis:</p> <p>a) kreditoriaus pavadinimas;</p> <p>b) uždelstas įsiskolinimas birželio 30 dieną / rugsėjo 30 dieną, įskaitant kiekvieno uždelsto įsiskolinimo elemento mokėjimo datą;</p> <p>c) visa aukščiau nurodytas įsiskolinimų sumas bei jų apmokėjimą pagrindžianti informacija su tinkamais komentarais bei dokumentų kopijomis (jei būtina).</p> <p>f) sumos, dėl kurių vyksta ginčai ir kurių apmokėjimas priklausys nuo priimto sprendimo.</p> <p>Tiek Darbuotojų lentelė, tiek Įsiskolinimų soc. draudimo fondams lentelė bei Įsiskolinimų mokesčių institucijoms lentelė turi būti patvirtintos vadovybės, t.y. turi būti pateiktas trumpas Licencijos pareiškėjo vadovo ar kito valdymo organo įgalioto asmens pasirašytas pareiškimas (gali būti bendras pagal M04 kriterijų (visose trijose lentelėse pateiktą informaciją).</p>
--	--	--	--	---

1 PRIEDAS – AUDITORIAUS PASIRINKIMAS IR VERTINIMO PROCEDŪROS

1. Auditorius turi tenkinti profesinės kvalifikacijos ir nepriklausomumo reikalavimus pagal LR įstatymus ir Tarptautinės buhalterijų federacijos (IFAC) „Profesionalių apskaitininkų etikos kodeksą“.

2. Auditorius turi būti LR Audito rūmų narys. Licencijos pareiškėjas pasirenka nepriklausomą auditorių, kurį turi iš anksto patvirtinti ir pripažinti Licencijos davėjas, įtraukdamas į patvirtintų auditorių sąrašą.

3. Licencijos pareiškėjas ir auditorius pasirašo sutartį dėl metinių (tam tikrų metų gruodžio 31 dienos) ar tarpinių (tam tikrų metų lapkričio 30 dienos) finansinių ataskaitų, sudarytų pagal Lietuvos verslo apskaitos standartų (VAS) reikalavimus arba Tarptautinius apskaitos standartus (IAS) bei Tarptautinius finansinių ataskaitų standartus (IFRS) ir Lietuvos Respublikos teisės aktus (LR Buhalterinės apskaitos įstatymas, LR Įmonių finansinės atskaitomybės įstatymas, LR Įmonių grupių konsoliduotosios finansinės atskaitomybės įstatymas ir kt.) pagal F.01 kriterijaus, taikomo A lygos licencijai, reikalavimus, audito ar peržiūros atlikimo. Metinės finansinės atskaitos turi būti patikrintos nepriklausomo auditoriaus pagal Tarptautinių audito standartų reikalavimus, o tarpinės – pagal 2400-ąjį tarptautinį peržiūros užduočių standartą (TPUS) (persvarstyta). Auditoriaus išvada ir audito ataskaita ar nepriklausomo auditoriaus peržiūros ataskaita turi būti pateiktos kartu su metinėmis/tarpinėmis finansinėmis ataskaitomis. Peržiūros ataskaitoje turi būti dalis, apibūdinanti peržiūros pobūdį ir apimanti teiginį, kad periūra buvo atlikta pagal 2400-ąjį tarptautinį peržiūros užduočių standartą (TPUS) (persvarstyta) „Istorinių finansinių ataskaitų peržiūros užduotys“. Pagal 2400-ąjį TPUS (persvarstyta) reikalaujama, kad išvadose būtų nurodyta, ar auditorius pastebėjome ką nors, kas verčia jį manyti, kad finansinės atskaitos visais reikšmingais atžvilgiais nėra parengtos pagal taikomą finansinės atskaitomybės tvarką. Taip pat šiame standarte reikalaujama laikytis atitinkamų etikos reikalavimų.

4. Licencijos pareiškėjas ir auditorius pasirašo sutartį dėl tam tikrų metų gruodžio 31 dienos metinių finansinių ataskaitų, sudarytų pagal Lietuvos verslo apskaitos standartų (VAS) reikalavimus arba Tarptautinius apskaitos standartus (IAS) bei Tarptautinius finansinių ataskaitų standartus (IFRS) ir Lietuvos Respublikos teisės aktus (LR Buhalterinės apskaitos įstatymas, LR Įmonių finansinės atskaitomybės įstatymas, LR Įmonių grupių konsoliduotosios finansinės atskaitomybės įstatymas ir kt.) pagal F.01 kriterijaus, taikomo UEFA licencijai, reikalavimus, audito atlikimo. Metinės finansinės atskaitos turi būti patikrintos nepriklausomo auditoriaus (kaip



nurodyta aukščiau punkte 1 ir 2) pagal Tarptautinių audito standartų reikalavimus. Auditoriaus išvada ir audito ataskaita turi būti pateikti kartu su audituotomis metinėmis finansinėmis ataskaitomis licencijavimo sprendimo pagrindimui. Auditoriaus išvadoje bei audito ataskaitoje turi būti dalis (pastraipa), apibūdinanti audito pobūdį ir apimanti teiginį, patvirtinanti, kad auditas buvo atliktas pagal Tarptautinius audito standartus.

5. Atitikties F.03 ir F.04 kriterijui vertinimą turi atlikti nepriklausomas auditorius (kaip nurodyta aukščiau punkte 1 ir 2). Licencijos pareiškėjas pasirenka tą patį auditorių, kuris atliko tarpinių / metinių finansinių ataskaitų auditą / peržiūrą. Atlikdamas vertinimą pagal F.03 ir F.04 kriterijus, auditorius atlieka sutartas procedūras ir pateikia ataskaitą apie faktinius pastebėjimus pagal kiekvieną iš vertinamų kriterijų. Ataskaitoje apie faktinius pastebėjimus turi būti nurodytas teiginys, kad šią užduotį auditorius atliko vadovaujantis Tarptautiniais susijusių paslaugų standartais (4400 TSPS), taikomais užduotims dėl iš anksto sutartų procedūrų. Ataskaita apie faktinius pastebėjimus turi būti pateikta kartu su kriterijų pagrindimui reikalingais tinkamai patvirtintais dokumentais ir duomenimis.

6. Būsimojo laikotarpio finansinė informacija turi būti vertinama pagal tam tikras minimalias vertinimo procedūras, atliekamas nepriklausomo auditoriaus (kaip nurodyta aukščiau punkte 1 ir 2), atsižvelgiant į rodiklių vykdymą. Darbas turi būti atliekamas pagal sutartas procedūras. Patikrinimas turi būti atliekamas pagal 3400 Tarptautinį užtikrinimo užduočių standartą (TUUS) „Perspektyvinės finansinės informacijos tikrinimas“ ir teiginys apie tai turi būti pateiktas Perspektyvinės finansinės informacijos patikrinimo ataskaitoje. Joje turi būti nurodytas teiginys, kad šią užduotį auditorius atliko vadovaujantis Tarptautiniu užtikrinimo užduočių standartu (3400 TUUS), taikomu užduotims dėl iš anksto sutartų procedūrų. Ataskaita apie faktinius pastebėjimus turi būti pateikta kartu su kriterijų pagrindimui reikalingais duomenimis. Turi būti pasirinktas tas pats auditorius, kuris atliko prieš taiėjusių finansinių metų tarpinių finansinių ataskaitų peržvalgą / metinių finansinių ataskaitų auditą. Siekiant užtikrinti F.06 kriterijaus įgyvendinimą, prieš priimant sprendimą licencijai gauti, auditorius turi pateikti ataskaitą apie Licencijos pareiškėjo būsimo laikotarpio finansinę informaciją.



2 PRIEDAS – FINANSINĖS ATASKAITOS

1. Minimalūs reikalavimai tarpinių ir metinių finansinių ataskaitų formai

Kiekvienas tarpinių / metinių finansinių ataskaitų komponentas turi būti aiškiai identifikuotas. Be to, informacijos aiškumo sumetimais, turi būti aiškiai pateikta, o prireikus pakartota ši informacija:

- a) ataskaitas teikiančio subjekto(u) pavadinimas (ir teisinė forma), registracijos adresas ir veiklos vietos adresas bei visi duomenų pasikeitimai nuo įstatymais numatytos finansinių ataskaitų sudarymo dienos;
- b) ar finansiniai duomenys apima pavienį Licencijos pareiškėją, ar įmonių grupę ar junginį; nurodyta grupės ar junginio struktūra;
- c) įstatymais numatyta finansinių ataskaitų sudarymo diena ir finansinių duomenų (tiek einamųjų, tiek lyginamųjų) apimamas laikotarpis;
- d) finansinių ataskaitų valiuta.

Tarpinės ir metinės finansinės ataskaitos turi būti patvirtintos vadovybės pateikiant trumpą Licencijos pareiškėjo vadovo ar kito valdymo organo įgalioto asmens pasirašytą pareiškimą.

2. Minimalūs reikalavimai tarpinių ir metinių finansinių ataskaitų turiniui

Nepaisant Lietuvos verslo apskaitos standartų (VAS) ar Tarptautinių finansinių ataskaitų standartų (IFRS) reikalavimų, pagal šias taisykles Licencijos pareiškėjas privalo pateikti Licencijos davėjui tam tikrus minimalius finansinius duomenis.

Šiose taisyklėse pateikiami minimalūs tarpinės ir metinės finansinės informacijos turinio reikalavimai. Šios taisyklės ir jų priedai nenustato (išskyrus žaidėjų apskaitos klausimus) sandorių ir kitų įvykių pripažinimo ir vertinimo pagrindo, nes tai aptarta Lietuvos verslo apskaitos standartuose (VAS) ir Tarptautiniuose apskaitos standartuose (IAS) ar Tarptautiniuose finansinių ataskaitų standartuose (IFRS).

Auditoriaus peržiūrėtos ar audituotos finansinės ataskaitos turi atitikti šiose taisyklėse apibrėžtus minimalius atskleidimo ir apskaitos principų reikalavimus.

Finansinės ataskaitos turi būti parengtos remiantis veiklos tęstinumo principu, t.y. Licencijos pareiškėjas planuoja tęsti savo veiklą artimiausioje ateityje. Remiantis šiuo principu Licencijos pareiškėjas neplanuoja ir/ar nėra būtinybės likviduoti įmonę ar nutraukti veiklą, siekiant apsisaugoti nuo kreditorių, pagal Lietuvos Respublikos norminius aktus.

Finansinės ataskaitos turi būti parengtos remiantis atitinkamais žemiau nurodytais apskaitos principais (pagal Lietuvos verslo apskaitos standartus ir Tarptautinius apskaitos standartus ar Tarptautinius finansinių ataskaitų standartus), įskaitant ir:

- a) neutralumo (teisingumo);
- b) pastovumo;
- c) kaupimo;
- d) reikšmingumo.

Turtas ir išipareigojimai finansinėse ataskaitose negali būti tarpusavyje užskaitomi, pajamos ir sąnaudos finansinėse ataskaitose turi būti pateikiamos atskirai.

Licencijos davėjas turi teisę reikalauti papildomos informacijos.

3. Balansas

Toliau pateikti minimalūs reikalavimai balanso straipsniams finansinių ataskaitų sudarymo dieną (ir palyginamiesiems duomenims praėjusio laikotarpio balanso sudarymo dieną):

Trumpalaikis turtas

- i) pinigai ir jų ekvivalentai;
- ii) gautinos sumos iš žaidėjų transferių;
- iii) gautinos sumos iš grupės įmonių ir kitų susijusių šalių⁽⁴⁾;
- iv) kitas trumpalaikis turtas;
- v) atsargos.

Ilgalaikis turtas

- vi) ilgalaikis materialusis turtas;
- vii) *nematerialusis turtas* – žaidėjai;
- viii) kitas nematerialusis turtas;
- ix) investicijos;

x) kitas ilgalaikis turtas;

Trumpalaikiai įsipareigojimai

- xi) banko sąskaitų perviršiai (overdraftai) ir paskolos;
- xii) mokėtinos sumos, susijusios su transferiais;
- xiii) mokėtinos sumos grupės įmonėms ir susijusioms šalims;
- xiv) su darbo santykiais susiję mokėjimai;
- xv) mokesčių įsipareigojimai socialinio draudimo fondams ir mokesčių institucijoms;
- xvi) kitos trumpalaikės mokėtinos sumos, išskiriant įsipareigojimus Lietuvos futbolo teisėjų asociacijai, Lietuvos futbolo federacijai ir regioninėms futbolo asociacijoms;
- xvii) trumpalaikiai atidėjimai;

Ilgalaikiai įsipareigojimai

- xviii) banko ir kt. Paskolos
- xix) mokėtinos sumos, susijusios su transferiais;
- xx) mokesčių įsipareigojimai socialinio draudimo fondams ir mokesčių institucijoms;
- xxi) kiti ilgalaikiai įsipareigojimai;
- xxii) kiti mokesčių įsipareigojimai;
- xxiii) ilgalaikiai atidėjiniai;

Grynasis turtas/įsipareigojimai

- xxiv) grynojo turto ir įsipareigojimų santykis;

Nuosavybė

- xxv) savo supirktos akcijos;
- xxvi) akcinis (išleistųjų akcijų) kapitalas ir rezervai
- xxvii) kiti rezervai.

Duomenis, nurodytus (i) - (xxvi) punktuose, geriausia pateikti ataskaitų pradžioje (balanse), o papildomą informaciją – pastabose (aiškinamajame rašte, kaip nurodyta toliau).

Grynojo turto ir įsipareigojimų santykis, t.y. visas turtas minus visi įsipareigojimai, naudojamas siekiant nustatyti, ar Licencijos gavėjas vykdo IND.02 rodiklį kriterijui F.06.

4. Pelno (nuostolių) ataskaita

Minimalūs pelno (nuostolių) ataskaitos straipsnių reikalavimai, taikomi rodikliams ataskaitinio laikotarpio pabaigoje (ir praėjusio ataskaitinio laikotarpio pabaigoje lyginamiesiems skaičiams) pateikiami toliau.

Pajamos

- i) darbuotojų (personalo) (kaip tai apibrėžiama Personalo kriterijuje), priėmimas į darbą bei paieška, įskaitant atlygį darbuotojams bet kokia forma, jei jis yra numatytas darbo sutartyje ar kitokioje sudarytoje sutartyje;
- ii) žaidėjų registracijų išsigijimas bei perleidimas, įskaitant ir jų nuomą;
- iii) bilietų pardavimai;
- iv) parama ir reklama;
- v) transliacijos teisių perleidimas;
- vi) prekyba atributika ir svetingumo paketais;
- vii) klubo veikla (administravimą, varžybų organizavimą, kelionių organizavimą, žaidėjų paieška ir kt.);
- viii) finansavimas (įskaitant finansavimą, užtikrintą arba įkeistą Licencijos pareiškėjo turtu);
- ix) stadiono ir treniruočių bazės naudojimas ir valdymas;
- x) pajamos iš jaunimo futbolo sektoriaus.

Išlaidos

- xi) pardavimo savikaina / medžiagos;
- xii) išmokos darbuotojams (žaidėjams ir kitiems darbuotojams);
- xiii) nusidėvėjimas ir amortizacija (įskaitant ir žaidėjų registracijų mokesčius bei žaidėjų amortizaciją⁽¹⁾);
- xiv) ilgalaikio turto vertės sumažėjimas⁽²⁾;
- xv) kitos veiklos sąnaudos;

Kita



- xvi) pelnas (nuostolis) iš turto perleidimo;
- xvii) pelnas (nuostolis) iš nematerialiojo turto perleidimo – žaidėjų (įskaitant ir žaidėjų nuomą);
- ;
- xviii) finansinės veiklos pajamos/išlaidos;
- xix) mokesčių pajamos/sąnaudos;
- xx) pelnas (nuostoliai) atskaičius mokesčius.

Duomenis, nurodytus (i) - (xvii) punktuose, geriausia pateikti ataskaitų pradžioje (pelno (nuostolių) ataskaitoje), o papildomą informaciją – pastabose (aiškinamajame rašte).

Minimalūs atskleidimo reikalavimai tam tikriems pelno (nuostolių) ataskaitos straipsniams:

- (1) atskirai turi būti atskleistas ilgalaikio materialiojo turto nusidėvėjimas, žaidėjų registracijos sąnaudų amortizacija ir kito nematerialiojo turto amortizacija;
- (2) atskirai turi būti atskleistas žaidėjų registracijos sąnaudų vertės sumažėjimas ir kito materialiojo ar nematerialiojo ilgalaikio turto vertės sumažėjimas;
- (3) atskirai turi būti atskleistas pelnas (nuostoliai) iš transferių ir pelnas (nuostoliai) iš kito materialiojo ar nematerialiojo ilgalaikio turto perleidimo.

5. Pinigų srautų ataskaita

Pinigų srautų ataskaitoje parodomi ataskaitinio laikotarpio pinigų srautai (ir praėjusio ataskaitinio laikotarpio lyginamieji skaičiai) iš pagrindinės veiklos, investicinės veiklos, finansinės veiklos ir kiti pinigų srautai, kaip nurodyta žemiau. Licencijos pareiškėjas parengia ir pateikia grynujų pinigų srautų ataskaitą pagal tiesioginį arba netiesioginį metodą, atskleidžiant stambias bendrųjų pinigų įplaukų ir bendrųjų pinigų išmokų iš pagrindinės veiklos kategorijas. Atskleidimo reikalavimai pateikti toliau:

- pinigų srautai iš pagrindinės veiklos - tai daugiausia srautai iš pagrindinės pajamas teikiančios veiklos, o taip pat iš kitos veiklos, nepriskiriamos prie investicinės ir finansinės. Todėl jie paprastai susiję su sandoriais bei kitais įvykiais, nulemiančiais grynąjį pelną ar nuostolį:
 - pinigų įplaukos iš bilietų pardavimo;
 - pinigų įplaukos iš rėmėjų ir reklamos;
 - pinigų įplaukos iš transliavimo teisių;
 - pinigų įplaukos iš komercinės veiklos;
 - pinigų įplaukos iš kitos veiklos;
 - pinigų mokėjimai prekių ir paslaugų tiekėjams;
 - pinigų mokėjimai darbuotojams ir jų vardų;
 - pinigų mokėjimai, susiję su kitomis veiklos sąnaudomis;
 - mokesčiai.
- pinigų srautai iš investicinės veiklos – tai ilgalaikio turto (įskaitant ilgalaikių transferių bei kito su žaidėjais susijusio ilgalaikio turto) ir kitų investicijų, neįtrauktų į pinigų ekvivalentus, įsigijimas ir perleidimas. Ataskaitose turi būti atskirai nurodytos pagrindinės kategorijos įplaukų už perleidimus bei mokėjimų už įsigijimus, atliktus vykdant investicinę veiklą:
 - pinigų įplaukos iš nekilnojamojo turto, įrengimų ir įrangos;
 - pinigų mokėjimai įsigyjant nekilnojamąjį turtą, įrengimus ir įrangą;
 - pinigų įplaukos iš transferių pardavimo, įskaitant ir žaidėjų nuomą;
 - pinigų mokėjimai sumokant už transferius, įskaitant ir žaidėjų nuomą;
 - pinigų įplaukos iš kito ilgalaikio turto pardavimo;
 - pinigų mokėjimai įsigyjant kitą ilgalaikį turtą;
 - pinigų įplaukos iš finansinių investicijų pardavimo;
 - pinigų mokėjimai įsigyjant naujas finansines investicijas;
 - pinigų įplaukos, susijusios su nefinansinių institucijų paskolų gavimu;
 - pinigų mokėjimai, susiję su paskolų grąžinimu nefinansinėms institucijoms;
 - pinigų įplaukos dividendų pavidalu;
 - pinigų įplaukos palūkanų pavidalu.

- pinigų srautai iš finansinės veiklos – tai veikla, sukianti įmonės akcinio kapitalo ir skolų dydžio bei sudėties pokyčius. Ataskaitose turi būti atskirai nurydytos pagrindinės kategorijos įplaukų bei išmokų, atliktų vykdant finansinę veiklą.
 - pinigų įplaukos iš trumpalaikio ar ilgalaikio skolinimo;
 - pinigų mokėjimai, susiję su skolų grąžinimu;
 - pinigų įplaukos iš kapitalo padidėjimo;
 - pinigų mokėjimai, skirti įsigyti ar išpirkti įmonės akcijas;
 - pinigų mokėjimai dividendų pavidalu;
 - pinigų mokėjimai palūkanų pavidalu.
- Kiti pinigų srautai – pinigų srautai, kylantys iš pinigų gavimo ir išmokėjimo dividendų bei kitų procentų, turi būti parodyti atskirai. Kiekvienas straipsnis turi būti nurodomas nuosekliai nuo periodo iki periodo, kaip rezultatas pagrindinės, investicinės ar finansinės veiklos. Pinigų srautai, kylantys iš pelno mokesčių, turi būti pateikti atskirai pagrindinės veiklos pinigų srautose, išskyrus atvejus, kai atitinkami pinigų srautai gali būti priskirti prie investicinės ar finansinės veiklos.

Turi būti pateikti pinigų straipsniai bei jų ekvivalentai, taip pat turi būti atliktas pinigų srautų ataskaitos sumų suderinimas su atitinkamais balanso straipsniais.

6. Finansinių ataskaitų aiškinamasis raštas

Pastabos prie metinių / tarpinių finansinių ataskaitų turi būti pateiktos sistemaiškai. Prie kiekvieno balanso straipsnio, pelno (nuostolių) ataskaitos ir pinigų srautų ataskaitos straipsnio turi būti pateikta nuoroda į atitinkamą informaciją aiškinamojo rašto pastabose. Minimalūs atskleidimo reikalavimai pastaboms yra šie:

- a) Apskaitos principai ir apskaitos politika
Finansinių ataskaitų rengimo pagrindas ir reikšmingiausių taikytų apskaitos principų santrauka.
- b) Ilgalaikis materialusis turtas
Kiekviena materialaus turto grupė turi būti pateikta atskirai (pavyzdžiui, statiniai, mašinos ir įrenginiai). Kiekvienam ilgalaikio materialiojo turto vienetui turi būti pateikta ši informacija – balansinė vertė, įsigijimo savikaina bei sukauptas nusidėvėjimas (amortizacija) laikotarpio pradžioje ir pabaigoje, nurodant įsigijimus, perleidimus, perkainojimus, vertės sumažėjimą, nusidėvėjimą (ar amortizaciją) ir visus kitus pokyčius. Aiškinamojo rašto pastabose turi būti nurodyta apskaitos politika, taikoma ilgalaikio turto apskaitoje, įskaitant nusidėvėjimo (amortizacijos) metodus ir naudingo tarnavimo laikotarpius (nusidėvėjimo (amortizacijos) normas).
- c) Ilgalaikis nematerialusis turtas
Kiekviena nematerialaus turto grupė turi būti pateikta atskirai (pavyzdžiui, žaidėjai, plėtros darbai ir kitas nematerialusis turtas). Kiekvienam nematerialiojo ilgalaikio turto vienetui turi būti pateikta ši informacija – balansinė vertė, įsigijimo savikaina bei sukauptas nusidėvėjimas (amortizacija) laikotarpio pradžioje ir pabaigoje, nurodant įsigijimus, perleidimus, perkainojimus, vertės sumažėjimą, nusidėvėjimą (ar amortizaciją) ir visus kitus pokyčius. Aiškinamojo rašto pastabose turi būti nurodyta apskaitos politika, taikoma ilgalaikio turto apskaitoje, įskaitant amortizacijos metodus ir naudingo tarnavimo laikotarpius (nusidėvėjimo (amortizacijos) normas). Papildomos nuostatos dėl žaidėjų apskaitos nurodytos šiose taisyklėse ir kriterijaus F.03 aprašyme.



- d) Ikeistas ir suvaržytas turtas
Nurodyti visus teisių į nekilnojamąjį turtą, įrengimus ir įrangą, o taip pat nematerialųjį turtą, suvaržymus bei jų sumas ir visus įkeitimus užtikrinant ar garantuojant prievolių įvykdymą. Reikia nurodyti informaciją apie tokį turtą bei pateikti jo balansinę vertę.
- e) Investicijos
Investicijos turi apimti investicijas į antrines įmones, bendrai valdomas įmones ir susijusias įmones. Apie kiekvieną iš tokių investicijų turi būti pateikti šie duomenys:
i) pavadinimas;
ii) šalis, kurioje yra registruotoji buveinė;
iii) įmonės veiklos rūšys;
iv) nuosavybės struktūra;
v) balsavimo teisių struktūra – jei skiriasi nuo nuosavybės struktūros; ir
vi) investicijų apskaitos metodo apibūdinimas.
- f) Finansiniai įsipareigojimai
Pagal kiekvieną finansinių įsipareigojimų straipsnį turi būti pateikta ši informacija:
i) informacija apie finansinį instrumentą, jo dydį, įskaitant sumas ir terminus, taip pat bet kokios sąlygos, kurios gali turėti įtakos sumai, mokėjimo termino paskirstymui bei būsimiems pinigų srautams;
ii) apskaitos politika ir buhalterinės apskaitos metodai, taikomi šių straipsnių apskaitoje, įskaitant kriterijus, pagal kuriuos įtraukiami į apskaitą bei įkainojami finansiniai instrumentai.
- g) Atidėjiniai
Atidėjiniai turi būti atskleisti atskiruose straipsniuose. Vertinant, kokie atidėjiniai gali būti apjungti į vieną kategoriją, reikia įvertinti atidėjinių pobūdį ir nustatyti, ar jie yra panašūs pagal savo pobūdį, tam, kad juos būtų galima apjungti. Kiekvienai atidėjinių kategorijai nurodyti apskaitinę vertę laikotarpio pradžioje ir pabaigoje; per laikotarpį panaudotą ir išduotą arba kredituotą sumą.
- h) Kapitalas ir rezervai
Bendros kapitalo ir rezervų sumos išskaidymas atskirai nurodant akcinį kapitalą, akcijų priedus, kitus rezervus ir nepaskirstytą pelną:
i) akcinis kapitalas – apie akcinį kapitalą turi būti nurodyta ši informacija – skaičius ir akcijų tipas (turimas bei išleistas ataskaitiniais metais), emisijos perviršis (turimas bei gautas ataskaitiniais metais), bendra suma, gauta išleidžiant akcijas ataskaitiniais metais, papildomos emisijos išleidimo priežastis;
ii) rezervai – rezervai finansinėse ataskaitose turi būti pateikti pagal atskiras kategorijas. Vertinant kokie rezervai gali būti apjungti į vieną kategoriją, reikia įvertinti rezervų pobūdį ir nustatyti ar jie yra panašūs pagal savo pobūdį, tam kad juos būtų galima apjungti. Kiekvienai rezervų kategorijai reikia nurodyti balansinę vertę ataskaitinio periodo pradžioje ir pabaigoje, panaudotas, perkeltas į pajamas bei atstatytas sumas per ataskaitinį periodą.
iii) kiti rezervai – jeigų materialusis turtas (pvz. stadionas, įrengimai) apskaitoje nurodomas, taikant perkainotos vertės metodus, reikia nurodyti pajamas iš turto perkainojimo, įtraukiant pakeitimus per ataskaitinį periodą ir bet kokius apribojimus skirstant pelną acininkams.
iv) nepaskirstytas pelnas – turi būti nurodyta nepaskirstytojo pelno suma (t.y. sukauptas pelnas (nuostoliai)) ataskaitinio periodo pradžioje ir pabaigoje, įskaitant pakeitimus per periodą.
- i) Kontroliuojančioji bendrovė
Jei ataskaitą teikiančią subjektą kontroliuoja kita šalis, turi būti atskleisti ryšiai su susijusia šalimi bei nurodytas pastarosios pavadinimas, ir, jei skiriasi, galutinės kontroliuojančios šalies pavadinimas. Ši informacija turi būti pateikta neatsižvelgiant į tai, ar įvyko sandorių tarp kontroliuojančiųjų šalių ir ataskaitą teikiančio subjekto.
- j) Sandoriai su susijusiomis šalimis
Jei per ataskaitinį laikotarpį buvo sandorių su susijusiomis šalimis, ataskaitas teikiantis subjektas turi atskleisti santykių su susijusiomis šalimis pobūdį bei informaciją apie laikotarpio sandorius ir neapmokėtus likučius (įskaitant ir nebalansinius), būtina norint suprasti šių santykių įtaką finansinėms ataskaitoms. Sandoriai panašūs pagal savo pobūdį gali



būti apjungti ir pateikti bendra suma, išskyrus atvejus, kai būtina pateikti juos atskirai norint suprasti šių santykių įtaką finansinėms ataskaitoms.

Pagal kiekvieną susijusią šalį turi būti atskleista ši minimali informacija:

- i. sandorių suma ir apibūdinimas;
- ii. neapmokėtų likučių sumos (įskaitant ir nebalansinius) ir
 - jų sąlygos (įskaitant tai, ar jie garantuoti) ir kokia forma bus atsiskaityta;
 - duomenys apie visas gautas ar suteiktas garantijas;
- iii. atidėjimai blogoms skoloms, susijusioms su neapmokėtais likučiais; ir
- iv. išlaidos, pripažintos per laikotarpį dėl susijusių asmenų beviltiškų ar abejotinų skolų.

Turi būti pateikta ši informacija pagal kiekvieną susijusių šalių kategoriją:

- i. kontroliuojanti kompanija;
- ii. organizacijos, vykdančios bendrą ataskaitas teikiančios įmonės kontrolę, arba turinčios jai reikšmingą įtaką;
- iii. dukterinės įmonės;
- iv. asocijuotos įmonės;
- v. bendros įmonės, kurių valdyme dalyvauja ataskaitas teikianti įmonė;
- vi. vadovai arba pagrindinės įmonės vadovai;
- vii. kitos susijusios šalys.

Turi būti atskleista informacija, kad visi sandoriai su susijusiomis šalimis buvo vykdomi remiantis rinkos sąlygomis, jei tai buvo daroma.

k) Neapibrėžtieji isipareigojimai

Išskyrus atvejus, kai mažai tikėtina, kad reikės atlikti mokėjimus, ataskaitas teikiantis subjektas turi atskleisti kiekvieno neapibrėžtojo isipareigojimo, nenurodyto finansinėse ataskaitose, bet esančio finansinių ataskaitų sudarymo dieną, pobūdį, ir, jei įmanoma:

- i. jo finansinio poveikio skaičiavimą;
- ii. neuztikrintumą, susijusį su mokėjimo suma ar laiku;
- iii. kompensacijos tikimybę.

l) Pobalansiniai (poataskaitiniai) įvykiai

Turi būti pateikta informacija apie reikšmingus įvykius, įvykusius po ataskaitinio laikotarpio pabaigos ir neturinčius įtakos finansinėms ataskaitoms (įvykių aprašymas, jų poveikio įvertinimas finansiniams rezultatams arba pateikimas informacijos, kad tokio poveikio įvertinti neįmanoma). Tokių įvykių pavyzdžiai yra:

- i. terminuota skola, kurios mokėjimo terminas artėja, tačiau nėra realių galimybių pratęsti sutartį ar skolą gražinti;
- ii. dideli veiklos nuostoliai;
- iii. nustatyti ir patvirtinti esminiai sukčiavimo atvejai ir klaidos, rodantys, kad finansinės ataskaitos neteisingos;
- iv. vadovybė pareiškia ketinanti likviduoti įmonę, nutraukti veiklą ar siekti apsaugos nuo kreditorių pagal įstatymų nuostatas, ir kad tam nėra jokios kitos realios alternatyvos;
- v. sandoriai, kurių objektas yra žaidėjai, jeigu išmokėtos ar gautos sumos yra reikšmingos;
- vi. sandoriai su nekilnojamu turtu – pavyzdžiui, su turimu stadionu.
- vii. sandoriai ar sumos, dėl kurių vyksta ginčai LR teisės aktais igaliojose institucijose, nacionalinėse arba tarptautinėse futbolo institucijose pagal nacionalinius įstatymus bei kitus teisės aktus ar atitinkamame (arbitražo) teisme (ypatingai - susiję su transferiais, darbo užmokesčio išsiskolinimais, išsiskolinimais socialinio draudimo fondams ir mokesčių institucijoms)

m) Kiti atskleidimai

- i. Agentų mokesčiai
Turi būti nurodomos bendros sumos, mokėtinos agentams.
- ii. Žaidėjų turtinės teisės (ar panašios)
Turi būti atskleisti bet kurie žaidėjai, kurių turtinės teisės ar pan. pilnai nepriklauso Licencijos pareiškėjui. Turi būti nurodyti žaidėjo vardas, pavardė ir turtinių teisių ar pan. procentas laikotarpio pradžioje (arba registracijos išigijimo) ir laikotarpio pabaigoje. Šie duomenys turi sutapti su duomenimis nurodytais žaidėjų identifikavimo lentelėje.
- iii. Mokesčių sąnaudos
Straipsniai, susiję su mokesčių sąnaudomis, turi būti pateikti atskaitose atskirai. Tai suma, įtraukiama į atskaitinio laikotarpio grynojo pelno (nuostolių) apskaičiavimą ir susijusi su einamaisiais mokėjimais bei mokesčių atidėjimais.
- iv. Kiti atskleidimai
Visa papildoma informacija ar atskleidimai, nepateikti balanso, pelno (nuostolių) atskaitos ar pinigų srautų atskaitos lentelėse, tačiau svarbi šių atskaitų supratimui ir (ar) reikalinga vykdant minimalius finansinių duomenų reikalavimus.

7. Metinis pranešimas / Veiklos ataskaita /

Prie tarpinių ir metinių finansinių atskaitų turi būti pridėtas metinis pranešimas ar veiklos ataskaita, komentarai (kartais vadinama „valdybos ataskaita“), kuriame be kitų duomenų nurodomos ir paaiškinamos pagrindinės įmonės finansinių rodiklių ypatybės, finansinė padėtis, pagrindiniai rizikos veiksniai ir neuztikrintumai. Teikiant atskaitą grupės įmonių vardu, gali būti pateikta valdybos ataskaita.

Tarpinėse ir metinėse finansinėse atskaitose turi būti nurodytos asmenų, finansiniais metais buvusių įmonės valdybos ir priežiūros organų nariais, vardai, pavardės ir valdomų dalių skaičius. Turi būti nurodyta direktorių valdybą, jei tokia yra suformuota.

3 PRIEDAS - ŽAIDĖJŲ REGISTRACIJOS SĄNAUDŲ APSKAITOS REIKALAVIMAI

Pagal Lietuvos verslo apskaitos standartų (VAS) / Tarptautinių finansinių atskaitų standartų (IFRS) ir šių taisyklių reikalavimus, žaidėjų registracijos sąnaudos turi būti apskaitomos kaip nematerialusis turtas.

Licencijos pareiškėjas turi kapitalizuoti žaidėjų išigijimo registracijos išlaidas. Jokia kita apskaitos politika neleidžiama.

Licencijos pareiškėjas turi taikyti minimalius apskaitos reikalavimus, kaip nurodyta žemiau (1 dalis) ir turi parengti žaidėjų identifikavimo lentelę, kaip nurodyta žemiau (2 dalis).

1. Minimalūs žaidėjų registracijos sąnaudų reikalavimai yra šie:

- a) kiekvieno žaidėjo registracijai per visą jos naudingo tarnavimo laikotarpį turi būti tolygiai paskirstyta nusidėvėjimo suma. Tai atliekama sistemingai įrašant turto kainą į sąnaudas per žaidėjo sutarties galiojimo laikotarpį;
- b) gali būti kapitalizuojamos tik tiesioginės žaidėjo registracijos igijimo sąnaudos. Apskaitos reikmėms pavienio žaidėjo apskaitinė vertė negali būti perskaičiuojama didinant, netgi jei vadovybė ir laikytų, kad rinkos vertė yra didesnė už apskaitinę vertę. Be to, nors ir pripažįstama, kad Licencijos pareiškėjas gali gauti tam tikrą vertę iš vietoje apmokytų žaidėjų naudojimo ir (ar) perėjimo, į balansą neturi būti įtraukiamos sąnaudos, susijusios su pareiškėjo jaunimo futbolo sektoriumi (su žaidėjų parengimu) – nes turi būti kapitalizuojama tik išgytų žaidėjų kaina;
- c) išgijus žaidėjo registraciją, pradedama skaičiuoti jos amortizacija. Amortizacijos skaičiavimas nutraukiama tada, kai turtas priskiriamas turtui, laikomam parduoti, arba kai turto pripažinimas anuliuojamas (t.y. registracija perkeliama į kitą klubą) – žiūrint, kas įvyksta anksčiau.

Minimalūs žaidėjų registracijos perleidimo reikalavimai yra šie:

- a) pelnas (nuostoliai) iš žaidėjo registracijos perleidimo į kitą klubą turi būti pripažįstamas pelno (nuostolių) atskaitoje parodomas kaip skirtumas tarp pardavimo pajamų ir žaidėjo registracijos likutinės balansinės vertės perleidimo dieną;
- b) pelnas iš bet kurių žaidėjų, kuriems Licencijos pareiškėjas išlaiko registraciją, negali būti pripažįstamas pelno (nuostolių) atskaitoje. Bet koks pelnas, atsirandantis iš žaidėjų turtinių teisių



panaikinimo arba pan. bet kuriai kitai šaliai, turi būti pripažįstamas kaip atidėjiny, o pelnas gali būti pripažintas pelno (nuostolių) ataskaitoje, tik perkėlus žaidėjo registraciją visam laikui į kitą klubą.

Be to, vadovybė turi kasmet peržiūrėti visas kapitalizuotas žaidėjų vertes ir nustatyti, ar kurio nors žaidėjo kapitalizuotoji vertė nesumažėjo. Jei kurio nors žaidėjo atstatomoji vertė mažesnė už balanse nurodytą apskaitinę vertę, pastaroji turi būti pakoreguota iki atstatomosios vertės, o pakeitimas įrašytas į pelno (nuostolių) ataskaitą kaip vertės sumažėjimas.

Licencijos pareiškėjas turi parengti papildomą informaciją (kuri turi būti pateikta Licencijos davėjui) jei finansinėse ataskaitose taikoma apskaitos tvarka neatitinka informacijos atskleidimo ir apskaitos tvarkymo reikalavimus, aprašytus šiame priede. Papildoma informacija turi apimti perskaičiuotą balansą, pelno (nuostolių) ataskaitą ir visas su jais susijusias pastabas, kad atitiktų aukščiau išdėstytus reikalavimus. Taip pat finansinių ataskaitų pastabose turi būti suderinti rezultatai ir finansinė padėtis, parodyta papildomos informacijos dokumente. Perskaičiuota finansinė informacija turi būti vertinama auditoriaus pagal sutartas procedūras.

2. Reikalavimas rengti žaidėjų duomenų sąrašą (žaidėjų identifikavimo lentelę)

Dėl žaidėjų įsigijimo sąnaudų specifikos ir (daugeliui klubų) dydžio Licencijos pareiškėjai turi parengti žaidėjų duomenų lentelę ir pateikti ją auditoriui.

Minimali informacija apie žaidėjo registraciją iki paskutinių finansinių ataskaitų uždarymo dienos yra ši:

- a) vardas, pavardė ir gimimo data;
- b) sutarties pradžios ir pabaigos data;
- c) tiesioginės žaidėjo registracijos įsigijimo sąnaudos;
- d) sukaupta amortizacija, laikotarpio pradžioje ir pabaigoje;
- e) laikotarpio išlaidos/amortizacija;
- f) laikotarpio vertės sumažėjimo sąnaudos;
- g) perleidimai (kaina ir sukaupta amortizacija);
- h) grynoji apskaitinė vertė;
- i) pelnas (nuostoliai) iš žaidėjo registracijos perleidimo.

Į lentelę turi būti įtraukti duomenys visų žaidėjų, kurių registracija priklauso Licencijos davėjui bet kuriuo metu per laikotarpį ir dėl kurių patirtos tiesioginės įsigijimo sąnaudos (tam tikru metu per laikotarpį arba ankstesniais laikotarpiais).

Toliau pateikiami suminiai (bendrieji) dydžiai žaidėjų duomenų lentelėje turi būti suderinti su atitinkamais skaičiais, nurodytais auditoriaus peržiūrėtų tarpinių finansinių ir audituotųjų metinių finansinių ataskaitų balanse ir pelno (nuostolių) ataskaitoje:

- a) bendroji žaidėjų registracijos amortizacija einamuoju laikotarpiu, nurodyta žaidėjų duomenų lentelėje, turi sutapti su laikotarpio pelno (nuostolių) ataskaitos straipsniu „Žaidėjų registracijos amortizacija“ (pačioje ataskaitos lentelėje arba pastabose prie jos);
- b) vertės sumažėjimo atidėjinių, atliktų einamuoju laikotarpiu, bendroji suma, nurodyta žaidėjų duomenų lentelėje, turi sutapti su pelno (nuostolių) ataskaitos straipsniu „Žaidėjų registracijos vertės sumažėjimas“ (pačioje ataskaitos lentelėje arba pastabose prie jos);
- c) bendroji pelno (nuostolių) iš žaidėjų registracijos perleidimo turi sutapti su pelno (nuostolių) ataskaitos straipsniu „Pelnas (nuostoliai) iš žaidėjų registracijos“ (pačioje ataskaitos lentelėje arba pastabose prie jos);
- d) bendroji žaidėjų registracijos apskaitinė vertė turi sutapti su laikotarpio pabaigos balanso straipsniu „Nematerialusis turtas - žaidėjai“ (pačiame balanse arba pastabose prie jo).

Licencijų pareiškėjams, kurie rengia perskaičiuotus žaidėjų apskaitos duomenis, kad atitiktų apskaitos reikalavimus aprašytus šiose taisyklėse, šie apibendrinti duomenys iš žaidėjų identifikavimo lentelės turi būti suderinti ir sutapti su perskaičiuotų duomenų papildoma informacija.

4 PRIEDAS – MINIMALŪS REIKALAVIMAI F.02 KRITERIJUI

Kiekvienas Licencijos pareiškėjas turi pateikti Licencijos davėjui skolų Lietuvos futbolo teisėjų asociacijai, Lietuvos futbolo federacijai ir regioninėms futbolo federacijoms lentelę



Turi būti atskleista ši informacija:

- a) skolų Lietuvos futbolo teisėjų asociacijai, Lietuvos futbolo federacijai ir regioninėms futbolo federacijoms suma ataskaitinio laikotarpio pabaigoje (lapkričio 30 d. ar gruodžio 31 d. – A lygos licencijos atveju – priklausomai nuo to, kokias ataskaitas - tarpines ar metines, teikia Licencijos pareiškėjas / gruodžio 31 d. - UEFA licencija);
- b) skolos susidarymo data, mokėjimo terminas;
- c) turi būti pateikta papildoma informacija apie šias skolas – skolos suderinimo data, atidėjimo terminas ir pan.

Iki finansinių ataskaitų peržvalgos ir audito ar jo metu Licencijos pareiškėjas turi suderinti bendrą Įsiskolinimų Lietuvos futbolo teisėjų asociacijai, Lietuvos futbolo federacijai ir regioninėms futbolo asociacijoms lentelėje nurodytą mokėtiną sumą (ar šios sumos dalis pagal kiekvieną aukščiau nurodytą kreditorių) su tarpinių / metinių finansinių ataskaitų balanso straipsniuose „Mokėtinos sumos Lietuvos futbolo teisėjų asociacijai“, „Mokėtinos sumos Lietuvos futbolo federacijai“ bei „Mokėtinos sumos regioninėms futbolo asociacijoms“ (ar kituose tam tinkamuose balanso straipsniuose) nurodyta suma/sumomis ir pirminės apskaitos duomenimis. Licencijos davėjas iš Licencijos pareiškėjo gali reikalauti papildomos informacijos ir (ar) paaiškinimų.

5 PRIEDAS – MINIMALŪS REIKALAVIMAI F.05 KRITERIJAUŠ INFORMACIJAI

Kiekvienas Licencijos pareiškėjas turi pateikti Licencijos davėjui vadovybės pareiškimą. Vadovybės pareiškime turi būti nurodyta, ar nuo praėjusio laikotarpio audituotų finansinių ataskaitų (balanso) dienos ar nuo peržiūrėtų tarpinių ataskaitų dienos neįvyko ar neatsirado kokių nors reikšmingų įvykių ar sąlygų, kurie galėtų turėti neigiamos įtakos Licencijos pareiškėjo finansinei būklei. Vadovybės pareiškimas turi būti pasirašytas Licencijos pareiškėjo vadovo ar kito valdymo organo įgalioto asmens vykdomojo organo.

Reikšmingiais įvykiais ar sąlygomis gali būti laikoma (atskirai ar bendrai):

- a) terminuota skola, kurios mokėjimo terminas artėja, tačiau nėra realių galimybių pratęsti sutartį ar skolą gražinti;
- b) požymiai, kad finansuojančios įstaigos ir kiti kreditoriai atsisakys teikti finansinę paramą;
- c) reikšmingi veiklos nuostoliai nuo paskutinės pateiktos finansinės atskaitomybės dienos;
- d) nesugebėjimas sumokėti kreditoriams nustatytais terminais;
- e) nesugebėjimas laikytis paskolų sutarčių su finansuotojais sąlygų;
- f) nustatyti ir patvirtinti esminiai sukčiavimo atvejai ir klaidos, rodantys, kad finansinės ataskaitos neteisingos;
- g) įvykę ar dar tebesitiesiantys teisminiai procesai prieš Licencijos pareiškėją, kai nėra galimybių nustatyti, ar pareikšti ieškiniai bus patenkinti, ar atmesti (kai nėra galimybių nustatyti ieškinių baigties);
- h) Licencijos pareiškėjo įmonei išorės institucija teismo ar nemokumo proceso metu paskiria administratorių veikti vietoj įmonės vadovybės;
- i) reikšmingi pasikeitimai pagrindinių vadovų struktūroje;
- j) vadovybė pareiškia ketinanti likviduoti įmonę, nutraukti veiklą ar siekti apsaugos nuo kreditorių pagal įstatymų nuostatas, ir kai tam nėra jokios kitos realios alternatyvos;
- k) reikšmingi sandoriai su žaidėjais, pagal kuriuos buvo gautas arba atliktas mokėjimas;
- l) sandoriai susiję su nuosavu turtu (pvz. susiję su klubo stadionu).

Šis sąrašas nėra baigtinis, o vienos ar kelių sąlygų egzistavimas ne visada reiškia, kad tai neigiamai veikia Licencijos pareiškėjo finansinę būklę. Licencijos davėjas gali reikalauti iš vadovybės papildomos informacijos ir (ar) paaiškinimų.



6 PRIEDAS – MINIMALŪS REIKALAVIMAI PERSPEKTYVINEI FINANSINEI INFORMACIJAI (taikoma F.06 ir M.02 kriterijams)

Kiekviena būsimos finansinės informacijos sudėdamoji dalis turi būti aiškiai identifikuota. Toliau nurodyta informacija turi būti aiškiai atskleista, ir pakartota, jei būtina – prie būsimos finansinės informacijos, tam kad tinkamai suprasti pateiktą informaciją:

- a) ataskaitas teikiančio subjekto pavadinimas (ir teisinė forma), juridinis ir veiklos adresas bei visi informacijos pasikeitimai nuo praėjusios įstatymais numatytos sąskaitų uždarymo dienos;
- b) ar tai pavienės įmonės (Licencijos pareiškėjas), ar įmonių grupės, ar kurio nors kito įmonių junginio duomenys, struktūros aprašymas ir jos sudetis ar junginių pateikimas;
- c) pateikimo valiuta.

Būsimojo laikotarpio finansinė informacija privalo apimti šiuos duomenis:

- a) perspektyvinėje pelno (nuostolių) ataskaitoje – kiekvieno straipsnio, nurodyto taisyklių 2 priedo 4 dalyje, ekvivalentas ir visa nuosavybės suma laikotarpio pradžioje bei numatoma suma laikotarpio pabaigoje;
- b) perspektyvinėje pinigų srautų ataskaitoje – numatomi pinigų srautai per laikotarpį, nurodant pinigų srautus, kaip nurodyta taisyklių 2 priedo 5 dalyje;
- c) aiškinamojo rašto pastabose – pastabos, kaip nurodyta taisyklių 2 priedo 6 dalyje.

7 PRIEDAS – PAREIGA PRANEŠTI APIE VĖLESNIUS ĮVYKIUS (M.01 kriterijus)

M.01 kriterijus taikomas visiems LFF A lygos Licencijos gavėjams po licencijavimo sprendimo priėmimo.

Gavęs LFF A lygos licenciją, Licencijos gavėjas per visą LFF licencijavimo sezoną, privalo nedelsdamas raštu informuoti Licencijos davėją apie visus vėlesnius įvykius, galinčius sukelti reikšmingų abejonių dėl to, ar Licencijos gavėjas bus tęsianti veiklą įmonė bent jau iki LFF licencijavimo sezono pabaigos.

Licencijos davėjas gali bet kuriuo metu pareikalauti iš vadovybės informacijos ir (ar) rašytinių pareiškimų dėl galimų įvykių ar sąlygų.

Kai kurie įvykiai ar sąlygos, kurios atskirai ar bendrai gali sukelti reikšmingų abejonių dėl to, ar Licencijos gavėjas bus tęsianti veiklą įmonė bent jau iki LFF licencijavimo sezono pabaigos, išvardinti priede Nr. 5.



8 PRIEDAS – LICENCIJOS DAVĖJO SPRENDIMAS

1. Vertinimo procedūros ir Licencijos davėjo sprendimas (F.01 kriterijus)

Licencijos davėjas, prieš priimdamas sprendimą dėl licencijos suteikimo, privalo įvertinti Licencijos gavėjo tarpines ar metines finansines ataskaitas.

Metinių ir tarpinių finansinių ataskaitų atžvilgiu Licencijos davėjas privalo atlikti šias minimalias vertinimo procedūras:

- a) ar pateiktos finansinės ataskaitos perimetras yra tinkamas licencijavimo tikslams;
- b) ar pateiktos informacijos (metinių ir tarpinių finansinių ataskaitų, į kurias gali būti įtraukta ir papildoma informacija) pakanka tam, kad suformuoti sprendimą dėl licencijos suteikimo;
- c) išnagrinėja metines ir/ar tarpines finansines ataskaitas, auditoriaus išvadą bei audito ataskaitą;
- d) išnagrinėja, kokie yra auditoriaus išvados ir audito ataskaitos modifikavimo (palyginti su įprasta audito ataskaita be išlygų) padariniai ir (ar) finansinių ataskaitų trūkumai, palyginti su minimaliais atskleidimo ir apskaitos reikalavimais.

Pareikštos auditoriaus išvados pobūdis lemia tai, kaip Licencijos davėjas vertins Licencijos pareiškėjo audituotas metines finansines ataskaitas. Auditorius peržiūri ir įvertina išvadas, suformuluotas remiantis gautais audito įrodymais ir sudarančias pagrindą pareikšti nuomonę apie finansines ataskaitas. Auditoriaus išvadoje ir audito ataskaitoje turi būti suformuluota aiški išvada apie finansinių ataskaitų visumą.

Auditoriaus išvadoje ir audito ataskaitoje turi būti nurodyti finansinių ataskaitų trūkumai, palyginti su minimaliais atskleidimo ir apskaitos reikalavimais, kaip nurodyta šiose Taisyklėse. Auditoriaus išvadoje ir/ar audito ataskaitoje turi būti dalis, apimanti veiklos tęstinumo įvertinimą. Jei auditorius išvados nemodifikuoja (dėl veiklos tęstinumo), tada dalis, apimanti veiklos tęstinumo įvertinimą (kad futbolo klubas artimiausioje ateityje tęs savo veiklą), turi būti pateikta audito ataskaitoje.

1.1. LFF A lygos Licencija. A lygos Licencija neišduodama:

- A) jei Licencijos pareiškėjas nepateikia tarpinių/metinių finansinių ataskaitų nustatytu laiku;
- B) jei Licencijos pareiškėjas per nustatytą terminą pateikia tarpines/metines finansines ataskaitas, neatitinkančias minimalių turinio ir apskaitos reikalavimų.

Jei Licencijos davėjas, perskaitęs auditoriaus peržiūros ataskaitą apie tarpines finansines ataskaitas/auditoriaus išvadą bei audito ataskaitą apie metines finansines ataskaitas, ir jas įvertinęs pagal žemiau pateiktus punktus, nustato šias sąlygas:

1. jei peržiūros ataskaita ar auditoriaus išvada pateikta nemodifikuota (be išlygų), tai yra tinkamas pagrindas suteikti A lygos licenciją pagal F.01 kriterijų;
2. jei peržiūros ataskaita/auditoriaus išvada yra modifikuotos, o auditoriaus ataskaitoje yra pastabų dėl veiklos tęstinumo, A lygos licencija neišduodama, nebent vėliau būtų pateiktos kitokios išvados (ataskaitos) ir šios išvados (ataskaitos) Licencijos davėjui yra tinkamos;
3. jei peržiūros ataskaitoje/auditoriaus išvadoje yra dalyko pabrėžimas, susijęs su veiklos tęstinumu, ,

A lygos licencija neišduodama, nebent:

- i) vėliau pateikiama kita auditoriaus išvada ir audito ataskaita apie metines finansines ataskaitas/peržiūros ataskaita apie to paties tarpinio laikotarpio ataskaitas, be reikšmingų dalykų pabrėžimo, vertinant įmonės veiklos tęstinumą;
- ii) pateikiami papildomi dokumentai, įrodantys, kad Licencijos pareiškėjas bus tęsianti veiklą įmonė bent jau iki LFF licencijuojamo sezono pabaigos, ir šie dokumentai yra tinkami Licencijos davėjui. Papildomi dokumentiniai įrodymai apima (bet neapsiriboja) informaciją, nurodytą šių taisyklių F.06 kriterijuje.

Jei auditoriaus išvadoje ir audito ataskaitoje apie metines finansines ataskaitas/auditoriaus peržiūros ataskaitoje apie tarpines finansines ataskaitas, pateiktose pagal F.01 kriterijų, yra dalyko pabrėžimas dėl veiklos tęstinumo, laikomasi nuostatos, kad Licencijos pareiškėjas nevykdo IND.01 rodiklio, nurodyto šiose Taisyklėse. Todėl Licencijos davėjas turi atlikti išsamesnį F.06 kriterijaus įvertinimą, ir Licencijos gavėjas, suteikęs licenciją, privalo laikytis M.02 kriterijaus „Pareiga patikslinti perspektyvinę finansinę informaciją“ reikalavimų.

4. Jei auditoriaus išvadoje/peržiūros ataskaitoje, kalbant apie kitą nei įmonės veiklos tęstinumas dalyką, yra dalyko pabrėžimas, Licencijos davėjas turi įvertinti licencijavimo tikslais visas aplinkybes, susijusias su dalyko pabrėžimu. .

5. Licencija gali būti neišduodama, jei auditoriaus išvadoje/peržiūros ataskaitoje pateikiama nuoroda į bet kokią situaciją, apibrėžtą F.05 kriterijaus d) punkte.

LFF A lygos Licencija neišduodama taip pat įvertinus šias sąlygas:

C) A lygos Licencija neišduodama, jei, Licencijos davėjo nuomone, remiantis jo įvertintais įvykiais ar sąlygomis, turinčiais reikšmingą įtaką (pateiktai pagal F.05 kriterijų), ir praėjusių bei būsimųjų laikotarpių finansine informacija, bent jau iki LFF licencijavimo sezono pabaigos Licencijos pareiškėjas nebus tęsianti veiklą įmonė.

D) A lygos Licencija neišduodama, jei, Licencijos davėjo nuomone, remiantis praėjusių laikotarpių ir perspektyvine finansine informacija, pateikta pagal F.06 kriterijų, bent jau iki LFF licencijuojamo sezono pabaigos Licencijos pareiškėjas nebus tęsianti veiklą įmonė.

E) A lygos Licencija neišduodama, jei Licencijos davėjo nuomone, remiantis jo įvertintomis sąlygomis, pagal F.07 kriterijaus duomenis, Licencijos pareiškėjas nepateikia konsoliduotųjų, kombinuotų ar panašių finansinių ataskaitų, kaip nurodyta F.07 kriterijaus reikalavimuose.

1.2. UEFA Licencija. UEFA Licencija neišduodama:

A) jei Licencijos pareiškėjas nepateikia metinių finansinių ataskaitų nustatytu laiku;

B) jei Licencijos pareiškėjas per nustatytą terminą pateikia metines finansines ataskaitas, neatitinkančias minimalių turinio ir apskaitos reikalavimų.

Jei Licencijos davėjas, perskaitęs auditoriaus išvadą ir audito ataskaitą ir jas įvertinęs pagal žemiau pateiktus punktus, nustato šias sąlygas:

1. jei auditoriaus išvadoje ir audito ataskaitoje pareikšta išvada yra nemodifikuota (besąlyginė), tai yra tinkamas pagrindas suteikti UEFA licenciją pagal F.01 kriterijų (metinės finansinės ataskaitos);

2. jei auditoriaus išvadoje ir audito ataskaitoje yra modifikuota (pateikta sąlyginė arba neigiamą išvada), UEFA licencija neišduodama, nebent vėliau būtų pateikta kita besąlyginė išvada (apie kitas tų pačių finansinių metų ataskaitas, tenkinančias minimalius reikalavimus) ir ši išvada Licencijai yra tinkama;

3. jei auditoriaus išvadoje ir audito ataskaitoje, yra dalyko pabrėžimo pastraipa, susijusi su **veiklos tęstinumu**, arba pareikšta sąlyginė nuomonė („išskyrus“), UEFA licencija neišduodama, nebent:

i) vėliau pateikiama kita auditoriaus išvada ir audito ataskaita apie tų pačių metų finansines ataskaitas, be reikšmingų dalykų pabrėžimo ar sąlyginės nuomonės, vertinant įmonės veiklos tęstinumą;

ii) pateikiami papildomi dokumentai, įrodantys, kad Licencijos pareiškėjas bus tęsianti veiklą įmonė bent jau iki UEFA licencijavimo sezono pabaigos, ir šie dokumentai yra tinkami Licencijos davėjui. Papildomi dokumentiniai įrodymai apima (bet neapsiriboja) informaciją, nurodytą F.06 „Perspektyvinė finansinė informacija“ kriterijuje.

4) Jei kalbant apie kitą, nei įmonės veiklos tęstinumas dalyką, auditoriaus išvadoje yra dalyko pabrėžimo pastraipa arba pareikšta sąlyginė nuomonė („išskyrus“), Licencijos davėjas turi įvertinti licencijavimo tikslais visas aplinkybes, susijusias su dalyko pabrėžimu bei sąlygine nuomone. Gali būti atsisakyta išduoti UEFA Licenciją iki bus pateikti ir įvertinti papildomi įrodymų dokumentai, tinkami Licencijos davėjui. Papildomi įrodymai, kurių gali prašyti Licencijos davėjas, priklauso nuo auditoriaus išvados modifikavimo priežasties.

Jei Licencijos pareiškėjas pateikia papildomą informaciją, Licencijos davėjas turi papildomai įvertinti auditoriaus ataskaitą, pateiktą pagal sutartas procedūras dėl papildomos informacijos. UEFA Licencija gali būti neišduodama, jei ataskaitoje yra pateiktos pastabos apie klaidas ir / arba rasti prieštaravimai.

2. Vertinimo procedūros ir Licencijos davėjo sprendimas (F.02 kriterijus)

Licencijos davėjas įvertina atitiktį F.02 kriterijui.

Tam tikrais atvejais Licencijos davėjas gali reikalauti, kad Licencijos pareiškėjo pasirinktas nepriklausomas auditorius atliktų papildomas vertinimo procedūras. Licencijos pareiškėjo pasirinktas auditorius turi būti tas pats, kuris atliko tarpinių finansinių ataskaitų peržiūrą ir metinių finansinių ataskaitų auditą.



Licencijos davėjas, atlikdamas vertinimą, išnagrinėja ir apsversto Licencijos pareiškėjo pateiktą informaciją dėl skolų Lietuvos futbolo teisėjų asociacijai, Lietuvos futbolo federacijai ir regioninėms futbolo federacijoms mokėjimų pradelsimo.

2.1 LFF A lygos Licencija. LFF A lygos vertinimas:

Licencijos pareiškėjui turi būti skiriamos sankcijos, jeigi jis ataskaitinio laikotarpio pabaigoje (lapkričio 30 dieną ar gruodžio 31 dieną, priklausomai nuo to, kokias ataskaitas - tarpines ar metines, teikia Licencijos pareiškėjas) turi uždelstų mokėjimų Lietuvos futbolo teisėjų asociacijai, Lietuvos futbolo federacijai ir regioninėms futbolo federacijoms. Sankcijos nebus taikomos, jeigu jis gali įrodyti, kad iki dokumentacijos pateikimo termino dienos:

- i) jis visiškai atsiskaitė, t.y., sumokėjo tinkamą sumą;
- ii) jis sudarė rašytinę sutartį su kreditoriumi dėl šių sumų termino pratęsimo (atkreipkite dėmesį – jei kreditorius nepareikalavo sumokėti uždelstos sumos, tai nelaikoma mokėjimo termino pratęsimu); arba
- iii) kompetentinga institucija pradėjo procesą pagal nacionalinius įstatymus arba nacionalinę ar tarptautinę futbolo institucija ar tinkamas arbitražas pradėjo procesą dėl šių uždelstų mokėjimų. Jei, klubų licencijavimo organų nuomone, Licencijos pareiškėjas galėjo inicijuoti tokį procesą siekdamas vienintelio tikslo – kad uždelstos sumos būtų priskirtos ginčijamoms (sukuriant situaciją, aprašytą iii) punkte, ir išlošiant laiko), Licencijos davėjas gali reikalauti papildomų įrodymų, kad įsitikintų, jog ginčas yra „pagrįstas“, o šios sumos bus laikomos pradelstomis.

2.2 UEFA Licencija. UEFA Licencija neišduodama:

Licencija neturi būti išduodama šiais atvejais:

- A) jei Licencijos pareiškėjas Licencijos davėjui per nustatytą terminą nepateikia informacijos apie Lietuvos futbolo teisėjų asociacijai, Lietuvos futbolo federacijai ir regioninėms futbolo federacijoms mokėtinas sumas;
- B) jei Licencijos pareiškėjas per nustatytą terminą pateikia informaciją, netenkinančią minimalių atskleidimo kriterijų;
- C) jei Licencijos pareiškėjas kovo 31 dieną prieš UEFA licencijavimo sezoną turi uždelstų mokėjimų Lietuvos futbolo teisėjų asociacijai, Lietuvos futbolo federacijai ir regioninėms futbolo federacijoms.

Jei Licencijos pareiškėjas ataskaitinio laikotarpio pabaigoje (gruodžio 31 dieną) turi uždelstų mokėjimų Lietuvos futbolo teisėjų asociacijai ir Lietuvos futbolo federacijai ir regioninėms futbolo federacijoms, UEFA licencija gali būti suteikta, jei Licencijos davėjas kovo 31 dieną gali įrodyti, kad:

- i) jis visiškai atsiskaitė, t.y., sumokėjo tinkamą sumą;
- ii) jis sudarė rašytinę sutartį su kreditoriumi dėl šių sumų termino pratęsimo (atkreipkite dėmesį – jei kreditorius nepareikalavo sumokėti sumą, tai nelaikoma mokėjimo termino pratęsimu); arba
- iii) kompetentinga institucija pradėjo procesą pagal nacionalinius įstatymus arba nacionalinę ar tarptautinę futbolo institucija ar tinkamas arbitražas pradėjo procesą dėl šių mokėjimų. Jei, klubų licencijavimo organų nuomone, Licencijos pareiškėjas galėjo inicijuoti tokį procesą, siekdamas vienintelio tikslo – išlošti laiko, šios sumos bus laikomos pradelstomis.

3. Vertinimo procedūros ir Licencijos davėjo sprendimas (F.03 kriterijus ir M.03 kriterijus)

Atlikdamas vertinimą, auditorius atlieka sutartas procedūras.

Tarptautiniame susijusių paslaugų standarte 4400 „Užduotis atlikti sutartas procedūras dėl finansinės informacijos“ pateikti nurodymai dėl auditoriaus profesinių pareigų, susijusių su užduotimi atlikti sutartas procedūras, ir auditoriaus rengiamos užduoties ataskaitos formos bei turinio.

Sutartos procedūros apima šias procedūras:

- a) vadovybės parengtos už transferius mokėtinų sumų lentelės duomenų nagrinėjimas;
- b) paklausimų dėl transferių lentelės sudarymo pateikimas vadovybei;
- c) informacijos palyginimas su šaltiniais, kuriais remiantis ji buvo sudaryta.

Sutartų procedūrų atlikimo tikslas – įpareigojimas auditoriui atlikti audito pobūdžio procedūras, dėl kurių auditorius susitarė su įmone bei trečiosiomis šalimis, ir pateikti ataskaitą apie faktinius pastebėjimus. Kadangi auditorius tik parengia ataskaitą apie faktinius pastebėjimus, auditorius jokio užtikrinimo nesuteikia. Ataskaitos naudotojai patys įvertina ataskaitoje aprašytas procedūras ir nustatytus faktus ir patys padaro tinkamas išvadas.



Auditoriaus ataskaita skirta tik toms šalims, kurios susitarė dėl procedūrų, nes kitos šalys, nežinodamos procedūrų priežasčių, gali neteisingai aiškinti rezultatus.

Auditorius atlieka sutartas procedūras ir gautus įrodymus panaudoja ataskaitai apie faktinius pastebėjimus rengti. Procedūros, taikomos vykdant užduotį dėl sutartų procedūrų, turi apimti:

1. bendros už transferius mokėtinų sumų (nurodytų transferių lentelėje) suderinimą su tarpinių / metinių finansinių ataskaitų balanso straipsniu „Mokėtinos sumos, susijusios su transferiais“;
2. mokėtinų už transferius sumų lentelės aritmetinio teisingumo patikrinimą;
3. Visų arba auditoriaus atrinktų (taikant nustatytus atrankos kriterijus) sutarčių dėl žaidėjų transferių patikrinimą ir informacijos palyginimą su duomenimis, nurodytais už transferius mokėtinų sumų lentelėje;
4. Visų arba auditoriaus atrinktų (taikant nustatytus atrankos kriterijus) mokėjimų už žaidėjų transferius patikrinimą ir informacijos palyginimą su duomenimis, nurodytais už transferius mokėtinų sumų lentelėje;
5. Jei už transferius mokėtinų sumų lentelėje, yra suma, mokėtina lapkričio 30 ar gruodžio 31 dieną (A lygos licencija) / kovo 31 dieną (UEFA licencija), kuri yra susijusi su transferiu, kuris įvyko iki praėjusių metų lapkričio 30 dienos ar gruodžio 31 dienos (A lygos licencija) / gruodžio 31 dienos (UEFA licencija), vertinama, ar ne vėliau kaip iki finansinių ataskaitų pateikimo dienos (A lygos licencija) / kovo 31 dienos (UEFA licencija):
 - (i) likutis pagal kiekvieno žaidėjo transferį/transferius, mokėtinas lapkričio 30 dieną / gruodžio 31 dieną, buvo sumokėtas;
 - (ii) buvo pasiektas susitarimas, kaip nurodyta žemiau 3.2. dalies C punkto ii) papunktyje. ar
 - (iii) kilo ginčas, kaip nurodyta žemiau 3.2. dalies C punkto iii) ir iv) papunktyje.
6. Visų arba atrinktų banko išrašų, pagrindžiančių apmokėjimą už transferius, patikrinimą.
7. Jei taikoma: dokumentų (įskaitant sutarčių su klubais ir (ar) korespondencijos su kompetentingąja institucija) gavimą ir nagrinėjimą siekiant pagrįsti 5(i) p. ir/ar 5(ii) p. nurodytą patvirtinimą.

Ataskaitoje apie faktinius pastebėjimus turėtų būti nurodyta:

- ataskaitos adresatas (Licencijos pareiškėjas, užsąkęs auditoriui atlikti sutartas procedūras);
- konkreti finansinė ar nefinansinė informacija, kuriai taikomos sutartos procedūros (šiuo atveju – mokėtinų transferių lentelė);
- teiginys, kad atliktos tos procedūros, kurios buvo sutartos su gavėju (t.y., Licencijos pareiškėju);
- tikslas, dėl kurio atliktos sutartos procedūros;
- atliktų procedūrų sąrašas;
- auditoriaus nustatytų faktų aprašymas, pakankamai išsamiai aprašant nustatytas klaidas ir išimtis;
- teiginys, kad atliktos procedūros nėra auditas ar peržiūra, ir todėl užtikrinimas nepareiškiamas;
- teiginys, kad, jei auditorius būtų atlikęs papildomas procedūras, auditą ar peržiūrą, galbūt būtų paaiškėję kiti faktai, kurie būtų buvę nurodyti ataskaitoje;
- teiginys, kad ataskaita skirta tik šalims, susitarusioms dėl procedūrų atlikimo;
- teiginys (kur tinkama), kad ataskaita apima tik nurodytus dalykus ir neapima finansinių ataskaitų rinkinio kaip visumos;
- ataskaitos data;
- auditoriaus adresą ir parašą.

Licencijos davėjas, atlikdamas vertinimą, išnagrinėja informaciją apie už transferius mokėtinas sumas, peržiūri auditoriaus ataskaitą apie faktinius pastebėjimus, ypač siekdamas įsitikinti, ar auditoriaus atlikta atranka yra pakankama, ir gali atlikti bet kokią papildomą vertinimą, jei, jo manymu, tai yra būtina, t.y. paprašyti auditoriaus padidinti atranką bei atlikti daugiau patikrinimo procedūrų ir / arba paprašyti pateikti papildomus dokumentus iš Licencijos pareiškėjo. Licencijos davėjas gali reikalauti papildomos informacijos.

Klubų sutartyse dėl transferių dažnai yra straipsnis dėl kompensacijų mokėjimo ateityje, atsižvelgiant į tam tikras sąlygas (t.y., neapibrėžtieji (sąlyginiai) išpareigojimai). Paprastai šie straipsniai susiję su žaidėjo ir (ar)



klubo, kuriame jis žaidžia, „sėkmė“ ateityje – pvz., žaistų rungtynių skaičiumi, įvarčių skaičiumi, klubo patekimu į aukštesnę lygą, nepažeminimu į žemesnę lygą, teise dalyvauti UEFA klubų varžybose. Kol susijusi sąlyga faktiškai neįvykdoma, įsipareigojimo suma nemokama ir negali būti uždelsta.

3.1. LFF A lygos Licencija. LFF A lygos vertinimas:

Licencijos pareiškėjui turi būti skiriamos sankcijos, jeigi jis ataskaitinio laikotarpio pabaigoje (lapkričio 30 dieną ar gruodžio 31 dieną, priklausomai nuo to, kokias ataskaitas - tarpines ar metines, teikia Licencijos pareiškėjas) turi uždelstų mokėjimų futbolo klubams, susijusių su transferiais. Sankcijos nebus taikomos, jeigu jis gali įrodyti, kad iki dokumentacijos pateikimo termino dienos:

- i) jis visiškai atsiskaitė, t.y., sumokėjo tinkamą sumą;
- ii) jis sudarė rašytinę sutartį su kreditoriumi dėl šių sumų termino pratęsimo (atkreipkite dėmesį – jei kreditorius nepareikalavo sumokėti uždelstą sumą, tai nelaikoma mokėjimo termino pratęsimu); arba
- iii) jis pateikė ieškinį, priimtą nagrinėti kompetetingų institucijų pagal nacionalinius įstatymus arba nacionalinė ar tarptautinė futbolo institucija ar tinkamas arbitražas pradėjo procesą dėl šių uždelstų mokėjimų. Jei, klubų licencijavimo organų nuomone, Licencijos pareiškėjas galėjo inicijuoti tokį procesą siekdamas vienintelio tikslo – išlošti laiko, šios sumos bus laikomos pradelstomis.
- iv) jis apskundė ieškinį arba procesą, pateiktą arba inicijuotą prieš jį kreditoriaus dėl šių uždelstų mokėjimų ir gali įrodyti, klubų licencijavimo organų nuomone, kad kreditoriaus pateiktas ieškinyš nėra pagrįstas.

3.2. UEFA Licencija. UEFA Licencija neturi būti išduodama šiais atvejais:

- A) Licencijos davėjui per nustatytą terminą nepateikta informacija apie mokėtinas už žaidėjų perėjimą sumas;
- B) Licencijos pareiškėjas per nustatytą terminą pateikia informaciją, netenkinančią minimalių atskleidimo reikalavimų;
- C) Licencijos pareiškėjas kovo 31 dieną, einančią prieš UEFA licencijos sezoną, turi uždelstų mokėjimų futbolo klubams, susijusių su transferiais, susidariusių iki praėjusių metų gruodžio 31 dieną.

Pradelstomis mokėtinos sumos yra laikomos, jei jos nėra apmokėtos pagal sutartas sąlygas. Tačiau mokėtinos sumos nebus laikomos pradelstomis, kaip apibrėžta šiose taisyklėse, ir UEFA licencija gali būti suteikta, jei Licencijos pareiškėjas (t.y. skolininkas klubas) gali įrodyti, kad kovo 31 dieną prieš UEFA licencijos sezoną:

- i) jis visiškai atsiskaitė, t.y., sumokėjo tinkamą sumą;
- ii) jis sudarė rašytinę sutartį su kreditoriumi dėl šių sumų termino pratęsimo po nustatyto galutinio termino (atkreipkite dėmesį – jei kreditorius nepareikalavo sumokėti sumą, tai nelaikoma mokėjimo termino pratęsimu); arba
- iii) jis pateikė ieškinį, priimtą nagrinėti kompetetingų institucijų pagal nacionalinius įstatymus arba nacionalinė ar tarptautinė futbolo institucija ar tinkamas arbitražas pradėjo procesą dėl šių uždelstų mokėjimų. Jei, klubų licencijavimo organų nuomone Licencijos pareiškėjas galėjo inicijuoti tokį procesą siekdamas vienintelio tikslo – išvengti taikytinus šiose taisyklėse nurodytus terminus (t.y. išlošti laiko), šios sumos bus laikomos pradelstomis; arba
- iv) jis apskundė ieškinį arba procesą, priimtą nagrinėti kompetetingų institucijų pagal nacionalinius įstatymus arba nacionalinei ar tarptautinei futbolo institucijai ar tinkamam arbitražui, pateiktą arba inicijuotą prieš jį kreditoriaus dėl šių uždelstų mokėjimų ir gali įrodyti, klubų licencijavimo organų nuomone, kad kreditorius turi pagrindą pateiktam ieškiniui, tačiau jei klubų licencijavimo organų nuomone, apsvarsčius priežastis ieškiniui arba procesui užginčyti, skundas buvo pradėtas kaip akivaizdžiai nepagrįstas, šios sumos vis tiek bus laikomos pradelstomis.

Šie nurodyti principai dėl uždelstų mokėjimų futbolo klubams, susijusių su transferiais, vertinimo yra *mutatis mutandis* taikomi ir vertinant Licencijos gavėjo atitikimą M.03 kriterijaus reikalavimams.

4. Vertinimo procedūros ir Licencijos davėjo sprendimas (F.04 kriterijus ir M.04 kriterijus)

Atlikdamas vertinimą, auditorius atlieka sutartas procedūras.



Tarptautiniame susijusių paslaugų standarte 4400 „Užduotis atlikti sutartas procedūras dėl finansinės informacijos“ pateikti nurodymai dėl auditoriaus profesinių pareigų, susijusių su užduotimi atlikti sutartas procedūras, ir auditoriaus rengiamos užduoties ataskaitos formos bei turinio.

Sutartos procedūros apima šias procedūras:

- a) vadovybės parengtos informacijos išnagrinėjimas;
- b) paklausimų dėl informacijos pateikimas vadovybei;
- c) patvirtinimo raštų gavimas iš darbuotojų, raštų patikrinimas;
- d) informacijos palyginimas su šaltiniais, kuriais remiantis ji buvo sudaryta.

Sutartų procedūrų atlikimo tikslas – įpareigojimas auditoriui atlikti audito pobūdžio procedūras, dėl kurių auditorius susitarė su įmone bei trečiosiomis šalimis, ir pateikti ataskaitą apie faktinius pastebėjimus. Kadangi auditorius tik parengia ataskaitą apie faktinius pastebėjimus, auditorius jokių užtikrinimo nepateikia. Ataskaitos naudotojai patys įvertina ataskaitoje aprašytas procedūras ir nustatytus faktus ir patys suformuluoja išvadas.

Auditoriaus ataskaita skirta tik toms šalims, kurios susitarė dėl procedūrų, nes kitos šalys, nežinodamos procedūrų priežasčių, gali neteisingai aiškinti rezultatus.

Auditorius atlieka sutartas procedūras ir gautus įrodymus panaudoja ataskaitai apie faktinius pastebėjimus rengti. Procedūros, taikomos vykdant užduotį dėl sutartų procedūrų, turi apimti:

1. vadovybės parengtos Darbuotojų lentelės (sąrašo) gavimą;
2. suderinti bendrą Darbuotojų lentelėje pateiktą darbuotojams mokėtiną sumą su tarpinių ar metinių (A lygos licencija) / metinių (UEFA licencija) finansinių ataskaitų balanso straipsnyje „Mokėtinų sumų, susijusių su darbo užmokesčiu“ ar „Mokėtinų sumų darbuotojams“ nurodyta suma bei pirminiais ir suvestiniais apskaitos dokumentais;
3. visų arba tinkamai atrinktų darbuotojų patvirtinimo raštų gavimą ir sutikrinimą su vadovybės pateikta informacija;
4. jei Licencijos pareiškėjas turi mokėtiną sumą lapkričio 30 dieną ar gruodžio 31 dieną (A lygos licencija) / kovo 31 dieną (UEFA licencija), kuri atsirado dėl sutartinių ir teisinių išpareigojimų darbuotojams iki praėjusių metų lapkričio 30 dienos ar gruodžio 31 dienos (A lygos licencija) / gruodžio 31 dienos (UEFA licencija), vertinama, ar ne vėliau kaip iki finansinių ataskaitų pateikimo dienos (A licencija) / kovo 31 dienos (UEFA licencija):
 - (i) įsiskolinimas pagal kiekvieną darbuotoją, mokėtiną lapkričio 30 dieną / gruodžio 31 dieną buvo sumokėtas;
 - (ii) buvo pasiektas susitarimas, kaip nurodyta žemiau 4.2. dalies C punkto ii) papunktyje; arba
 - (iii) kilo ginčas, kaip nurodyta žemiau 4.2. dalies C punkto iii) ir iv) papunktyje;
5. visų arba tinkamai atrinktų (sudarantių reikšmingą dalį ir reprezentuojančių visumą) banko ataskaitų (išrašų) nagrinėjimą siekiant pagrįsti 4(i) p. nurodytą patvirtinimą.
6. Jei taikoma: dokumentų (įskaitant sutarčių su darbuotojais ir (ar) korespondencijos su kompetentingąja institucija) gavimą ir nagrinėjimą, siekiant pagrįsti 4(i) p. ir/ar 4(ii) p. nurodytą patvirtinimą.

Auditorius turi įvertinti visus patvirtinančius dokumentus dėl Licencijos pareiškėjo mokėtinų sumų soc. draudimo fondams ir mokesčių institucijoms, susijusių su sutartiniais ir teisiniais išpareigojimais darbuotojams. Auditorius turi atlikti šiuos veiksmus:

- 1) gauti vadovybės parengtas Įsiskolinimų soc. draudimo fondams ir Įsiskolinimų mokesčių institucijoms lenteles;
- 2) suderinti bendrą kiekvienoje iš aukščiau nurodytų (Įsiskolinimų soc. draudimo fondams ir Įsiskolinimų mokesčių institucijoms) lentelių mokėtiną sumą su tarpinių ar metinių (A lygos licencija) / metinių (UEFA licencija) finansinių ataskaitų balanso straipsnių „Įsiskolinimas soc. draudimo fondams“ bei „Įsiskolinimas mokesčių institucijoms nuo darbuotojams išmokėtų sumų“ sumomis bei pirminiais ir suvestiniais apskaitos dokumentais;
- 3) atitinkamų įrodymų pagrindžiančių dokumentų gavimas;
- 4) Jeigu Licencijos pareiškėjas turi mokėtiną sumą socialinio draudimo fondams ir mokesčių institucijoms lapkričio 30 dieną ar gruodžio 31 dieną (A lygos licencija) / kovo 31 dieną (UEFA licencija), susijusią su sutartiniais ir teisiniais išpareigojimais darbuotojams, kurie atsirado iki lapkričio 30 dienos / gruodžio 31 dienos, patikrinama, kad ne vėliau kaip iki finansinių ataskaitų pateikimo dienos (A lygos licencija) / kovo 31 dienos (UEFA licencija):
 - i) lapkričio 30 dienos / gruodžio 31 dienos išpareigojimas buvo padengtas;
 - ii) buvo pasiektas susitarimas, kaip nurodyta žemiau 4.2. dalies C punkto ii) papunktyje; arba



iii) kilo ginčas, kaip nurodyta žemiau 4.2. dalies C punkto iii) ar iv) papunktyje.

5) Visų arba tinkamai atrinktų (sudarančių reikšmingą dalį ir reprezentuojančių visumą) banko išrašų patikrinimą pagrįdžiant apmokėjimus.

6) Jei taikoma: dokumentų (įskaitant sutarčių su darbuotojais ir (ar) korespondencijos su kompetentingąja institucija) gavimą ir nagrinėjimą siekiant pagrįsti 2(i) p. [ir/ar*] 2(ii) p. nurodytą patvirtinimą. Tokiu atveju licencijos pareiškėjas parengia ir pateikia lentelę visų darbuotojų:

- a) kurie dirbo nuo metų, prieš prasidedant licencijavimo sezonui, pradžios iki lapkričio 30 dienos ar gruodžio 31 dienos (A lygos, UEFA ir I lygos licencijai gauti, priklausomai nuo to, kokias ataskaitas – tarpines ar metines, teikia Licencijos pareiškėjas), sąrašą, t.y. ne tik tų darbuotojų, kurie dirbo ataskaitinio laikotarpio pabaigoje;
- b) kuriems lapkričio 30 dieną ar gruodžio 31 dieną nepadengtas išsiskolinimas, kuris turėjo būti padengtas iki šios datos, nepriklausomai nuo to, ar jie dirbo Licencijos pareiškėjo įmonėje metų eigoje iki lapkričio 30 dienos ar gruodžio 31 dienos;
- c) su kuriais vyksta ginčų nagrinėjimas LR teisės aktais įgaliotose institucijose, nacionalinėse arba tarptautinėse futbolo institucijose pagal nacionalinius įstatymus bei kitus teisės aktus, ar atitinkamame trečiųjų (arbitražo) teisme.

Ataskaitoje apie faktinius pastebėjimus turėtų būti nurodyta:

- ataskaitos adresatas (Licencijos pareiškėjas, užsakęs auditoriui atlikti sutartas procedūras);
- konkreti finansinė ar nefinansinė informacija, kuriai taikomos sutartos procedūros (šiuo atveju – Darbuotojų lentelė, Išsiskolinimų soc. draudimo fondams ir Išsiskolinimų mokesčių institucijoms lenteles ir pan.);
- teiginys, kad atliktos tos procedūros, kurios buvo sutartos su gavėju (t. y., Licencijos pareiškėju);
- tikslas, kuriuo atliktos sutartos procedūros;
- atliktų procedūrų sąrašas;
- auditoriaus nustatytų faktų aprašymas, pakankamai išsamiai aprašant rastas klaidas ir išimtis;
- teiginys, kad atliktos procedūros nėra auditas ar peržiūra ir todėl užtikrinimas nepareiškiamas;
- teiginys, kad, jei auditorius būtų atlikęs papildomas procedūras, auditą ar peržiūrą, galbūt būtų buvę paaiškėję kiti faktai, kurie būtų buvę nurodyti ataskaitoje;
- teiginys, kad ataskaita skirta tik šalims, susitarusioms dėl procedūrų atlikimo;
- teiginys (kur tinkama), kad ataskaita apima tik nurodytus dalykus ir neapima finansinių ataskaitų rinkinio kaip visumos;
- ataskaitos data;
- auditoriaus adresą ir parašą.

Licencijos davėjas, atlikdamas vertinimą, išnagrinėja informaciją apie mokėtinas sumas darbuotojams, socialinio draudimo fondams bei mokesčių institucijoms, peržiūri auditoriaus ataskaitą apie faktinius pastebėjimus (pagal sutartas procedūras), ypač siekdamas įsitikinti, ar auditoriaus atlikta atranka yra pakankama, ir gali atlikti bet kokią papildomą vertinimą, jei, jo manymu, tai yra būtina, t.y. paprašyti auditoriaus padidinti atranką bei atlikti daugiau patikrinimo procedūrų ir / arba paprašyti pateikti papildomus dokumentus iš Licencijos pareiškėjo.

4.1. LFF A lygos Licencija. LFF A lygos vertinimas:

Licencija Licencijos pareiškėjui turi būti neišduodama, jeigu jis ataskaitinio laikotarpio pabaigoje (lapkričio 30 dieną ar gruodžio 31 dieną, priklausomai nuo to, kokias ataskaitas - tarpines ar metines, teikia Licencijos pareiškėjas) turi uždelstų mokesčių, susijusių su sutartiniais ir teisiniais išpareigojimais darbuotojams, socialinio draudimo fondams bei mokesčių institucijoms. Tačiau mokėtinos sumos nebus laikomos pradelstomis ir A lygos licencija galės būti suteikta, jeigu Licencijos pareiškėjas, iki finansinės dokumentacijos pateikimo termino dienos gali įrodyti, jog:

- i) jis visiškai atsiskaitė, t.y., sumokėjo tinkamą sumą;



ii) jis sudarė rašytinę sutartį su kreditoriumi dėl sumų termino pratęsimo (atkreipkite dėmesį – jei kreditorius nepareikalavo sumokėti uždelstą sumą, tai nelaikoma mokėjimo termino pratęsimu); arba

iii) jis pateikė ieškinį, priimtą nagrinėti kompetetingų institucijų pagal nacionalinius įstatymus arba nacionalinę ar tarptautinę futbolo instituciją ar tinkamas arbitražas pradėjo procesą dėl šių uždelstų mokėjimų. Jei klubų licencijavimo organų nuomone, Licencijos pareiškėjas galėjo inicijuoti tokį procesą siekdamas vienintelio tikslo – išlošti laiko, šios sumos bus laikomos pradelstomis.

iv) jis apskundė ieškinį arba procesą, pateiktą arba inicijuotą prieš jį kreditoriaus dėl šių uždelstų mokėjimų ir gali įrodyti, klubų licencijavimo organų nuomone, kad kreditoriaus pateiktas ieškinys nėra pagrįstas.

4.2. UEFA Licencija. UEFA Licencija neturi būti išduodama šiais atvejais:

A) jei Licencijos davėjui per nustatytą terminą nepateikta informacija apie uždelstas mokėtinas sumas darbuotojams, socialinio draudimo fondams bei mokesčių institucijoms;

B) jei Licencijos pareiškėjas per nustatytą terminą pateikia informaciją, netenkinančią minimalių atskleidimo kriterijų;

C) jei Licencijos pareiškėjas einamųjų metų kovo 31 dieną prieš UEFA licencijavimo sezoną turi uždelstų mokėjimų, susijusių su sutartiniais ir teisiniais išpareigojimais darbuotojams, darbuotojams, socialinio draudimo fondams bei mokesčių institucijoms, susidariusių iki praėjusių metų gruodžio 31 dienos.

Pradelstomis mokėtinomis sumomis yra laikomos sumos, jei jos nėra apmokėtos pagal sutartas sąlygas. Tačiau mokėtinos sumos nebus laikomos pradelstomis, kaip apibrėžta šiose taisyklėse ir UEFA licencija gali būti suteikta, jei Licencijos pareiškėjas (t.y. skolininkas klubas) gali įrodyti, kad kovo 31 dieną prieš UEFA licencijos sezoną:

i) jis visiškai atsiskaitė, t.y., sumokėjo tinkamą sumą;

ii) jis sudarė rašytinę sutartį su kreditoriumi dėl šių sumų termino pratęsimo po nustatyto galutinio termino (atkreipkite dėmesį – jei kreditorius nepareikalavo sumokėti sumą, tai nelaikoma mokėjimo termino pratęsimu); arba

iii) jis pateikė ieškinį, priimtą nagrinėti kompetetingų institucijų pagal nacionalinius įstatymus arba nacionalinę ar tarptautinę futbolo instituciją ar tinkamas arbitražas pradėjo procesą dėl šių uždelstų mokėjimų. Jei, klubų licencijavimo organų nuomone, Licencijos pareiškėjas galėjo inicijuoti tokį procesą siekdamas vienintelio tikslo – išvengti taikytinus šiose taisyklėse nurodytus terminus (t.y. išlošti laiko), šios sumos bus laikomos pradelstomis; arba

iv) jis apskundė ieškinį arba procesą, priimtą nagrinėti kompetetingų institucijų pagal nacionalinius įstatymus arba nacionalinei ar tarptautinei futbolo institucijai ar tinkamam arbitražui, pateiktą arba inicijuotą prieš jį kreditoriaus dėl šių uždelstų mokėjimų ir gali įrodyti, klubų licencijavimo organų nuomone, kad kreditorius turi pagrindą pateiktam ieškiniui, tačiau jei klubų licencijavimo organų nuomone, apsvaščius priežastis ieškiniui arba procesui užginčyti, skundas buvo pradėtas kaip akivaizdžiai nepagrįstas, šios sumos vis tiek bus laikomos pradelstomis.

Šie nurodyti principai dėl uždelstų mokėjimų darbuotojams, socialinio draudimo fondams bei mokesčių institucijoms vertinimo yra *mutatis mutandis* taikomi ir vertinant Licencijos gavėjo atitikimą M.04 kriterijaus reikalavimams.

5. Vertinimo procedūros ir Licencijos davėjo sprendimas (F.05 kriterijus)

Licencijos davėjas įvertina Licencijos pareiškėjo atitiktį F.05 kriterijui.

Tam tikrais atvejais Licencijos davėjas gali reikalauti, kad Licencijos pareiškėjo pasirinktas nepriklausomas auditorius atliktų papildomų vertinimo procedūrų. Licencijos pareiškėjo pasirinktas auditorius turi būti tas pats, kuris atliko tarpinių finansinių ataskaitų peržiūrą ar metinių finansinių ataskaitų auditą.

Licencijos davėjas, atlikdamas vertinimą, išnagrinėja ir apsvairsto bet kurių svarbesnių pokyčių poveikį, kurie įvyko, palyginti su licencijavimo kriterijų reikalavimais. Taip pat išnagrinėjama ir apsvairstoma informacija, apie visus reišmingus įvykius ir sąlygas bei Licencijos pareiškėjo pateiktas ankstesniųjų ir būsimųjų laikotarpių finansines ataskaitas ir kitus papildomus dokumentus.

Licencijos davėjas turi įvertinti Licencijos pareiškėjo gebėjimą tęsti veiklą vadovaujantis veiklos tęstinumo principu bent jau iki LFF A lygos / UEFA licencijos sezono pabaigos.



5.1. UEFA Licencija. UEFA Licencija neišduodama, jei:

A) Licencijos davėjui per nustatytą laikotarpį nepateikiamas tinkamo turinio vadovybės pareiškimas dėl F.05 kriterijaus;

B) Licencijos davėjo nuomone, remiantis jo įvertintais įvykiais ar sąlygomis, turinčiais reikšmingą įtaką Licencijos pareiškėjo finansinėms ataskaitoms, ir praėjusių bei būsimųjų laikotarpių informacija, bent jau iki UEFA licencijuojamo sezono pabaigos Licencijos pareiškėjas nebus tęsianti veiklą įmonė.

C) Licencijos pareiškėjas (ar Federacijos registruotas narys, turintis rašytinį susitarimą su Licencijos pareiškėju), ar bet kuri Licencijos pareiškėją kontroliuojanti bendrovė, įtraukta į ataskaitas teikiančio subjekto perimetrą, siekė ar gavo apsaugą nuo kreditorių pagal įstatymų ar teisės aktų (įskaitant savanoriškas ar privalomas administravimo (bankroto) procedūras reikalavimus per paskutinius 12 mėnesių prieš licencijavimo sezoną. Licencija nebus išduodama net jei atitinkama įmonė licencijavimo sprendimo priėmimo metu jau nebeturi apsaugos nuo kreditorių.

6. Vertinimo procedūros ir Licencijos davėjo sprendimas (F.06 kriterijus)

Visi Licencijos pareiškėjai turi pateikti perspektyvinę finansinę informaciją, tenkinančią minimalius turinio reikalavimus, nurodytus šiose Taisyklėse.

Reikalavimas, kad perspektyvinę finansinę informaciją išnagrinėtų ir ataskaitą pateiktų nepriklausomas auditorius ir (ar) Licencijos davėjas, didina informacijos bei vadovybės atliekamo jos rengimo proceso patikimumą.

Licencijos davėjas turi įvertinti, ar nebuvo pažeistas rodiklis, kaip apibrėžta kriterijaus F.06 reikalavimuose. Perspektyvinė finansinė informacija turi būti vertinama pagal tam tikras minimalias vertinimo procedūras, atliekamas nepriklausomo auditoriaus, atsižvelgiant į rodiklių vykdymą. Minėti rodikliai apibrėžti taisyklėse. Jei Licencijos pareiškėjas nevykdo vieno ar kelių rodiklių, tuomet:

a) Licencijos davėjas atlieka platesnį informacijos, pateiktos pagal F.06 kriterijų, vertinimą;

b) jei pareiškėjui išduodama licencija, kitais metais jis privalo pateikti patikslintą būsimąjį laikotarpio finansinę informaciją (M.02 kriterijus).

Jei rodikliai buvo pažeisti, darbas turi būti atliekamas pagal sutartas procedūras. Turi būti tas pats auditorius, kuris atliko tarpinių finansinių ataskaitų peržiūrą ar finansinių metų ataskaitų auditą.

3400 Tarptautinis užtikrinimo užduočių standartas (TUUS) „Perspektyvinės finansinės informacijos tikrinimas“ (International Standards for Assurance Engagements (ISAE) 3400) numato užduotis, nagrinėjant perspektyvinę finansinę informaciją bei nustato ataskaitų teikimą, įskaitant vertinimo procedūras ir auditoriaus rengiamos užduoties ataskaitos formą bei turinį.

Nepriklausomas auditorius atlieka tam tikras vertinimo procedūras, kurios leistų jam ataskaitoje pareikšti (neigiamo užtikrinimo būdu), kad prielaidos, kuriomis pagrįsta perspektyvinė finansinė informacija, nėra nepagrįstos. Darbas, kurį atlieka auditorius, nėra tos finansinės informacijos auditas, peržiūra ar patikrinimas.

Vertinimo procedūros privalo apimti šiuos minimalius veiksmus:

a) patikrinti, ar perspektyvinė finansinė informacija aritmetiškai teisinga;

b) aptarus su vadovybe ir peržiūrėjus perspektyvinę finansinę informaciją, nustatyti, ar ši informacija buvo parengta taikant nurodytas prielaidas ir rizikos veiksnius;

c) patikrinti, ar šioje informacijoje pateikti pradžios likučiai atitinka duomenis praėjusių metų audituotose finansinėse ataskaitose;

d) kitos išsamios procedūros, leidžiančios pareikšti, kad, ištyrus prielaidas pagrindžiančius įrodymus, auditorius nepastebėjo nieko, kas leistų teigti, jog prielaidos nėra pagrįstas pagrindas perspektyvinei finansinei informacijai (neigiamas užtikrinimas);

e) banko ir kitų Licencijos pareiškėjui prieinamų kreditorių (skolintojų) patvirtinimas;

f) patikrinti, ar perspektyvinė finansinė informacija formaliai patvirtinta Licencijos pareiškėjo vadovo ar ar kito valdymo organo įgalioto asmens;

g) jei taikytina: išnagrinėti atitinkamus įrodymus pagrindžiančius dokumentus, įskaitant pavyzdžiui, susitarimus su rėmėjais, bankų paslaugas, įstatinio kapitalo didinimą, banko garantijas ar valdybos protokolus.

Licencijos pareiškėjas turi pateikti Licencijos davėjui vadovybės patvirtintą perspektyvinės finansinės informacijos kopiją ir auditoriaus ataskaitos apie perspektyvinę finansinę informaciją kopiją.

Licencijos davėjas turi įvertinti Licencijos pareiškėjo gebėjimą tęsti veiklą vadovaujantis veiklos tęstinumo principu bent jau iki LFF A lygos / UEFA licencijos sezono pabaigos.

6.1. LFF A lygos Licencija. LFF A lygos vertinimas:



Jei Licencijos pareiškėjas nevykdo kurio nors rodiklio, tuomet, priėmus sprendimą dėl licencijos išdavimo, Licencijos gavėjas turi įvykdyti ir M.02 kriterijų (Pareiga patikslinti perspektyvinę finansinę informaciją).

6.2. UEFA Licencija. UEFA Licencija neišduodama, jei:

- A) Licencijos pareiškėjas laiku nepateikia perspektyvinės finansinės informacijos, tenkinančios minimalius turinio reikalavimus.
- B) Licencijos davėjo nuomone, remiantis Licencijos pareiškėjo pateikta praėjusių laikotarpių ir perspektyvine finansine informacija, bent jau iki UEFA licencijavimo sezono pabaigos Licencijos pareiškėjas nebus tęsianti veiklą įmonė.

7. Vertinimo procedūros ir Licencijos davėjo sprendimas (F.07 kriterijus)

Licencijos davėjas įvertina atitiktį F.07 kriterijui.

Tam tikrais atvejais licencijos davėjas gali reikalauti, kad Licencijos pareiškėjo pasirinktas nepriklausomas auditorius atliktų papildomų vertinimo procedūrų. Licencijos pareiškėjo pasirinktas auditorius turi būti tas pats, kuris atliko tarpinių finansinių ataskaitų peržiūrą ir metinių finansinių ataskaitų auditą.

Licencijos pareiškėjas nustato ir pateikia Licencijos davėjui finansinių ataskaitų ribas (perimetrą) t.y. juridinį asmenį ar juridinių asmenų grupę, kurių finansinė informacija pateikiama licencijavimo proceso metu (atskiros vieno juridinio vieneto ataskaitos, konsoliduotosios ataskaitos ar kombinuotos finansinės ataskaitos). Ši informacija turi būti patvirtinta Licencijos pareiškėjo vadovo ar ar kito valdymo organo įgalioto asmens

7.1. UEFA Licencija. UEFA Licencija neišduodama, jei:

- A) Licencijos davėjui per nustatytą laikotarpį nepateikiama reikiamų duomenų apie ataskaitas teikiantį subjektą / subjektus ir jo finansinių ataskaitų ribas (perimetrą);
- B) Licencijos pareiškėjas nepateikia konsoliduotųjų, kombinuotų ar panašių finansinių ataskaitų atsižvelgiant į informaciją, pateiktą pagal F.07 kriterijų.

8. Vertinimo procedūros ir Licencijos davėjo sprendimas (M.01 kriterijus)

Licencijos davėjas gali nuspręsti atlikti kai kurias vertinimo procedūras pats arba reikalauti, kad Licencijos gavėjas samdytų nepriklausomus auditorius kai kurioms vertinimo procedūroms atlikti.

Jei naudojama auditoriaus paslaugomis, Licencijos gavėjo pasirinktas auditorius turi būti tas pats, kuris atliko tarpinių finansinių ataskaitų peržiūrą ir praėjusių metų finansinių ataskaitų auditą.

Licencijos gavėjui, nedelsiant nepranešusiam Licencijos davėjui apie vėlesnį įvykį, galintį sukelti reikšmingų abejonų dėl to, ar Licencijos gavėjas bus tęsianti veiklą įmonė bent jau iki LFF A lygos licencijavimo sezono pabaigos, taikomos sankcijos.

9. Vertinimo procedūros ir Licencijos davėjo sprendimas (M.02 kriterijus)

Licencijos davėjas gali atlikti pats arba reikalauti, kad Licencijos gavėjo pasamdytas nepriklausomas auditorius atliktų tinkamas vertinimo procedūras, Licencijos davėjo nuomone, būtinas dėl jam praneštų dalykų.

Jei iš Licencijos gavėjo reikalaujama, kad nepriklausomas auditorius atliktų tam tikras vertinimo procedūras, pasirinktas auditorius turi būti tas pats, kuris atliko tarpinių finansinių ataskaitų peržiūrą ir metinių finansinių ataskaitų auditą ir sutartas procedūras ankstesnės perspektyvinės finansinės informacijos versijos atžvilgiu (pagal F.06 kriterijų).

Patikslinta perspektyvinė finansinė informacija Licencijos davėjo ar nepriklausomo auditoriaus turi būti vertinama kitame licencijavimo cikle po ciklo, kurio atžvilgiu Licencijos gavėjas privalo vykdyti F.06 reikalavimus.

Jei tam tikras vertinimo procedūras atlieka nepriklausomas auditorius, jis pateikia ataskaitą apie patikslintą finansinę informaciją. Nepriklausomo auditoriaus darbas nėra perspektyvinės finansinės informacijos auditas, peržiūra ar tikrinimas. Šis darbas atliekamas sutartų procedūrų tvarka. Auditoriaus darbas gali apimti ir šias procedūras:

- pasiteirauti vadovybės apie tai, kaip ši sudarė patikslintą perspektyvinę finansinę informaciją ir praėjusio 6 mėn. laikotarpio finansinę informaciją;
- gauti iš vadovybės rizikos veiksnių ir prielaidų, naudotų rengiant perspektyvinę finansinę informaciją, sąrašą;
- aptariant su vadovybe ir peržiūrint perspektyvinę finansinę informaciją, nustatyti, ar ši informacija buvo rengiama naudojant nurodytas prielaidas;



- patvirtinti, kad laikotarpio pradžios likučiai, pateikti perspektyvinėje finansinėje informacijoje, atitinka paskutinės audituotų metinių finansinių ataskaitų duomenis arba pagrindžiančių apskaitos registų duomenis (kur tinkama);

patikrinti, ar perspektyvinė finansinė informacija formaliai patvirtinta vadovybės, t.y. turi būti pateiktas trumpas Licencijos pareiškėjo vadovo ar kito valdymo organo įgalioto asmens pasirašytas pareiškimas.

•

Licencijos gavėjas turi pateikti Licencijos davėjui vadovybės patvirtintą patikslintos perspektyvinės finansinės informacijos kopiją ir auditoriaus ataskaitos kopiją (jei nuspręsta naudotis auditoriaus paslaugomis).

Licencijos davėjas turi išnagrinėti ir įvertinti jam pateiktą patikslintą perspektyvinę finansinę informaciją. Licencijos davėjas gali reikalauti pateikti papildomą informaciją.

Licencijos gavėjui taikomos sankcijos, jei:

- A) patikslinta perspektyvinė finansinė informacija nepateikta laiku;
- B) Licencijos gavėjas pateikė informaciją, netenkinančią minimalių turinio reikalavimų (kaip nurodyta taisyklėse.
- C) Licencijos gavėjas nepateikė papildomos informacijos ir (ar) tinkamai išformintų vadovybės pareiškimų dėl ateities planų, jei to buvo prašęs Licencijos davėjas, ar tokia informacija/pareiškimai buvo neišsamūs.



9 PRIEDAS – REIKALAVIMAI LFF I LYGOS KLUBO FINANSINEI DOKUMENTACIJAI

Finansiniu požiūriu Licencijos suteikimas yra įmanomas su sąlyga, jei Licencijos pareiškėjas visiškai atitinka aukščiau minėtus I lygos A lygio finansinius kriterijus. Jei Licencijos pareiškėjas neatitinka aukščiau apibūdintų taikomų finansinių kriterijų, arba jei įvertinimo metu kiti duomenys parodo Licencijos pareiškėjo finansinės ir/ar ekonominės būklės blogėjimą, Licencijos davėjas sprendžia dėl Licencijos suteikimo ar atsisakymo ją suteikti.

Kadangi tarpinės / metinės finansinės ataskaitos Licencijai gauti turi būti parengtos pagal Lietuvos Verslo apskaitos standartus arba Tarptautinius Apskaitos standartus / Tarptautinius Finansinės atskaitomybės standartus, Licencijos pareiškėjai, kurie vedė apskaitą pagal pinigų principą, turi pereiti prie apskaitos pagal kaupimo principą (reikalavimas akcinių bendrovių apskaitos vedimui). Toks perėjimas turi būti atliktas pagal Lietuvos Verslo apskaitos standartus arba Tarptautinius Apskaitos standartus / Tarptautinius Finansinės atskaitomybės standartus. Licencijavimo finansiniai metai turi sutapti su kalendoriniais metais.

Finansiniu požiūriu I lygos Licencija gali būti nesuteikta šiais atvejais:

- Jei Licencijos pareiškėjas nustatytu laiku nepateikė tarpinių finansinių ataskaitų Licencijos davėjui, parengtų pagal Lietuvos Verslo apskaitos standartus arba Tarptautinius Apskaitos standartus / Tarptautinius Finansinės atskaitomybės standartus.
- Jei tarpinės finansinės ataskaitos pateiktos ne už tarpinį 11 (vienuolikos) mėnesių laikotarpį, einantį prieš LFF licencijavimo sezoną, pasibaigusį lapkričio 30 d., .

Licencijos pareiškėjui turi būti skiriamos Taisyklėse numatytos sankcijos šias atvejais:

- Jei Licencijos davėjui iki nustatyto termino nepateikta informacija apie uždelstas mokėtinas sumas žaidėjams, darbuotojams, socialinio draudimo fondams bei mokesčių institucijoms, arba iki nustatyto termino pateikta informacija netenkina minimalių atskleidimo reikalavimų.
- Jei Licencijos pareiškėjas lapkričio 30 dieną prieš LFF licencijos sezoną turi uždelstų mokėjimų žaidėjams, darbuotojams, socialinio draudimo fondams bei mokesčių institucijoms (F.04 kriterijus). Sankcijos gali būti netaikomos, jei Licencijos gavėjas iki dokumentų pateikimo datos gali įrodyti, kad:
 - ✓ jis visiškai atsiskaitė, t.y., sumokėjo tinkamą sumą;
 - ✓ jis sudarė rašytinę sutartį su kreditoriumi dėl šių sumų termino pratęsimo (atkreipkite dėmesį – jei kreditorius nepareikalavo sumokėti sumą, tai nelaikoma mokėjimo termino pratęsimu); arba
 - ✓ kompetentinga institucija pagal nacionalinius įstatymus arba nacionalinės ar tarptautinės futbolo institucijos ar tinkamas arbitražo teismas pradėjo procesą dėl šių mokėjimų. . Jei, klubų licencijavimo organų nuomone, Licencijos pareiškėjas galėjo inicijuoti tokį procesą siekdamas vienintelio tikslo – kad uždelstos sumos būtų priskirtos ginčijamoms (sukuriant situaciją, aprašytą iii) punkte, ir išlošiant laiko), Licencijos davėjas gali reikalauti papildomų įrodymų, kad įsitikintų, jog ginčas yra „pagrįstas“, o šios sumos bus laikomos pradelstomis.
- Jeigu Licencijos pareiškėjas atskaitinio laikotarpio pabaigoje (lapkričio 30 dieną) turi uždelstų mokėjimų Lietuvos futbolo teisėjų asociacijai, Lietuvos futbolo federacijai ir regioninėms futbolo asociacijoms (F.02 kriterijus). Sankcijos nebus taikomos, jeigu jis gali įrodyti, kad iki dokumentacijos pateikimo termino dienos:
 - i) jis visiškai atsiskaitė, t.y., sumokėjo tinkamą sumą;
 - ii) jis sudarė rašytinę sutartį su kreditoriumi dėl šių sumų termino pratęsimo (atkreipkite dėmesį – jei kreditorius nepareikalavo sumokėti uždelstos sumos, tai nelaikoma mokėjimo termino pratęsimu); arba
 - iii) kompetentinga institucija pradėjo procesą pagal nacionalinius įstatymus arba nacionalinę ar tarptautinę futbolo instituciją ar tinkamas arbitražas pradėjo procesą dėl šių uždelstų mokėjimų. Jei, klubų licencijavimo organų nuomone, Licencijos pareiškėjas galėjo inicijuoti tokį procesą siekdamas vienintelio tikslo – kad uždelstos sumos būtų priskirtos ginčijamoms (sukuriant situaciją, aprašytą iii) punkte, ir išlošiant laiko), Licencijos davėjas gali reikalauti papildomų įrodymų, kad įsitikintų, jog ginčas yra „pagrįstas“, o šios sumos bus laikomos pradelstomis.
- Jei Licencijos pareiškėjo ankstesnių laikotarpių finansinėse ataskaitose yra tam tikrų išpėjančių ženklų, Licencijos davėjas privalo įvertinti tai;



Licencijos davėjas gali nustatyti papildomus I lygos Licencijos nesuteikimo atvejus, pvz. kai Licencijos pareiškėjo vykdomieji organai neatskleidžia svarbios informacijos arba jei finansinėse ataskaitose yra tyčinių neteisingų/melagingų duomenų pateikimo požymių, apgaulių ir/ar reikšmingų iškraipymų.

10 PRIEDAS – SPECIALUS UEFA KLUBŲ LICENCIJAVIMO SISTEMOS TAIKYMAS – INDIVIDUALUS UEFA LEIDIMAS PATEKTI Į UEFA KLUBŲ VARŽYBAS

1. UEFA nustato minimalius individualiosios licencijavimo procedūros kriterijus ir terminus kaip nustatyta Taisyklių 14 punkte ir informuoja apie juos Federaciją iki metų, einančių prieš licencijuojamą sezoną, rugpjūčio 31 dienos.
2. Federacija privalo raštu informuoti UEFA apie tikimybę, kad paraiška dėl individualiosios licencijavimo procedūros bus pateikta, iki UEFA nustatytų galutinių datų, nurodydama klubo (klubų) pavadinimą (pavadinimus).
3. Federacija yra atsakinga už kriterijų perdavimą susijusiam klubui ar klubams individualios licencijavimo procedūros įvertinimui nacionaliniu lygmeniu. Be to, Federacija kartu su susijusiu klubu (klubais) imasi reikiamų pasiruošimo veiksmų procedūros įgyvendinimui.
4. Klubas (klubai) turi pateikti Federacijai reikiamus įrodančius dokumentus. Licencijos davėjas įvertina klubą (klubus) pagal nustatytus minimalius standartus ir iki nustatyto termino perduoda UEFA šiuos dokumentus, parengtus viena iš UEFA oficialiųjų kalbų:
 - a) raštišką prašymą gauti specialųjį leidimą dalyvauti tam tikrose UEFA klubų varžybose;
 - b) Licencijos davėjo rekomendacija, pagrįsta atliktu įvertinimu (įskaitant klubą (klubus) vertinusių asmenų pavardes ir vertinimo datas);
 - c) visi UEFA pareikalauti dokumentiniai įrodymai, pateikti klubo (klubų) ir Licencijos davėjo.
 - d) visi kiti dokumentai, UEFA reikalaujami specialiai licencijavimo procedūrai.
5. UEFA remdamasi pateiktais dokumentais priima sprendimą suteikti specialųjį leidimą dalyvauti UEFA klubų varžybose, jei įvykdyti visi nustatyti kriterijai ir jei klubas (klubai) turi teisę dalyvauti varžybose pagal sportinius rezultatus. Apie sprendimą informuojama Federacija, kuri turi informuoti apie tai klubą (klubus).
6. Jei, vykdant individualiąją procedūrą, susijęs klubas pagal sportinius rezultatus pašalinamas, Federacija turi nedelsdama informuoti apie tai UEFA, o individualioji licencijavimo procedūra nedelsiant nutraukiama. Individualią licencijavimo procedūrą nutraukus, vėliau ji negali būti atnaujinta.
7. Apeliacijos dėl UEFA administracijos sprendimų gali būti pateikiamos raštu Sporto arbitražo teismui (CAS) pagal UEFA nuostatų reikalavimus.

11 PRIEDAS – LFF STEBĖSENOS KRITERIJŲ ĮGYVENDINIMO REIKALAVIMAI

Stebėsenos procesas

1 Klubų stebėsenos procesas prasideda Licencijos davėjui priėmus sprendimus dėl licencijų suteikimo ir baigiasi sezono, kuriam buvo išduota licencija, pabaigoje.

2 Jį sudaro šie privalomi pagrindiniai etapai:

- stebėsenos dokumentacijos išdavimas Licencijos gavėjui;
- reikiamos užpildytos stebėsenos dokumentacijos grąžinimas (Licencijos gavėjas - Licencijos davėjui);



- kiekvieno Licencijos gavėjo dokumento įvertinimas ir patvirtinimas apie išsamų užpildymą (Licencijavimo skyrius);
- dokumentacijos įvertinimas (Licencijavimo skyrius);
- prašymas pateikti papildomą informaciją (Licencijavimo skyrius);
- licencijavimo skyriaus sprendimas dėl atitikimo stebėsenos kriterijams;
- Informacijos apie stebėsenos kriterijų pažeidimus apibendrinimas ir pateikimas (Licencijavimo skyrius – LFF Drausmės komitetui);
- sankcijų už stebėsenos kriterijų pažeidimus skyrimas (LFF Drausmės komitetas).

Galutines datas, iki kurių Licencijos gavėjai turi pateikti stebėsenos dokumentaciją komunikuojamos pakankamai iš anksto, paprastai pradedant LFF futbolo klubų licencijavimo sezoną.

Licencijos davėjo pareigos

1 Licencijos davėjas (Licencijavimo skyrius):

- parenka, veda ir sprendžia dėl atitikties auditu;
- praneša Licencijos gavėjui stebėsenos proceso galutinius terminus;
- pateikia Licencijos gavėjams formas, kurias reikia užpildyti;
- veda Licencijos gavėjų darbuotojų apmokymus stebėsenos kriterijų srityje;
- įvertina ir įsitikina, kad stebėsenos kriterijų atitikimo informaciją teikiantis subjektas ir finansinių ataskaitų perimetras yra tas pats, kuris įvykdė klubų licencijavimo kriterijus ir yra tinkamas klubų stebėsenos tikslams;
- vadovauja klubų stebėsenos procesui, būtent – vertina informaciją, parengtą Licencijos gavėjo; svarsto, ar ši informacija tinkama ir nustato, ar vykdomi visi stebėsenos reikalavimai ir kokios išsamesnės informacijos reikia (jeigu reikia);
- pateikia informaciją apie stebėsenos kriterijų pažeidimų pobūdį ir mastą LFF Drausmės komitetui.
- atlieka visas kitas Taisyklėse nustatytas užduotis.

2 Vykdydamas šias pareigas, Licencijavimo skyrius garantuoja vienodą elgesį su visais Licencijos gavėjais ir visos pateiktos informacijos konfidencialumą.

3 Licencijavimo skyrius visuomet vadovausis šių taisyklių bendraisiais tikslais bei siekiais, ypač – sieks nugalėti bet kokį bandymą sutrukdyti pasiekti šiuos tikslus.

Licencijos gavėjo pareigos

1 Licencijos gavėjas privalo:

- bendradarbiauti su Licencijos davėju;
- Paskirti kvalifikuotą asmenį, kuris pildo stebėsenos kriterijų dokumentaciją;
- Iki nustatytų datų pateikti Licencijos davėjui visą reikalingą informaciją ir (arba) susijusius dokumentus, siekiant visapusiškai parodyti, kad stebėsenos reikalavimai yra vykdomi, bei kitus dokumentus, kurių pageidaujama ir kurie laikomi susiję su klubų stebėsenos sprendimų priėmimu (ataskaitą teikiantis subjektas arba subjektų susivienijimas, dėl kurio reikia pateikti informaciją, turi būti tas pats, kaip ir klubų licencijavimui);
- skubiai raštu pranešti Licencijos davėjui apie visus tolesnius įvykius, dėl kurių žymiai pakinta informacija, anksčiau pateikta Licencijos davėjui, įskaitant ir apie teisinės formos ir teisinės grupės struktūros pasikeitimus.

12. PRIEDAS - LICENCIJAVIMO PROCEDŪRA. 1 ETAPAS: A LYGOS IR I LYGOS LICENCIJOS IŠDAVIMAS

Licencijavimo proceso esmė yra licencijavimo procedūra, kurią taikydamas Licencijos davėjas patikrina, kaip Licencijos pareiškėjas vykdo kriterijus ir taip kontroliuoja Licencijos išdavimą. A lygos ir I lygos licencijavimo procedūra yra išsamiai išanalizuota ir paaiškinta toliau pateiktoje schemose:

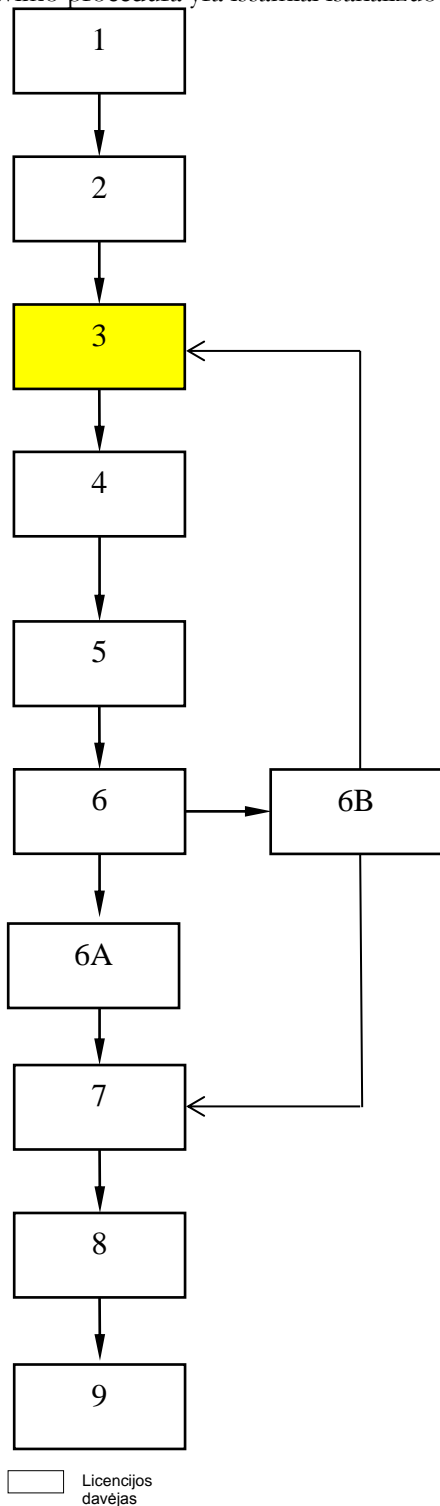

1. Prieš Licencijos davėjui pradėdant licencijavimo procesą, Licencijavimo skyriaus (LS) vadovas išsiunčia kvietimą Licencijos pareiškėjams, kuriame nurodoma licencijavimo procedūros pradžios data, dokumentų pateikimo terminai, kontaktiniai Licencijos davėjo adresai bei parengia futbolo klubų licencijavimo dokumentų paketus atitinkamo lygio varžyboms.

2. LS vadovas perduoda parengtą dokumentų paketą Licencijos pareiškėjui.

3. Licencijos pareiškėjas surenka Kriterijų įvykdymą pagrindžiančius dokumentus, užpildo anketas, lenteles ir pan., bei pateikia juos LS vadovui iki nustatyto termino.

4. LS vadovas patikrina, ar dokumentai, kuriuos pateikė Licencijos pareiškėjas, yra tinkamai sukomplektuoti ir užpildyti, ar jie pateikti nustatytu laiku.

5. LS vadovas surūšiuoja gautą informaciją, registruoja ją ir perduoda paskirtiems ekspertams.

6. Paskirtieji ekspertai gauna Licencijos pareiškėjo dokumentus iš LS vadovo, peržiūri dokumentus ir patikrina atitiktą kriterijams. Galimos alternatyvos:

6A. Jei licencijavimo ekspertas nenustato patikslinimo reikalaujančių dalykų ir, jo nuomone, nereikia papildomos informacijos, nes pateikta informacija yra pakankama išvadoms pateikti, pereinama prie 7 veiksmo

ARBA

6B. Jei licencijavimo ekspertas nustato šritis, kurioms reikia išsamesnės informacijos, jis susisiekiama su Licencijos pareiškėju ir aptaria visus klausimus, susijusius su patikslinimu ir nurodo tolesnius veiksmus, kuriuos turi atlikti Licencijos pareiškėjas. Grįžtama prie 3 veiksmo.

7. Apie šių peržiūrų rezultatus ir išvadas ekspertai pateikia nustatytos formos ataskaitas LS vadovui per nustatytą laikotarpį. Patikrinimai turi būti pagrįsti reikiamais dokumentais (atitiktis kriterijams įrodymais).

8. LS vadovas tikrina, ar ekspertų ataskaitos yra išsamios ir pateiktos nustatytu laiku. LS vadovas atlieka ekspertų ataskaitų ir nuomonių peržiūrą.

9. LS vadovas įvertina Licencijos pareiškėją, remdamasis ekspertų ataskaitomis ir/ar apsilankymais vietoje (jei būtina) ir parengia ataskaitą Licencijavimo komitetui svarstyti. Atsižvelgiant į rezultatus, ataskaitoje turi būti pateikiama rekomendacija suteikti ar nesuteikti licenciją.

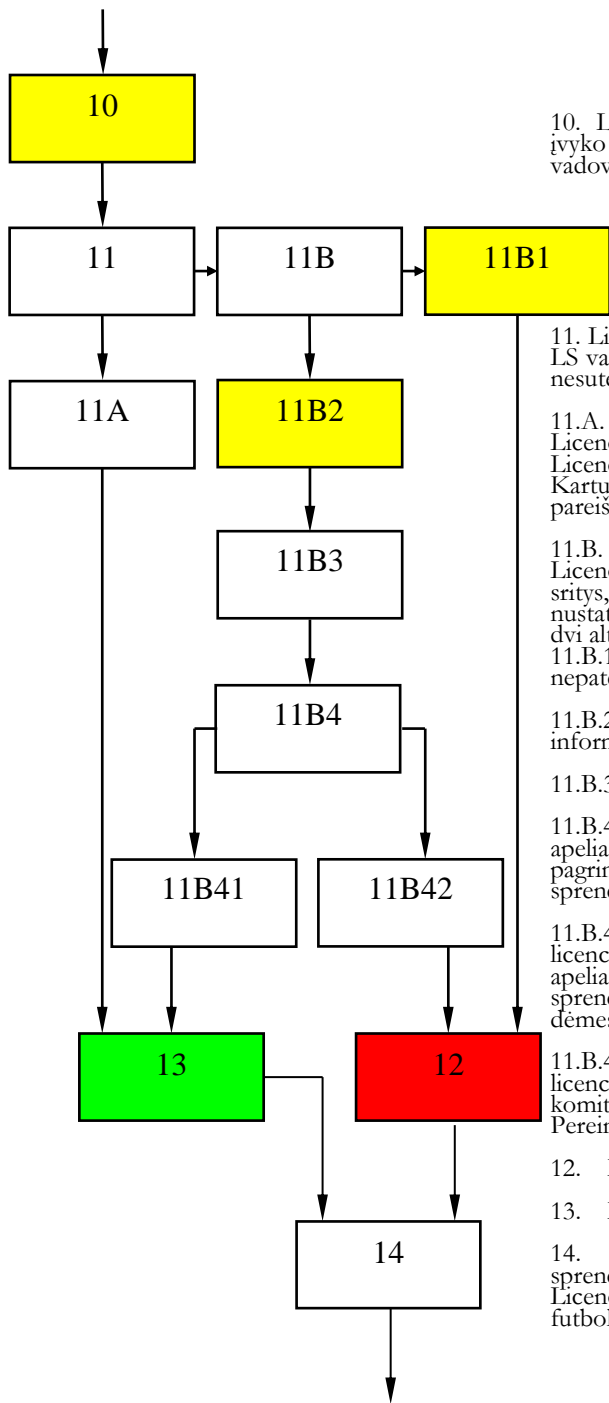

10. LS vadovas gauna Licencijos pareiškėjo vadovybės raštą, kuriame turi būti nurodyta, ar įvyko (atsirado) didelės ekonominės reikšmės įvykių ar sąlygų. Ši informacija įtraukiama į LS vadovo ataskaitą Licencijavimo komitetui.

11. Licencijavimo komitetas gauna LS vadovo ataskaitą nustatytu laiku, peržiūri ją, paklausia LS vadovo detalesnių paaiškinimų ir dokumentų (jei reikia) bei priima sprendimą suteikti ar nesuteikti Licenciją. Galimos alternatyvos:

11.A. Atidžiai išnaginėjęs Licencijos pareiškėjo dokumentus ir LS vadovo ataskaitą, Licencijavimo komitetas suteikia Licenciją. Licencijos išdavimas priklauso nuo to, ar Licencijos pareiškėjas įvykdė visus PRIVALOMUS kriterijus, nustatytus šiose Taisyklėse. Kartu su sprendimu išduoti Licenciją gali būti nurodoma, į kokias silpnas sritis Licencijos pareiškėjas turi atkreipti dėmesį. Pereinama prie 13 veiksmo.

ARBA

11.B. Atidžiai išnaginėjęs Licencijos pareiškėjo dokumentus ir LS vadovo ataskaitą, Licencijavimo komitetas atsisako išduoti Licenciją. Atsisakyme nurodomos probleminės sritys, kuriose būtina daryti pakeitimus, ir Licencijos pareiškėjui yra sudaroma galimybė per nustatytą terminą pateikti apeliaciją Apeliacinio licencijavimo komiteto svarstymui. Galimos dvi alternatyvos:

11.B.1. Licencijos pareiškėjas, informuotas apie priimtą sprendimą, sutinka su sprendimu ir nepateikia apeliacinio skundo. Pereinama prie 12 veiksmo.

ARBA

11.B.2. Licencijos pareiškėjas pateikia apeliaciją. Apeliacinis licencijavimo komitetas informuojamas apie tai ir pranešama dėl posėdžio datos.

11.B.3. LS vadovas parengia ataskaitą ir perduoda ją Apeliaciniam licencijavimo komitetui.

11.B.4. Apeliacinis licencijavimo komitetas posėdyje išnaginėja Licencijos pareiškėjo apeliaciją. Apeliacinis licencijavimo komitetas gali pareikalauti išsamesnės informacijos ir/ar pagrindžiančios dokumentacijos iš LS vadovo ir (ar) Licencijos pareiškėjo. Priimamas sprendimas suteikti ar nesuteikti Licenciją. Galimos sprendimų alternatyvos:

11.B.4.1. Atidžiai išnaginėjęs apelianto dokumentus ir LS vadovo ataskaitą, Apeliacinis licencijavimo komitetas suteikia Licenciją. Licencijos išdavimas priklauso nuo to, ar apeliantas įvykdė visus PRIVALOMUS kriterijus, nustatytus šiose Taisyklėse. Kartu su sprendimu išduoti Licenciją gali būti nurodoma, į kokias silpnas sritis apeliantas turi atkreipti dėmesį. Pereinama prie 13 veiksmo.

ARBA

11.B.4.2. Atidžiai išnaginėjęs apelianto dokumentus ir LS vadovo ataskaitą, Apeliacinis licencijavimo komitetas nusprendžia nesuteikti Licencijos. Apeliacinio licencijavimo komiteto ataskaitoje turi būti nurodytos atsisakymo priežastys ir sprendžiamos problemos. Pereinama prie 12 veiksmo.

12. Licencija neišduodama.

13. Licencija išduodama.

14. LS vadovas gauna ataskaitą iš sprendimą priėmusio Komiteto. Remdamasis sprendimu, jis parengia ir oficialiai paskelbia Federacijos interneto tinklalapyje visų Licencijos gavėjų, turinčių teisę dalyvauti Federacijos organizuojamose A lygos, I lygos futbolo klubų varžybose, sąrašą.



LICENCIJAVIMO PROCEDŪRA. 2 ETAPAS: UEFA LICENCIJOS IŠDAVIMAS

UEFA licencijavimo procedūra yra išsamiai detalizuota ir paaiškinta toliau pateiktoje schemeje:

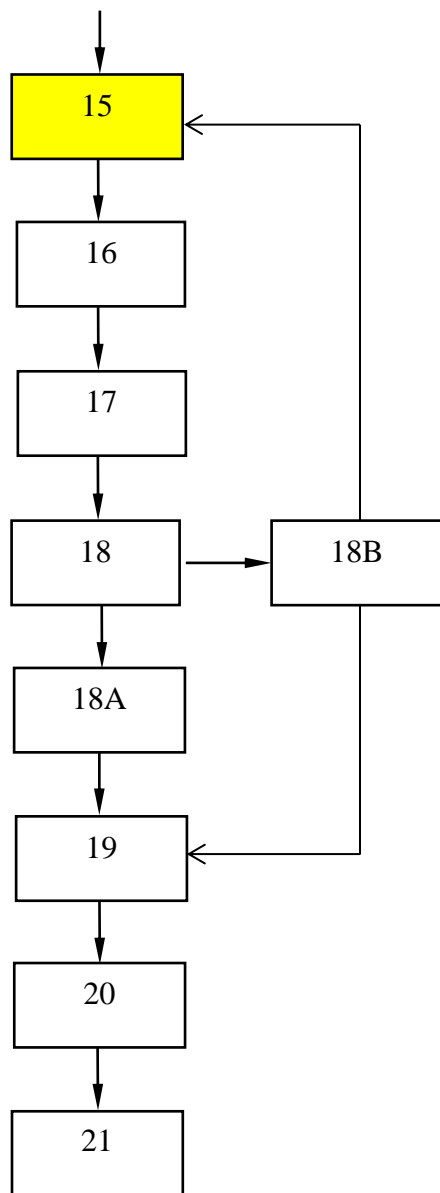

15. UEFA Licencijos pareiškėjai surenka kriterijų įvykdymą pagrindžiančius dokumentus, užpildo anketas, lenteles ir pan., bei pateikia juos LS vadovui iki nustatyto termino. Šiame etape dalyvauja tik tie klubai, kurie pateiktame prašyme nurodė pageidaujantys gauti Licenciją, suteikiančią teisę dalyvauti UEFA organizuojamose futbolo klubų varžybose ir pirmojo Licencijavimo proceso etapo metu gavo Licenciją, suteikiančią teisę dalyvauti Federacijos organizuojamose A lygos futbolo klubų varžybose.

16. LS vadovas patikrina, ar dokumentai, kuriuos pateikė Licencijos pareiškėjas, yra tinkamai sukomplektuoti ir užpildyti, ar jie pateikti nustatytu laiku.

17. LS vadovas surūšiuoja gautą informaciją, registruoja ją ir perduoda paskirtiems ekspertams, atsakingiems už konkrečią sritį.

18. Paskirtieji ekspertai gauna Licencijos pareiškėjo dokumentus iš LS vadovo, peržiūri dokumentus ir patikrina atitiktį kriterijams. Galimos alternatyvos:

18.A. Jei licencijavimo ekspertas nenustato patikslinimo reikalaujančių dalykų ir, jo nuomone, nereikia papildomos informacijos, nes pateikta informacija yra pakankama išvadoms pateikti, pereinama pri veiksmo Nr. 19.

ARBA

18.B. Jei licencijavimo ekspertas nustato sritis, kurioms reikia išsamesnės informacijos, jis susisiečia su Licencijos pareiškėju ir aptaria visus klausimus, susijusius su patikslinimu ir nurodo tolesnius veiksmus, kuriuos turi atlikti Licencijos pareiškėjas. Grįžtama prie 15 veiksmo.

19. Apie šių peržiūrų rezultatus ir išvadas ekspertai pateikia nustatytos formos ataskaitas LS vadovui per nustatytą laikotarpį. Patikrinimai turi būti pagrįsti reikiamais dokumentais (atitikties kriterijams įrodymais).

20. LS vadovas tikrina, ar ekspertų ataskaitos yra išsamios ir pateiktos nustatytu laiku. LS vadovas atlieka ekspertų ataskaitų ir nuomonių peržiūrą.

21. LS vadovas įvertina Licencijos pareiškėją, remdamasis ekspertų ataskaitomis ir/ar apsilankymais vietose (jei būtina) ir parengia ataskaitą Licencijavimo komitetui svarstyti. Atsižvelgiant į rezultatus, ataskaitoje turi būti pateikiama rekomendacija suteikti ar nesuteikti licenciją.

□ Licencijos davėjas

■ Licencijos pareiškėjas

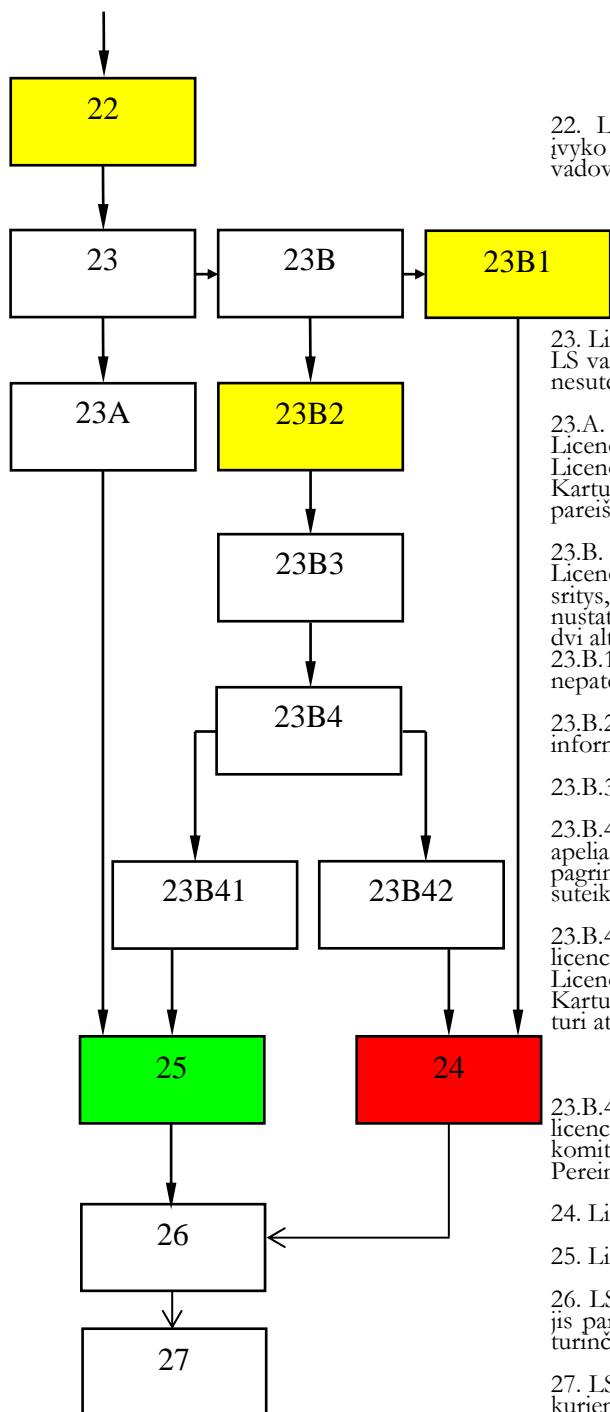

22. LS vadovas gauna Licencijos pareiškėjo vadovybės raštą, kuriame turi būti nurodyta, ar įvyko (atsirado) didelės ekonominės reikšmės įvykių ar sąlygų. Ši informacija įtraukiama į LS vadovo ataskaitą Licencijavimo komitetui.

23. Licencijavimo komitetas gauna LS vadovo ataskaitą nustatytu laiku, peržiūri ją, paklausia LS vadovo detalesnių paaiškinimų ir dokumentų (jei reikia) bei priima sprendimą suteikti ar nesuteikti Licenciją. Galimos alternatyvos:

23.A. Atidžiai išnagrinėjęs Licencijos pareiškėjo dokumentus ir LS vadovo ataskaitą, Licencijavimo komitetas suteikia Licenciją. Licencijos išdavimas priklauso nuo to, ar Licencijos pareiškėjas įvykdė visus PRIVALOMUS kriterijus, nustatytus šiose Taisyklėse. Kartu su sprendimu išduoti Licenciją gali būti nurodoma, į kokias silpnas sritis Licencijos pareiškėjas turi atkreipti dėmesį. Pereinama prie 25 veiksmo.

ARBA

23.B. Atidžiai išnagrinėjęs Licencijos pareiškėjo dokumentus ir LS vadovo ataskaitą, Licencijavimo komitetas atsisako išduoti Licenciją. Atsisakyme nurodomos probleminės sritys, kuriose būtina daryti pakeitimus, ir Licencijos pareiškėjui yra sudaroma galimybė per nustatytą terminą pateikti apeliaciją Apeliacinio licencijavimo komiteto svarstymui. Galimos dvi alternatyvos:

23.B.1. Licencijos pareiškėjas, informuotas apie priimtą sprendimą, sutinka su sprendimu ir nepateikia apeliacinio skundo. Pereinama prie 24 veiksmo.

ARBA

23.B.2. Licencijos pareiškėjas pateikia apeliaciją. Apeliacinis licencijavimo komitetas informuojamas apie tai ir pranešama dėl posėdžio datos.

23.B.3. LS vadovas parengia ataskaitą ir perduoda ją Apeliaciniam licencijavimo komitetui.

23.B.4. Apeliacinis licencijavimo komitetas posėdyje išnagrinėja Licencijos pareiškėjo apeliaciją. Apeliacinis licencijavimo komitetas gali pareikalauti išsamesnės informacijos ir/ar pagrindžiančios dokumentacijos iš LS vadovo ir (ar) apelianto.. Priimamas sprendimas suteikti ar nesuteikti Licenciją. Galimos sprendimų alternatyvos:

23.B.4.1. Atidžiai išnagrinėjęs apelianto dokumentus ir LS vadovo ataskaitą, Apeliacinis licencijavimo komitetas suteikia Licenciją. Licencijos išdavimas priklauso nuo to, ar Licencijos pareiškėjas įvykdė visus PRIVALOMUS kriterijus, nustatytus šiose Taisyklėse. Kartu su sprendimu išduoti Licenciją gali būti nurodoma, į kokias silpnas sritis apeliantas turi atkreipti dėmesį. Pereinama prie 25 veiksmo.

ARBA

23.B.4.2. Atidžiai išnagrinėjęs apelianto dokumentus ir LS vadovo ataskaitą, Apeliacinis licencijavimo komitetas nusprendžia nesuteikti Licencijos. Apeliacinio licencijavimo komiteto ataskaitoje turi būti nurodytos atsisakymo priežastys ir spėjamos problemos. Pereinama prie 24 veiksmo.

24. Licencija neišduodama.

25. Licencija išduodama.

26. LS vadovas gauna ataskaitą iš sprendimą priėmusio Komiteto. Remdamasis sprendimu, jis parengia ir oficialiai paskelbia Federacijos interneto tinklalapyje visų Licencijos gavėjų, turinčių teisę dalyvauti UEFA varžybose, sąrašą.

27. LS vadovas parengia ir oficialiai iki 2012 gegužės 31d. pateikia UEFA Licencijos gavėjų, kuriems leidžiama dalyvauti UEFA organizuojamose futbolo klubų varžybose, sąrašą.

13 PRIEDAS - SAŲOKOS IR APIBRĖŽIMAI

Šio Taisyklių taikymo tikslais naudojamos šios sąvokos:

Administravimo procedūros Savanoriškas arba privalomas procesas, kuris gali būti naudojamas kaip ūkio subjekto likvidavimas.

Agentas/tarpininkas Fizinis ar juridinis asmuo, kuris už tam tikrą mokesčių, arba nemokamai, atstovauja žaidėjus ir/ar dalyvauja derybose su klubais, siekiant sudaryti darbo sutartis, arba atstovauja klubus derybose, siekiant sudaryti perleidimo sutartį.

Apskaitos politika Konkretūs principai, pagrindai, susitarimai, taisyklės ir praktika, įmonės taikomi rengiant ir pateikiant finansines ataskaitas.

Sutartos procedūros Vykdydamas užduotį atlikti sutartas procedūras auditorius įsipareigoja atlikti audito pobūdžio procedūras, dėl kurių auditorius, įmonė ir susiję tretieji asmenys yra susitarę, ir pateikti ataskaitą apie faktinius pastebėjimus. Ataskaitos gavėjai turi patys padaryti išvadas remdamiesi auditoriaus ataskaita. Ataskaita skiriama tik asmenims, susitarusiems dėl procedūrų atlikimo, nes kiti asmenys, nežinodami jų priežasčių, gali neteisingai interpretuoti rezultatus.

Amortizacija Sistemingas nematerialiojo turto nusidėvėjimo sumos paskirstymas per jo naudingo tarnavimo laikotarpį. Pvz., kapitalizuotų tiesioginių sąnaudų, susijusių su žaidėjo registracijos išigijimu, naudingas tarnavimo laikotarpis yra sutarties laikotarpis.

Metinis finansinis ataskaitos Finansinių ataskaitų rinkinys, parengtas apibendrinus finansinių metų duomenis įstatymais nustatytam metinam ataskaitinam laikotarpiui (kurio pabaiga - gruodžio 31 diena), kurį sudaro balansas, pelno (nuostolių) ataskaita, pinigų srautų ataskaita ir aiškinamasis raštas, kuriame paaiškinamos įmonės balanse, pelno (nuostolių), pinigų srautų ataskaitose nurodytos sumos, taip pat pateikiama papildoma reikšminga informacija, nenurodoma kitose finansinėse ataskaitose..

Susijusi įmonė Įmonė, įskaitant juridinio asmens statuso neturinčius asmenis, pvz., bendrijas, kuriai investuotojas turi didelę įtaką ir kuri nėra nei antrinė įmonė, nei turtinė dalis bendrojoje įmonėje.

Auditas Finansinių ataskaitų audito tikslas – leisti auditoriui pareikšti išvadą, ar finansinės ataskaitos visais reikšmingais atžvilgiais parengtos pagal nustatytus finansinių ataskaitų rengimo reikalavimus. Pareiškiant auditoriaus išvadą vartojami žodžiai „tikrai ir teisingai atspindi“ arba „visais esminiais atžvilgiais teisingai pateikta“, kurie yra tolygūs. Panašus tikslas keliamas finansinės ar kitos informacijos, parengtos pagal tinkamus kriterijus, auditui. Atlikdamas audito užduotį auditorius pateikia aukšto lygio, bet ne absoliutų užtikrinimą, kad patikrintoje informacijoje nėra esminių iškraipymų. Tai pozityviai išreiškiama audito ataskaitoje kaip pagrįstas užtikrinimas.

Įmata Lentelės, apimančios įmonės perspektyvinę finansinę informaciją, pagrįstą vadovybės prielaidomis apie įvykius, galinčius įvykti ateityje, ir galimus įmonės veiksmus.

Grynieji pinigai ir jų ekvivalentai Grynieji pinigai apima pinigus kasoje ir indėlius iki pareikalavimo. Grynųjų pinigų ekvivalentai – tai trumpalaikės labai likvidžios investicijos, kurias galima greitai paversti tam tikra pinigų suma ir kurių vertės pasikeitimo rizika nedidelė.

Nuostolių nebuvimas (Break even information) Finansinė informacija, kuri turi būti parengta ir remtis audituotų finansinių ataskaitų duomenimis bei pirminių apskaitos dokumentų duomenimis, kurie turi atitikti nuostolių nebuvimo reikalavimą.



CL/FFP IT Solution UEFA sukurta IT sistema, kurios pagrindinis tikslas yra gauti informaciją iš Licencijos pareiškėjo/gavėjo ir dalintis informacija su Licencijos davėju dėl su jais susijusių klubų, pagal šių taisyklių įgyvendinimo, vertinimo bei taikymo sritį.

Klubų licencijavimo kriterijai Reikalavimai, kurie yra suskirstyti į 5 kategorijas (sporto, infrastruktūros, personalo, administracijos, teisinę ir finansinę), kurias Licencijos pareiškėjas turi atitikti kad jam būtų suteikta licencija.

Klubų licencijavimo kokybės standartas Dokumentas, kuris apibrėžia minimalius reikalavimus, kuriuos Licencijos davėjas privalo atitikti siekiant gauti licenciją.

Klubų stebėsenos reikalavimai Reikalavimai, kuriuos turi įgyvendinti Licencijos gavėjai, įgiję A lygos ir UEFA licenciją ir papuošę šio lygio varžybas.

Futbolo bendrovė (monon) Bet kuris juridinis asmuo, įsteigtas pagal nacionalinius įstatymus ir (ar) nacionalinius norminius teisės aktus, sutartiniais santykiais susijęs su registruotuoju nariu.

Konsoliduotos finansinės ataskaitos Grupės finansinės ataskaitos, pateiktos tarsi vienos bendrovės ataskaitų rinkinys.

Ataskaitinis laikotarpis Laikotarpis, kuriam sudaromas įmonės metinių arba tarpinių finansinių ataskaitų rinkinys, ir kuris baigiasi įstatymų nustatyta data (laikotarpio pabaigoje), nebūtinai lygus metams.

Kontrolė Galia valdyti įmonės finansinę ir ūkinę veiklą siekiant gauti naudos. Kontrolė gali būti įgyta per dalių įgijimą, įstatus ar susitarimus.

Minimalūs kriterijai Kriterijai, kuriuos privalo įgyvendinti Licencijos pareiškėjas siekiantis Licencijos.

Stebėsenos dokumentacija Finansinė informacija (apie nuostolių nebuvimą, pradelstų mokėtinų sumų informacija ir kt. klubo teikiama informacija) beir vadovybės pareiškimai, kurie yra pateikiami Licencijos gavėjo Licencijos davėjui per CL/FFP IT Solution.

Papildoma informacija Finansinė informacija, kuri turi būti pateikta Licencijos davėjui, kaip finansinių ataskaitų papildymas, jeigu finansinėse ataskaitose nepakanka duomenų minimaliems atskleidimo ir apskaitos reikalavimams pagal šių Taisyklių nuostatas. Papildoma informacija turi būti parengta remiantis apskaitos duomenimis ir apskaitos principais, taikytais rengiant finansines ataskaitas. Finansinė informacija turi būti atskleista remiantis šaltiniais, atitinkančiais tuos, kurie buvo naudojami metinių finansinių ataskaitų parengimui. Papildomos informacijos atskleidimai turi sutapti su svarbiais finansinių ataskaitų straipsniais, kur tai yra įmanoma.

Licencijuotų klubų sąrašo pateikimo UEFA terminas Data, iki kurios Licencijos davėjas turi pateikti UEFA sąrašą klubų, kuriems nacionaliniai sprendimus priimančios organai išdavė licenciją. Šią datą UEFA nustato kasmet ir paskelbia licencijų davėjams.



Paraiška pateikimo Licencijos davėjui galutinis terminas Data, iki kurios Licencijų pareiškėjai privalo pateikti Licencijos davėjui visą su paraiška susijusią informaciją.

Nusidovėjimo suma Turto kaina ar kita suma, pakeičianti kainą, atėmus jos likutinę vertę. Likutinė vertė – tai apskaičiuota suma, kurią įmonė šiuo metu gautų iš turto perleidimo, atėmus apskaičiuotas perleidimo sąnaudas, jei turtas būtų pasiekęs amžių ir būklę, numatomus jo naudingo ekonominio tarnavimo laikotarpio pabaigoje.

Žaidėjo registracijos išsigijimo sąnaudos Sumokėtų sumų ir/ar mokėtinų sumų už žaidėjo registracijos išsigijimą neįskaitant vidinių žaidėjo parengimo, ugdymo ar kitų sąnaudų. Šias sąnaudas sudaro:

- perėjimo mokesčiai, įskaitant žaidėjo parengimo ir solidarumo mokesčius, mokamus ir/ar mokėtinus kitam futbolo klubui ir/ar trečiajam šaliai, užtikrinant žaidėjo registraciją;
- agentų ir tarpininkų mokesčiai;
- Kitos tiesioginės sąnaudos, susijusios su žaidėjo registracijos gavimu.

Išmokos darbuotojams Visų formų išmokos, įmonės mokamos darbuotojams mainais už jų suteiktas paslaugas.

Didelis ekonominis reikšmės (reikšmingas) įvykis ar sąlygos Įvykis ar sąlygos turi didelę ekonominę reikšmę, jei jis laikomas reikšmingu ataskaitos teikiančio subjekto finansinėms ataskaitoms ir, jei jis būtų įvykęs praėjusiais finansiniais metais ar tarpiniu laikotarpiu, veiklos rezultatus, finansinę padėtį ir grynąjį turtą būtų reikėję atskleisti kitaip (nepalankiai).

Finansiniai metai Finansinis ataskaitinis laikotarpis, pasibaigęs įstatymais nustatyta uždarymo dieną neatsižvelgiant į tai, ar jis sutampa su metais, ar ne, ir nesantis tarpiniu laikotarpiu.

Perspektyvinė finansinė informacija Informacija apie ateities įvykių būsimą finansinį poveikį ir galimus įmonės veiksmus. Taip pat apibrėžiama kaip informacija apie klubo finansinę padėtį ir veiklą ataskaitinių periodų pabaigoje metais, kurie eina po UEFA klubų varžybų sezono (ataskaitinis periodas T+1);

Valdžios organas Bet kuri valdymo forma, įskaitant valdžios įstaigas, vyriausybės žinybas bei ministerijas ir panašias įstaigas, tiek vietines, tiek nacionalines.

Tiesianti veikla įmonė Ataskaitas teikiantis subjektas paprastai laikomas įmone, artimiausioje ateityje tęsiančia veiklą. Daroma prielaida, kad įmonė neketina pradėti likvidavimo ir nėra likvidavimo būtinybės, neketina nutraukti veiklos ar siekti apsaugos nuo kreditorių pagal įstatymus ar kitus teisės aktus.

Grupė Kontroliuojančioji bendrovė ir visos jos dukterinės bendrovės. Kontroliuojančioji bendrovė – tai įmonė, turinti vieną ar daugiau dukterinių įmonių. Dukterinė bendrovė – tai įmonė (įskaitant juridinio asmens teisių neturinčias įmones, pvz., bendrijas), kurią kontroliuoja kita įmonė (vadinama kontroliuojančiąja bendrove).



Teisės ir vaizdas Mokėtinos tiesioginės arba netiesioginės sumos darbuotojams pagal individualius susitarimus su Licencijos pareiškėju/gavėju, kuris turi teisę panaudoti įvaizdį ar vardą veikloje, kuri yra susijusi su futbolo ir/ar nesusijusi su futbolo veikla.

Praėjusių laikotarpio finansinė informacija Informacija apie praėjusių įvykių finansinį poveikį įmonei. Tokia finansinė informacija apie finansinius rezultatus ir padėtį pateikiama iki sprendimo dėl licencijos priėmimo dienos.

Nepriklausomas auditorius Auditorius, kuris yra nepriklausomas nuo įmonės kaip nustatyta IFAC „Profesionalių apskaitininkų etikos taisyklėse“.

Nematerialusis turtas Identifikuojamas nepiniginis turtas, neturintis fizinės esmės, pvz., žaidėjo registracija.

Tarpinis finansinis ataskaitos Finansinė ataskaita, apimanti pilną finansinių ataskaitų rinkinį ar finansinių ataskaitų santrauką už tarpinį laikotarpį.

Tarpinis laikotarpis Atskaitinis finansinis laikotarpis, trumpesnis nei visi finansiniai metai. Šio laikotarpio trukmė nebūtinai turi būti šeši mėnesiai.

Tarptautiniai finansiniai ataskaitų standartai („IFRS“) Standartai ir paaiškinimai, patvirtinti Tarptautinės apskaitos standartų valdybos (IASB). Jie apima:

- Tarptautinius finansinių ataskaitų standartus;
- Tarptautinius apskaitos standartus; ir
- paaiškinimus, parengtus Tarptautinio finansinių ataskaitų aiškinimo komiteto (IFRIC) ar ankstesnio Nuolatinio paaiškinimų komiteto (SIC).

Tarptautiniai audito standartai („ISA“) Tarptautinė audito ir užtikrinimo standartų valdyba („IAASB“) rengia Tarptautinius audito standartus, skirtus taikyti auditoriams, rengiantiems ataskaitas apie praėjusių laikotarpių finansinę informaciją. Pagal IAASB, vienas iš jos tikslų – „pateikti aukštos kokybės audito standartus ir gaires finansinės atskaitomybės auditui, kuriuos priimtų ir pripažintų investuotojai, auditoriai, vyriausybės, bankus reguliuojančios institucijos, vertybinius popierius reguliuojančios institucijos ir kitos suinteresuotosios organizacijos visame pasaulyje.“

Tarptautiniai peržvalgos užduočių standartai („ISRE“) IAASB rengia standartus, taikomus atliekant praėjusių laikotarpių finansinės informacijos peržvalgą.

Tarptautiniai susijusių paslaugų standartai („ISRS“) IAASB rengia užduočių standartus, apimančius sutartų procedūrų taikymą informacijai.



Bendra kontrolė Suderintas kontrolės pasidalijimas dėl ekonominės veiklos, būtinas tik tais atvejais, kai strateginių finansinių ir ūkinių sprendimų priėmimui reikia visų asmenų, atliekančių bendrą kontrolę, sutarimo.

Bendra ūmonė Sutartis, pagal kurią dvi ar daugiau šalių (partnerių) įsipareigoja vykdyti bendrą ir bendrai valdomą ūkinę veiklą. Jei įmonė, įtraukta į konsolidavimą, kartu su kita, į konsolidavimą neįtraukta įmone, užsiima ekonomine veikla, tokia kita įmonė (bendroji įmonė) gali būti apskaitoma grupės sąskaitose.

UEFA Licencija ir jos galiojimas Licencijos davėjo sprendimas ir nustatytos formos pažymėjimas, kuris patvirtina, jog Licencijos pareiškėjas įvykdė visus privalomus minimalius šių Licencijavimo taisyklių reikalavimus, suteikiantis teisę dalyvauti UEFA organizuojamose futbolo klubų varžybose. UEFA licencija galioja vieną sezoną t.y., UEFA licencija leidžia dalyvauti UEFA klubų varžybose UEFA licencijos sezono metu (Nuo birželio 1 d. iki kitų metų gegužės 31d.).

A lygos Licencija ir jos galiojimas Licencijos davėjo sprendimas ir nustatytos formos pažymėjimas, kuris patvirtina, jog Licencijos pareiškėjas įvykdė visus privalomus minimalius šių Licencijavimo taisyklių reikalavimus, suteikiantis teisę dalyvauti A lygos varžybose. A licencija galioja vieną sezoną t.y., A licencija leidžia dalyvauti LFF Aukščiausios lygos varžybose LFF licencijos sezono metu (Pavasaris – rudenį);

I lygos Licencija ir jos galiojimas Licencijos davėjo sprendimas ir nustatytos formos pažymėjimas, kuris patvirtina, jog Licencijos pareiškėjas įvykdė visus privalomus minimalius šių Licencijavimo taisyklių reikalavimus, suteikiantis teisę dalyvauti I lygos varžybose. I lygos licencija galioja vieną sezoną t.y., I licencija leidžia dalyvauti I lygos varžybose LFF licencijos sezono metu (Pavasaris – rudenį);

Licencijos pareiškėjas Juridinis asmuo, visiškai atsakingas už nacionalinėse (LFF) ir tarptautinėse klubų (UEFA/FIFA) varžybose dalyvaujančią futbolo komandą ir teikiantis paraišką licencijai gauti.

Licencijos gavėjas Licencijos pareiškėjas, kuriam Licencijos davėjas suteikė vieną ar dvi licencijas.

Licencijavimo administravimas Licencijos davėjo organas ar darbuotojas, tvarkantis klubų licencijavimo reikalus.

LFF Licencijos sezonas LFF sezonas, kuriam A ar I lygos licencijos siekė / gavo Licencijos pareiškėjas.

UEFA Licencijos sezonas UEFA sezonas, kuriam UEFA licencijos siekė / gavo Licencijos pareiškėjas. Jis trunka nuo galutinio termino iki kada Licencijos davėjas turi pranešti UEFA apie licencijas gavusius klubus iki kitų metų tokio paties galutinio termino.

Licencijos davėjas Subjektas, taikantis licencijavimo sistemą, suteikiantis licencijas, ir atliekantis atitinkamas funkcijas klubų stebėsenos procese. Lietuvoje ir šiose Taisyklėse, Licencijos davėjas yra LFF.

Licencijavimo procedūra Veiksmų seka, skirta patikrinti, ar Licencijos pareiškėjas tenkina minimalius kriterijus.



Licencijavimo sprendimų sąrašas: LFF teikiamas UEFA nustatytos formos dokumentas, kuriame be kitos informacijos pateikiamas Licencijos pareiškėjų sąrašas, kurie dalyvavo licencijavimo procese ir įgijo UEFA licenciją.

Vadovybą Asmenys, turintys įtaką ir tiesiogiai ar netiesiogiai atsakingi už įmonės planavimo, veiklos ir kontrolės funkcijas, įskaitant, bet neapsiribojant vykdančiaisiais ar kitais direktoriais.

Reikšmingas, reikšmingumas Praleidimai ar informacijos iškraipymai yra reikšmingi, jei jie galėtų – pavieniui ar bendrai paveikti naudotojų sprendimus, priimamus remiantis Licencijos pareiškėjo pateikta informacija. Reikšmingumą lemia praleidimo ar informacijos iškraipymo dydis ir pobūdis, vertinamas atsižvelgiant į aplinkybes ar kontekstą. (Ataskaitos) straipsnio dydis ar pobūdis, arba abu, gali būti lemiamu veiksniumi.

Gali Reiškia asmens laisvę kažką atlikti (t. y. pasirinkimą, o ne privalėjimą).

Grynoji skola – šių likučių suma:

- gryniesi pasiskolinimai (t.y. bankų overdraftai ir paskolos, savininkų ar susijusių asmenų paskolos ir skolos pagal finansinio lizingo sutartis, atėmus grynuosius pinigus ar grynujų pinigų ekvivalentus).
- klubo grynas likutis (balansas) iš žaidėjų transferių veiklos (t.y. skirtumas tarp gautinų sumų ir mokėtinų sumų už žaidėjų transferius).

Privalo Reiškia pareigą (privalėjimą) kažką atlikti.

Dalyvaujančios šalys Bet kuris fizinis ar juridinis asmuo, dalyvaujantis UEFA klubų licencijavime ar stebėsenos procese, įskaitant UEFA, licencijos davėją, licencijos pareiškėją/gavėją ir bet kurį kitą asmenį, atstovaujantį jų vardu.

Šalis Fizinis arba juridinis asmuo.

Nacionalinė apskaitos praktika Įmonėms taikomi apskaitos, ataskaitų rengimo ir atskleidimo reikalavimai, galiojantys ūkio subjektui tam tikroje šalyje.

LFF klubų licencijavimo taisyklės Darbinis dokumentas, apibūdinantis LFF klubų licencijavimo sistemą. Jis apima visus minimalius UEFA klubų licencijavimo sistemos reikalavimus ir specifines nacionalines ypatybes bei tikslus.

Kontroliuojančioji bendrovė Bendrovė, turinti vieną ar daugiau antrinių įmonių.

Atstatomoji vertė Turto tikroji vertė atėmus pardavimo sąnaudas arba dabartinė vertė – žiūrint, kuri didesnė. „Tikroji vertė atėmus pardavimo sąnaudas“ – tai suma, gaunama pardavus turtą formaliu sandoriu tarp nusimanančių ir norinčių sudaryti sandorį šalių, abiem šalims paisant tik savų interesų, atėmus pardavimo sąnaudas. „Dabartinė vertė“ – tai būsimų pinigų srautų, kuriuos tikimasi gauti iš turto, dabartinė vertė.

Susijusi šalis Šalis laikoma susijusia su įmone, jei:



- šalis tiesiogiai ar netiesiogiai per savo antrines bendroves:
 - ✓ kontroliuoja įmonę, yra kontroliuojama įmonės arba yra kontroliuojama kartu su įmone (įskaitant kontroliuojančiąsias bendroves ir visas antrines įmones);
 - ✓ turi turtinę dalį įmonėje ir todėl – didelę įtaką įmonei;
 - ✓ kartu su kitu subjektu kontroliuoja įmonę;
- šalis yra įmonės partnerė;
- šalis yra bendroji įmonė, kurios partnerė yra aptariamoji įmonė;
- šalis yra įmonės ar jos kontroliuojančiosios bendrovės vadovybės narys;
- šalis yra fizinio asmens, nurodyto (a) ar (d) punktuose, artimas šeimos narys;
- šalį tiesiogiai ar netiesiogiai kontroliuoja, kartu su kitais kontroliuoja arba jai daro didelę įtaką, arba turi joje didelę dalį balsavimo teisių fizinis asmuo, nurodytas (d) ar (e) punktuose; arba
- šalis yra įmonė, įsteigusi pensijų planą įmonės ar bet kurio subjekto, esančio įmonės susijusia šalimi, darbuotojams.

Registruotasis narys Bet kuris juridinis asmuo pagal nacionalinius įstatymus ir (ar) Federacijos įstatus, esantis Federacijos nariu ar Federacijos nario regioninės futbolo asociacijos nariu.

Ataskaitas teikiantis subjektas Registruotasis narys ir (ar) futbolo bendrovė ar grupė, kuri, pagal šias Taisykles, privalo teikti Licencijos davėjui informaciją klubų licencijavimo ir stebėsenos proceso tikslais.

Reikšmingas pasikeitimas Įvykis, laikomas reikšmingu Licencijos davėjui anksčiau pateiktiems dokumentams, kuris, jei būtų įvykęs iki licencijavimo dokumentų pateikimo, būtų pareikalavęs kitokio dokumentų pateikimo.

Reikšminga įtaka Galimybė nekontroliuojant įmonės dalyvauti priimant finansinės ir ekonominės veiklos sprendimus. Reikšminga įtaka gali atsirasti įsigijant dalyvavimo teisę, nurodytą steigimo dokumentuose ar sutartyse. Siekiant išvengti abejonių, reikėtų laikytis nuostatos, kad tai - šalis ar kelios šalys, bendrai valdančios tą patį vieneta, ir turinčios reikšmingą įtaką Licencijos pareiškėjui, jeigu suteikia 30 proc. ar daugiau Licencijos pareiškėjo pajamų.

Stadionas Vieta varžybų rungtynėms įskaitant (bet ne tik) visą šalia esantį nekilnojamąjį turtą ir įrengimus (pvz., biurų patalpas, žiūrovų aptarnavimo patalpas, spaudos centrus ir akreditavimo centrus).



Treniruojamą infrastruktūrą – stadionai, salės, maniežai ir kitos erdvės, kuriose reguliariai treniruojami klubo registruoti žaidėjai ir / ar kuriose vyksta jaunimo ugdymo procesas.

Statyminio uždarymo data Nustatyta diena, kurią kasmet uždaromos ataskaitas teikiančio subjekto sąskaitos.

Valdesni vykyiai Įvykiai ar sąlygos, įvykę (atsiradę) po sprendimo dėl licencijos priėmimo.

Antrinio bendrovė Įmonė, įskaitant juridinio asmens statuso neturintį subjektą, pvz., bendriją, kurią kontroliuoja kita įmonė (pvz., kontroliuojančioji įmonė). Kontrolė – galia valdyti įmonės finansinę ir verslo veiklą siekiant gauti naudos.

Administravimas Remiantis teisės aktais vykdomos procedūros, kurių tikslas išsaugoti nemokias įmones ir leisti joms toliau vykdyti jų veiklą. Kasdieninės tokių įmonių, esančių administravimo procese, veiklos tvarkymą vykdo administratorius, veikiantis kreditorių naudai.

UEFA klubų licencijavimo ir garbingo finansinio elgesio taisyklės Dokumentas, apibūdinantis UEFA klubų licencijavimo sistemą ir sudarantis šių Taisyklių rengimo pagrindą.

LFF Aukščiausioji lyga Šiose Taisyklėse LFF Aukščiausioji lyga reiškia Federacijos pripažįstamą ir organizuojamą aukščiausiąją futbolo klubų lygą Lietuvos Respublikoje.

LFF I lyga Šiose Taisyklėse I lyga reiškia Federacijos pripažįstamą ir organizuojamą antrąją pagal pajėgumą futbolo klubų lygą Lietuvos Respublikoje.